

この度は、マルチウェイベッドキットをお買いいただき誠にありがとうございます。  
当商品を安全かつ、末永くご使用いただくために、本取付取扱い説明書を必ずお読みになりご使用下さい。

●組立パーツ(始めにご確認下さい)●

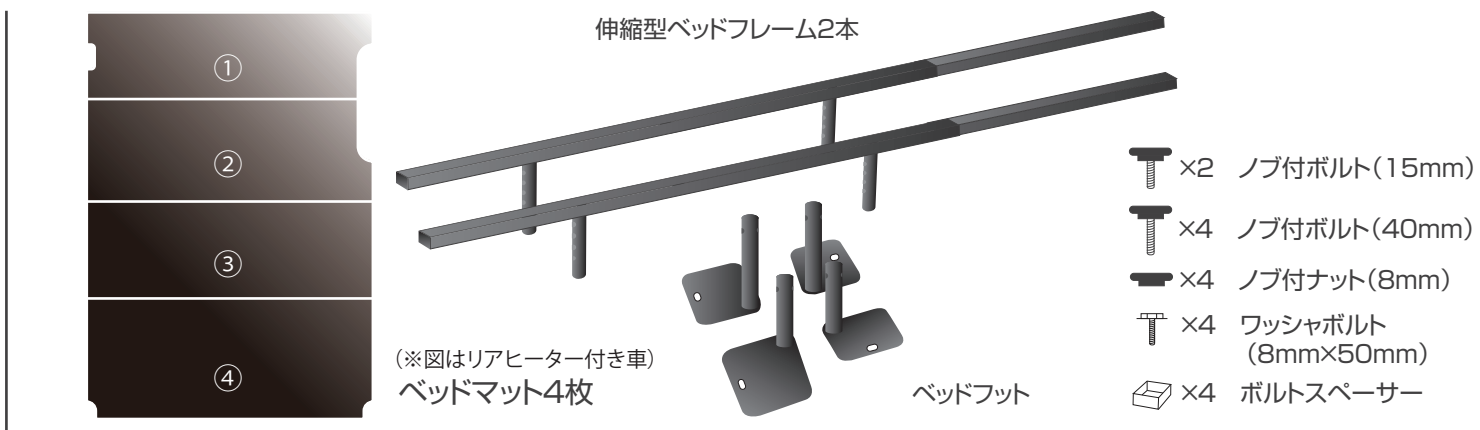

●始めにご用意頂く物 …12mmのメガネレンチ、もしくは12mmのボックスレンチ

1. 車両のタイヤハウスにある既存のタイダウンフックを取り外します。
2. 各ベッドフットを既存(純正)のボルト穴を利用して、ボルトスペーサーとワッシャボルトで仮固定します。(図I参照)  
※タイダウンフック部分のフロアカーペットをめくり、ボルトスペーサーを入れてベッドフット・純正タイダウンフックの順番でボルトを取付けて下さい。
3. ベッドフットの仮固定が終わればベッドフレームをはめ、お好みの高さで固定しベッドフットを仮止めしているワッシャボルトを本締めして下さい。

4. 【組立図】

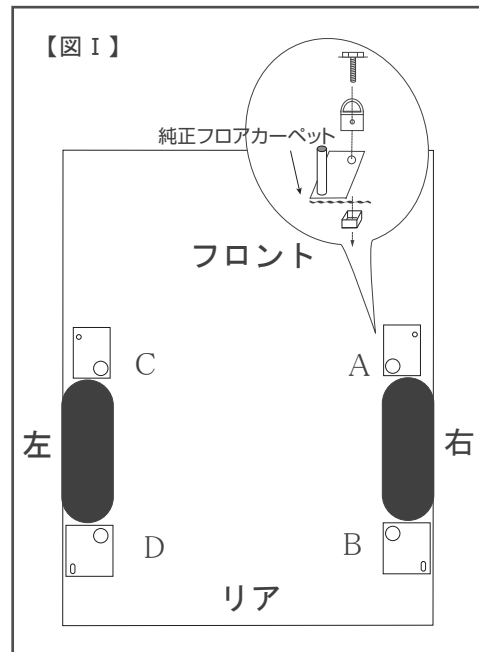
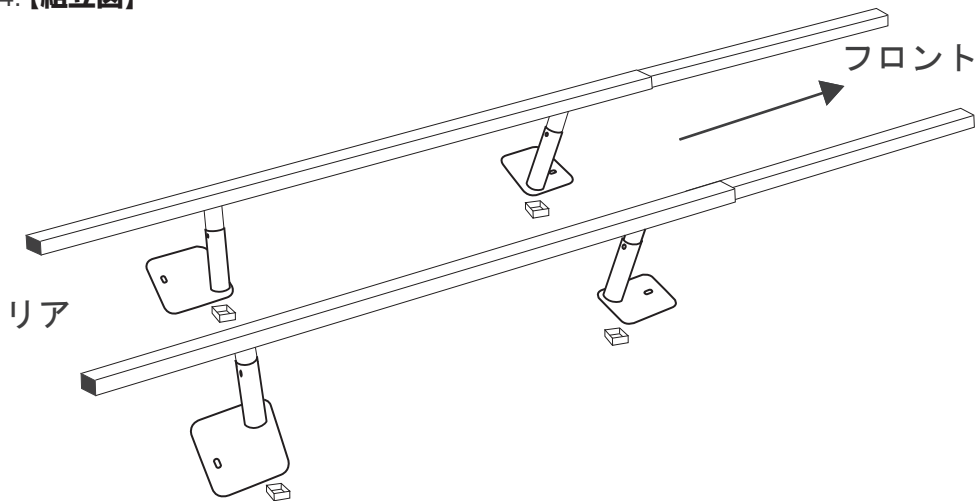

【ベッド高変更方法】

ベッド下有効スペース高はご使用用途に合わせて変更ができます。  
ノブ付ボルトナットを緩めてベッドフレームを上下にスライドさせ、お好みの高さへ変更後十分に締めて下さい。

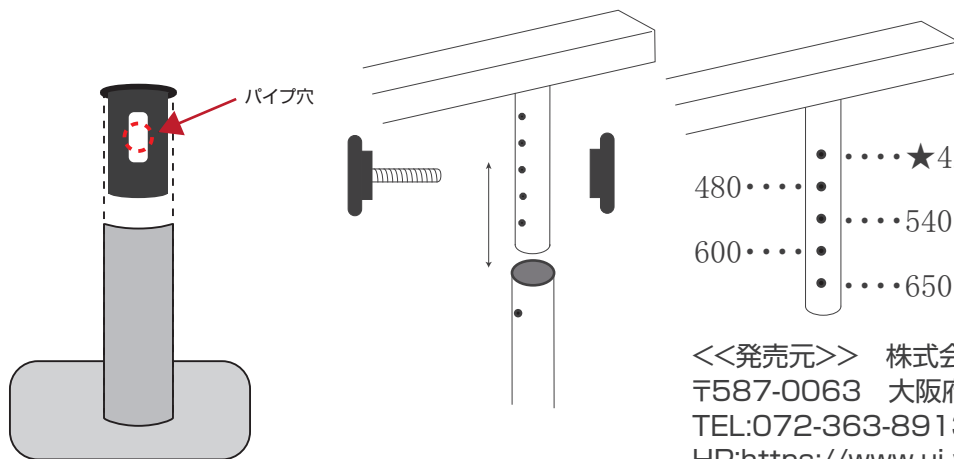

★420はセカンドシートとベッドマットがフラットになる高さです  
※左記数値はフレーム上面までの高さです

- 480… ● …★420
- 600… ● …540
- …650

<<発売元>> 株式会社ユーアイ  
〒587-0063 大阪府堺市美原区大饗158-1  
TEL:072-363-8913 FAX:072-363-8914  
HP:https://www.ui-vehicle.com E-mail:info@ui-vehicle.com