



取扱説明書

Roof Rack

ルーフラック

●ハイエース・レジアスエース
(標準ルーフ用)

●安全にお使いいただくために … 1

●各部の名称 …………… 2

●取り付け要領 …………… 3、4

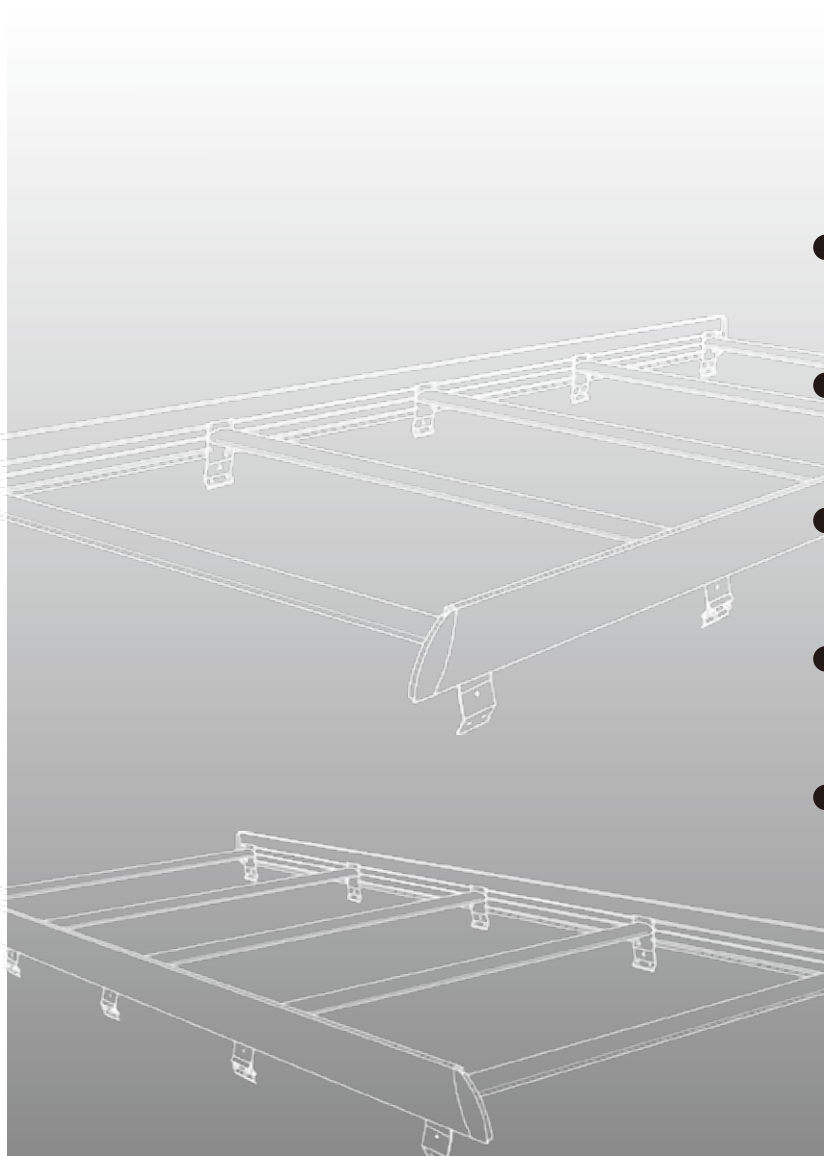

●適合車種と寸法
製品仕様 …………… 5

●ルーフラック取り付けの
注意事項 …………… 6



安全にお使いいただくために

ご使用前に、この取扱説明書を必ずお読みのうえ、正しくお使い下さい。

表 示	意 味
 警告	警告事項を守らないと、死亡や重傷に至る重大な事故を起こすおそれがあります。
 注意	注意事項を守らないと、ケガを負ったり、製品・車両・積載物が破損するおそれがあります。 走行中に風切音・振動音を感じるがありますが、あくまで個人的な主観での感想・評価であり、個人差がありますのであらかじめご了承ください。

警告

- 本書に記載されている適合車種以外への取り付けはしないで下さい。
- 改造・加工などをして取り付けしないで下さい。
- 定められた積載量を超える積載はしないで下さい。

注意

- 各パーツは、所定の位置に取り付けて下さい。
- 各ボルトには、ゆるみ止め処理を行っていますが、しっかりとボルトを留めて下さい。

各部の名称 ハイエース・レジアスエース (標準ルーフ用)

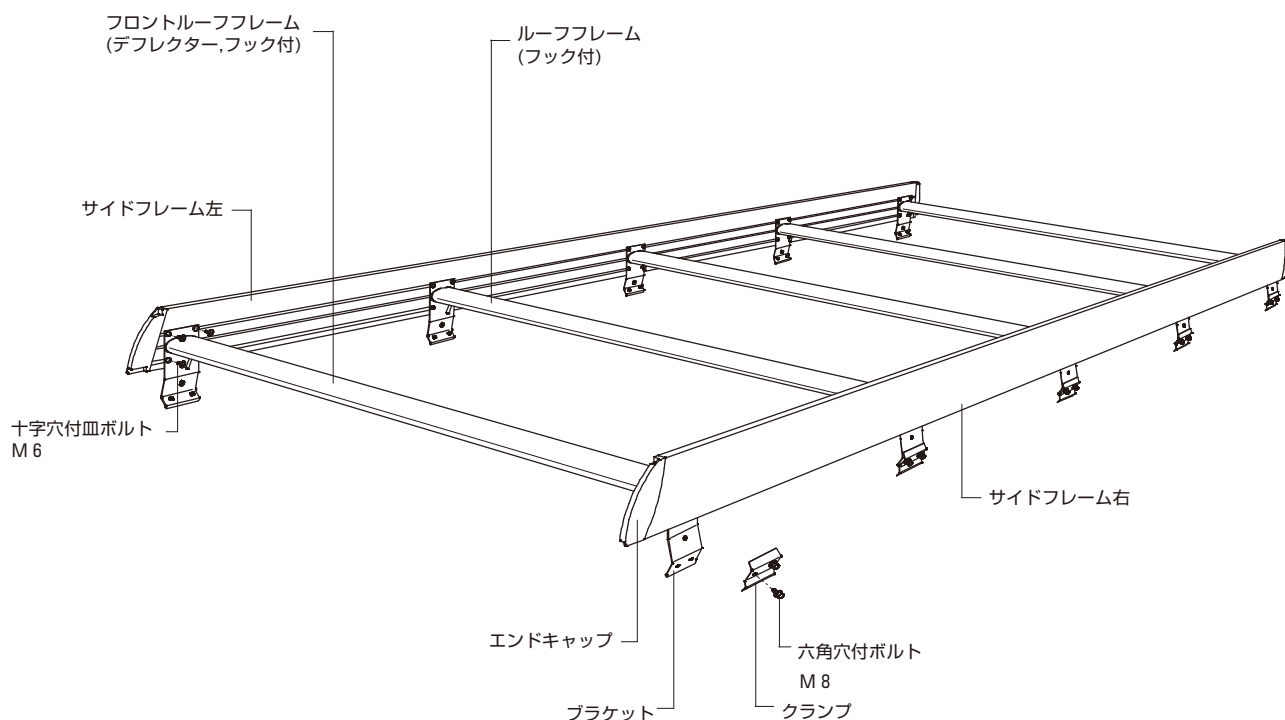

各部の名称

■ハイエース (標準ルーフ用) 部品一覧

品名	数量	梱包番号		備考
		シルバー	ブラック	
サイドフレームHU右・左	各1 計2本	H1U	HB1U	エンドキャップ装着取り付け済
※ フロントルーフフレームHFU (デフレクター、フック付)	1本	H2U	HB2U	部品袋 (ボルト) (クランプ) (取扱説明書在中)
ルーフフレームHU(フック付)	4本			
クランプ	10枚			
十字穴付皿ボルト M6×15	40本			
六角穴付ボルト M8×25 (3Pセット)	20本			
6mm六角レンチM8用	1			

※フロントルーフフレームは、ブラケットの高さが異なり傾きがついています。

取り付け要領

ハイエース・レジアスエース (標準ルーフ用)

1 基準となるルーフフレームを取り付けます

ブラケットをセンターピラー後部端よりA寸法の位置に置き、ブラケットとクランプの穴位置を合わせ六角穴付ボルトM8で軽く固定します。

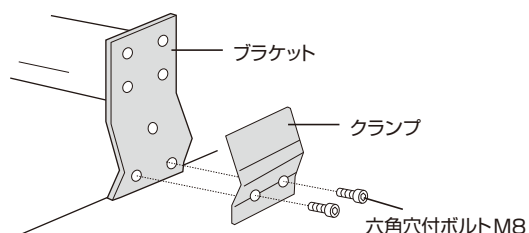

※工具は使わないで下さい。(仮止め)

2 フロントルーフフレームを取り付けます

“1”で仮止めしたルーフフレームを基準に車前方にB寸法の位置にフロントルーフフレームを取り付けます。(前後方向が有ります)

“1”と同様仮固定です。

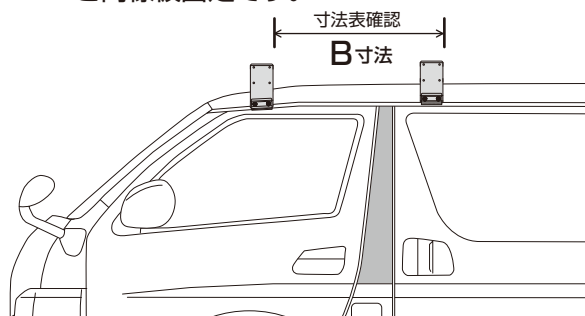

●寸法表

車種	A寸法 (mm)	B寸法 (mm)	C寸法 (mm)
ハイエース・レジアスエース 標準ルーフ用	270	820	820

3 残りのルーフフレームを取り付けます

“1”の基準ルーフフレームからC寸法の位置に残りのルーフフレームを取り付けます。左右ともに寸法を出して下さい。

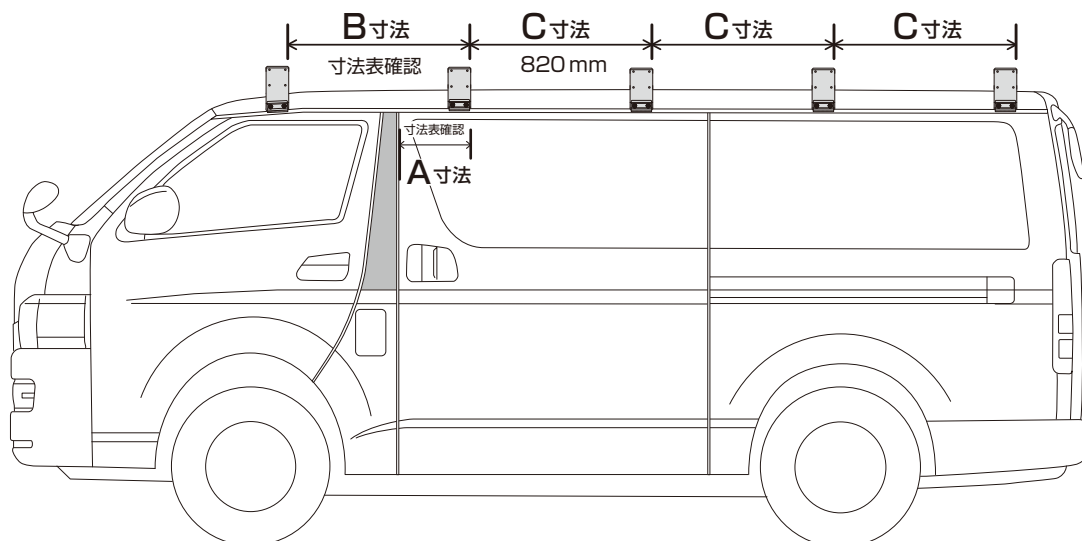

4 サイドフレームを取り付けます

サイドフレームのブラケット位置シールに合わせてナットプレートをスライドさせ、“1”～“3”で取り付けしたルーフフレームのブラケットに十字穴付皿ボルトで完全に締めて下さい。

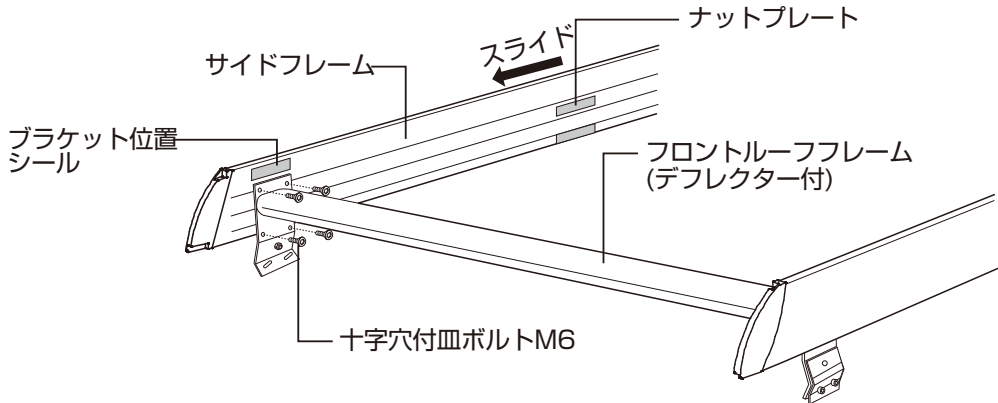

5 完全に固定します

“1”～“3”で仮止めしたルーフフレームのブラケットとクランプを六角レンチを使って増締めし、完全に固定します。



注意

締めすぎに注意して下さい！

6 ガタツキがないか確認

ルーフラックの各部をもって、軽くゆするなど、ガタ、締め忘れがないか確認して下さい。

※本書と工具類は大切に保管して下さい。

適合車種と寸法 / 製品仕様

■ ハーフラック

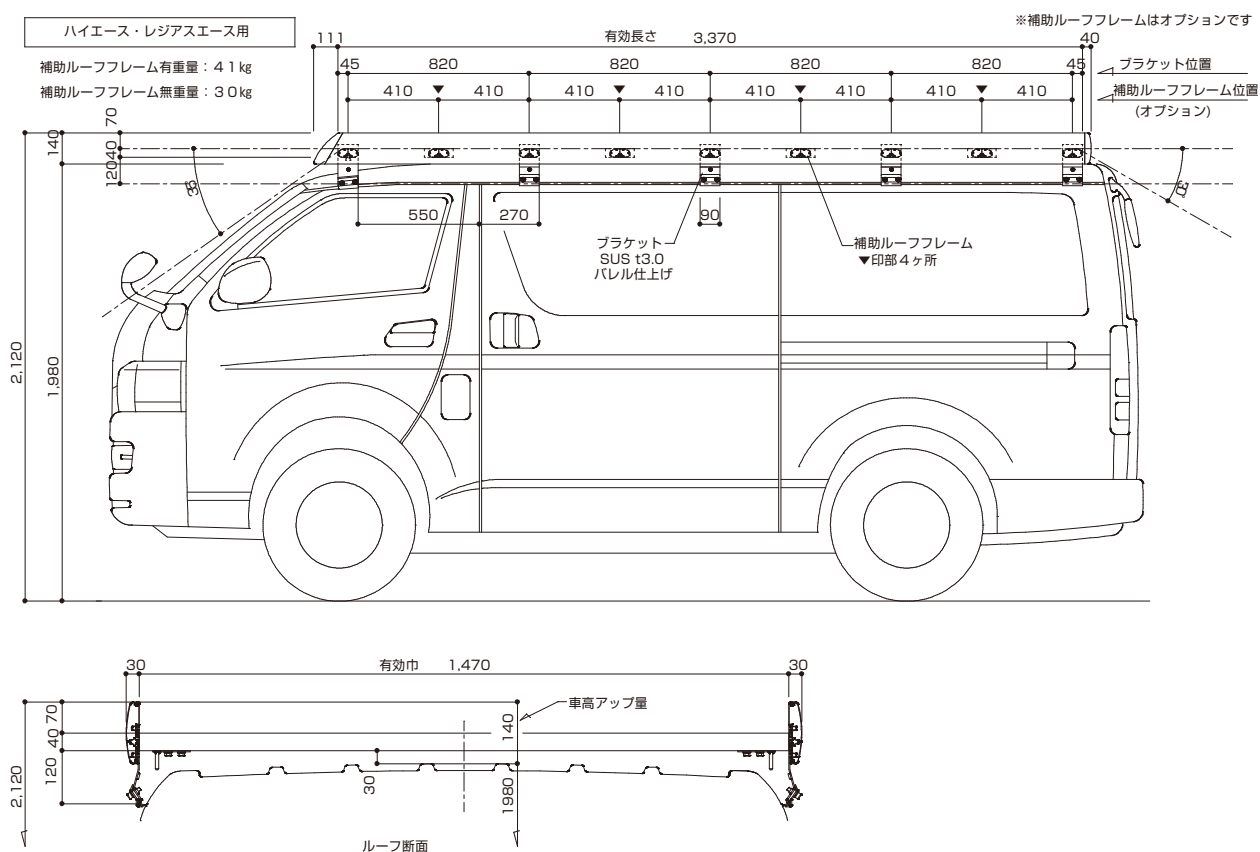

適合車種と寸法

車種	長さ外寸 (mm)	有効長 (mm)	幅内寸 (mm)	車高アップ (mm)
ハイエース・レジアスエース (2004年8月モデル以降) 標準ルーフレーム用	3,521	3,370	1,470	140

製品仕様

ルーフレーム 本体：アルミニウム合金 アルマイト仕上
 取り付け金物及びボルト：ステンレスSUS 304

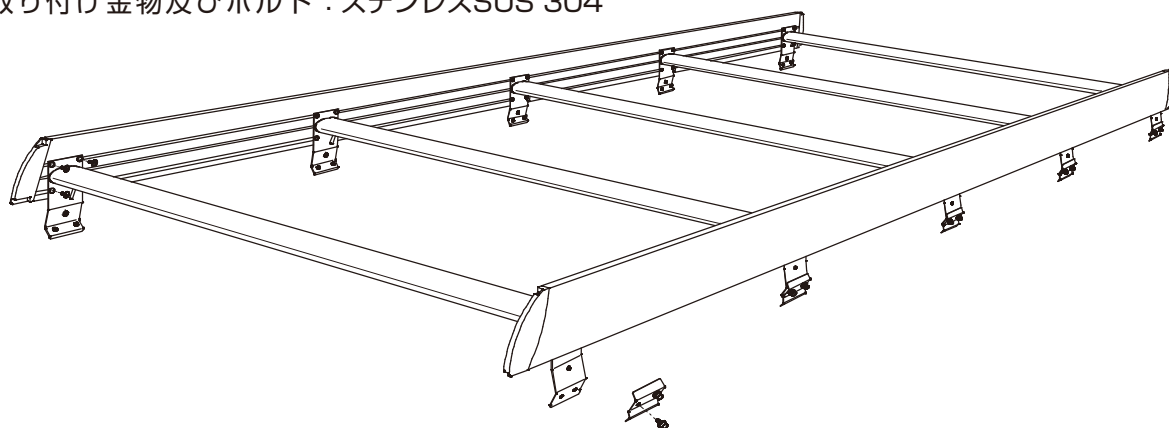

ルーフラック取り付けの注意事項（補足説明書）

車両に個体差があります。その為最後部でルーフレールにブラケットが納まらない場合は、サイドフレームに貼り付けてあるブラケット位置より、ブラケットが納まる位置までナットプレートを移動してから、サイドフレームとブラケットを固定してください。

