

## フロントバンパースポイラー 取付説明書

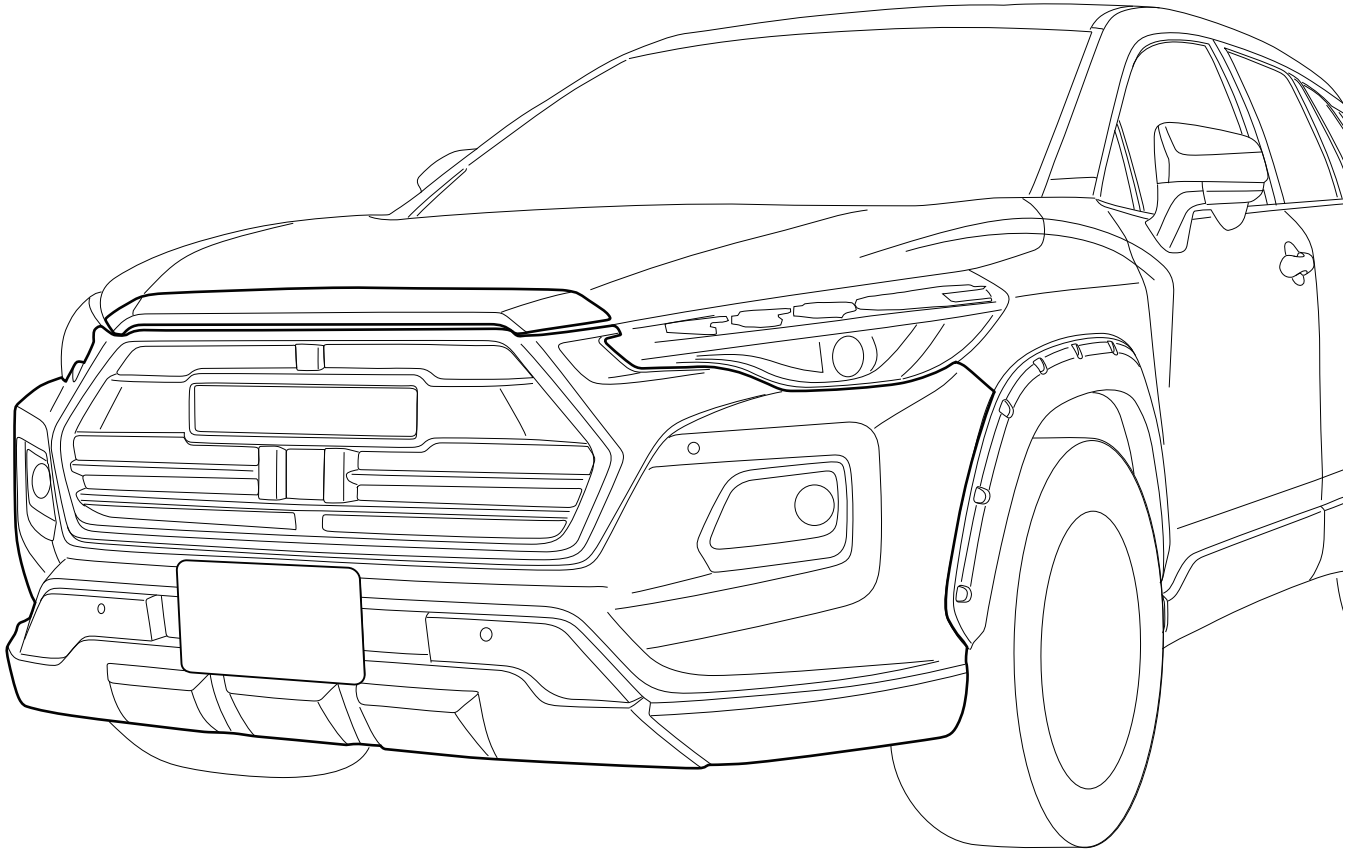

### 構成部品

1	フロントバンパー本体	1	9	ナット (M6)	6
2	フードトップモール	1	10	型紙	6
3	アクリルレンズ	1	11	両面テープ(700m)	3
4	ABSメッシュセット	1	12	I字ステー(バンパー固定用)	2
5	トラスビス(M5-16)フォグランプ用	8	13	Z字ステー (ナンバープレート用)	2
6	トラスビス(M5-12)バンパー用	4	14	純正エンブレム	1
7	トラスビス(M6-20)	4	15	取付説明書 (本書)	1
8	ナット (M5)	8			

※トヨタ純正エンブレム品番 75310-YP040を別途手配お願いします

※本製品には取り付け用の両面テープを付属しておりますが脱落防止のため、市販のボンド等での恒久的な取り付けを推奨します。

### 注意

この度は、RIVALI OFFROAD製品をお買い上げいただき誠にありがとうございます。

本製品を安全に使用していただくために、お買い求めの自動車用品専門店にてお取り付けをお願いします。

本取り付け要領書をよくお読みの上、正しく取り付けを行って下さい。

本製品は本製品はFRP製で非常にデリケートな製品です。無理な力を加えると破損する恐れがございます。特にビス、ボルト等固定の際は必ず全体を仮止めし各部の取り付け具合を確認しながら少しずつ細心の注意を払い無理な力を加えないように本締めしてください。

塗装の際には常温乾燥をお願いします。熱乾燥をかけますと、歪み、変形が生じる場合がありますのでご注意ください。

取り付け完了後は各取り付け部及び全体の不具合等が無いが、再確認して下さい。又、一定期間毎に取り付け確認、必要に応じて増締めを行なってください。

弊社製品は塗装前に必ず現車との仮合わせ、取付確認、調整等を行なってください。

塗装後及び取り付け時の不備による不具合の返品等につきましては一切 お受け出来ませんのでご了承ください。なお、商品の不具合につきましては商品到着後 1 週間以内とさせていただきますので宜しくお願い申し上げます。

(左側)

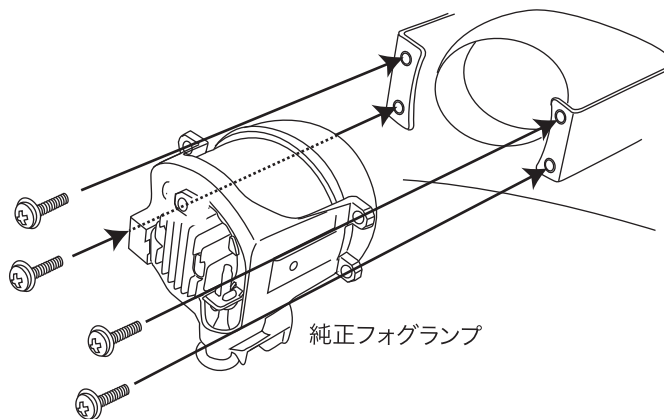

1. 純正ナンバープレートを外し、純正フロントグリル、フロントバンパーを取り外してください。  
※純正バンパーの取り外しでご不明な点は販売ディーラー様へお問い合わせください。

2. フロントバンパーに純正フォグランプを付属のトラスボルト (M5-20) を使用して取り付けてください。

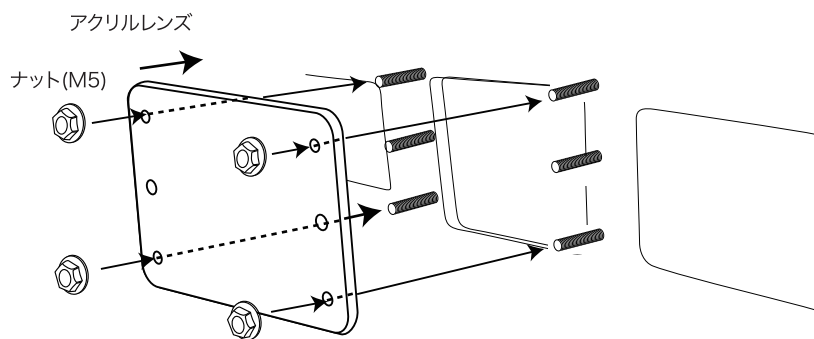

3. フロントバンパーに付属のアクリルレンズをナット (M5) を使用して取り付けてください。

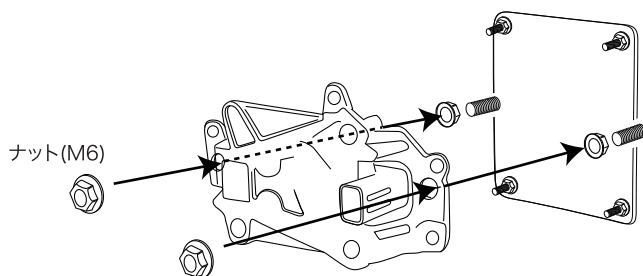

4. プリクラッシュセンサー本体をナット (M6) を使用して取り付けてください。

5. アクリルレンズとセンサーの距離は10mm程度空けてください。

6. 車両側、純正樹脂パーツを取り外してください。

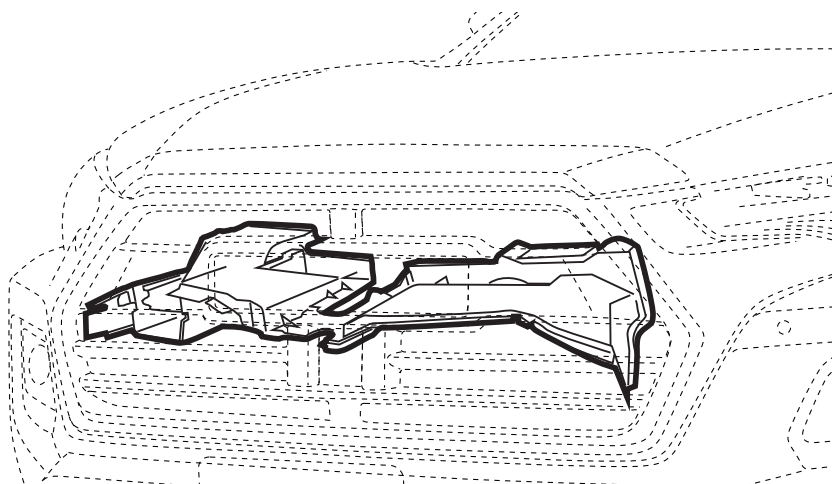

7. 左右リテナーを取り外し、型紙を使用して左右フェンダーにΦ5.5の下穴を開けてください。

8. フードトップモール裏側に両面テープを貼り付けボンネットに取り付けてください。

9. Z字ステーをフロントバンパーにトラスビス(M5)を使用して取り付け、ナンバープレートを、純正ボルト、付属ナット(M6)を使用して固定してください。

10. 車両下端にI字ステーを純正ビス、トラスビス、ナットで取り付けてください。

11. エンブレムを貼り付けてください。

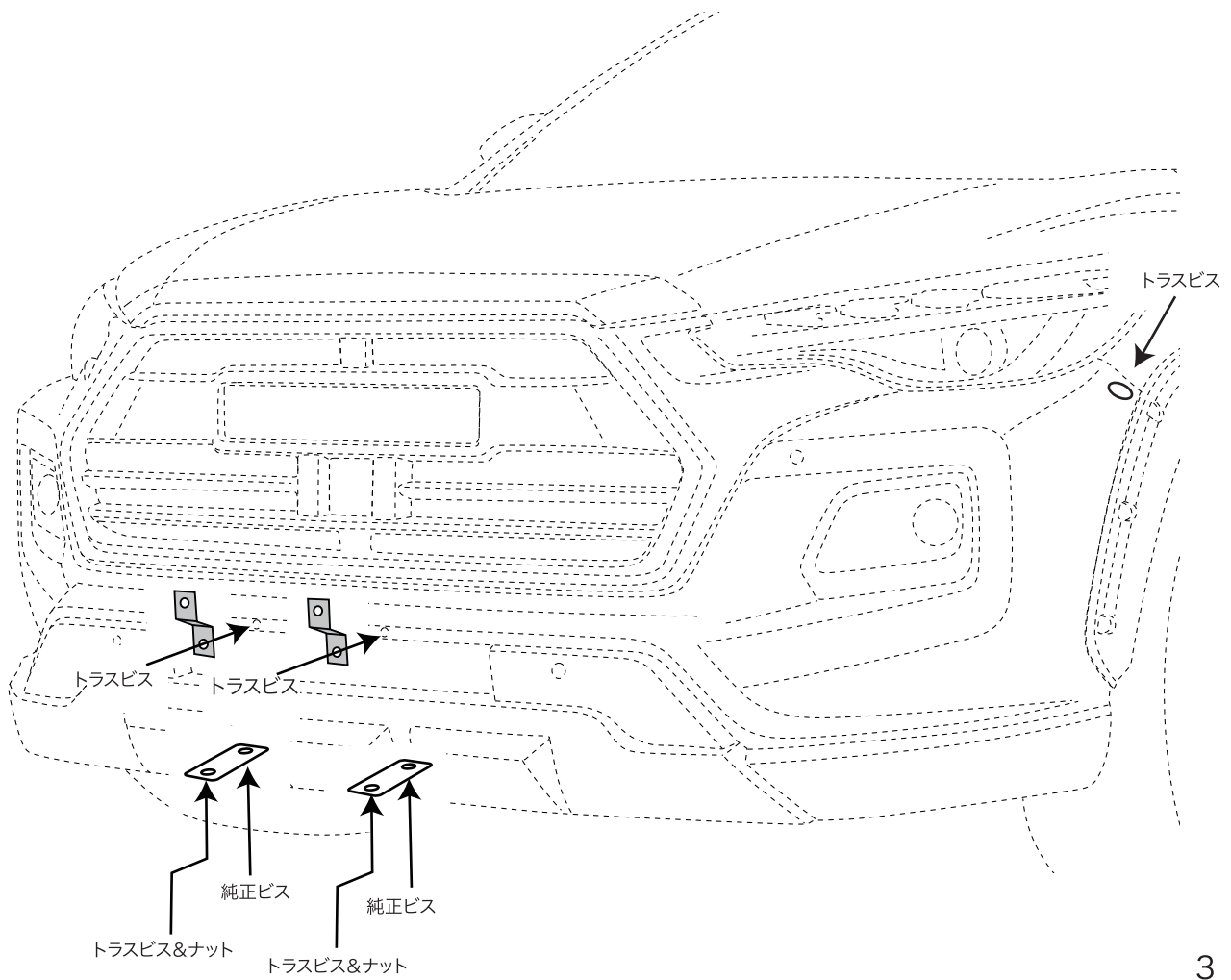
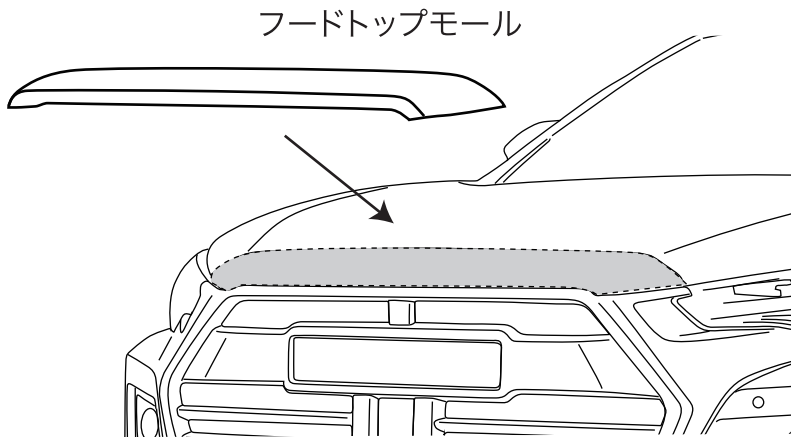
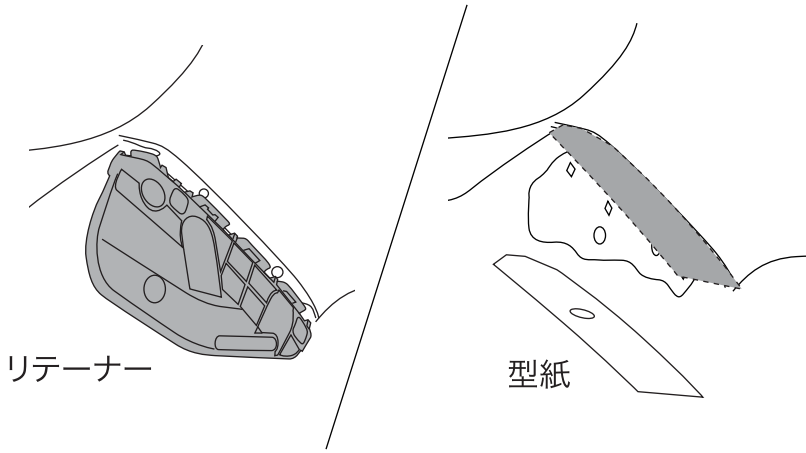

カラーラクロス フェンダー型紙

