

### S-31 ON/OFFセンサー

対象代表形名：LEDB88911Y

センサータイプ	S-31 DIK-1232(W)
設定できるモードの種類	ON/OFFセンサー
切替ツマミ	
設定切替ツマミ位置	下面
点灯モード設定 (切換) (動作)	ON/OFF モード
点灯照度設定	『暗』約15lx・『明』45lx・テスト
消灯照度	なし
点灯時間 (切換)	約60秒
点灯タイプ	パッと点灯 パッと消灯
連続点灯	約1時間
電源投入時の動作	約60秒間 全光点灯した後動作開始
エリアカットマスク	詳しくはP.535をご確認ください。
点灯確認方法	器具設置時の通電確認や検知エリアの調整、確認に使用します。調整、確認後は設定を切り換えてください。
検知方法	切替ツマミをテストにすると動作テストができます。周囲が明るくても人を検知し点灯します。
センサー可動範囲	

#### ■検知エリア(壁面取付、センサー位置高さ約1.8m)

センサー可動角度0度の場合

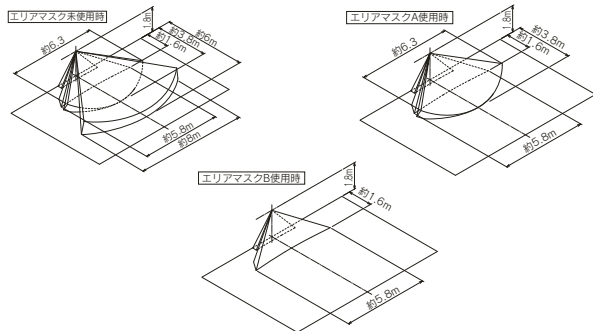

#### ■モード解説

##### ●ON/OFFモード

明るい時は消灯。周囲が暗くなると、ON/OFFモード。帰宅時も便利。夜中の防犯<sup>※2</sup>などに。



##### ●6h(8h)<sup>※3</sup>タイマーモード

暗くなると点灯、6時間(8時間)<sup>※3</sup>経過するとON/OFFモードに切り替わります。

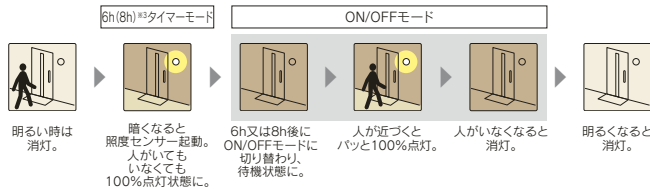

※1：人とは人などの熱源を表します。  
 ※2：犯罪などを確実に阻止するものではありません。  
 ※3：6時間/8時間は切り替えツマミで設定可能。

### S-33 照度・人感センサー(LEDポーチ灯・アウトドア)

対象代表形名：LEDB87946Y-LSX

センサータイプ	S-33
設定できるモードの種類	マルチセンサー
切替ツマミ	
設定切替ツマミ位置	下面
点灯モード設定 (切換) (動作)	ON/OFF・6時間調光・調光モード
点灯照度設定	『暗』約15lx・『明』45lx・テスト
消灯照度	点灯照度と同じ
点灯時間 (切換)	約60秒
点灯タイプ	ゆっくり点灯 (ソフトスタート) ゆっくり消灯
連続点灯	約8時間(パターン2)
電源投入時の動作	約30秒間は全光点灯し、そのあと約30秒後に動作開始
エリアカットマスク	A+Bタイプ(同梱)
点灯確認方法	器具設置時の通電確認や検知エリアの調整、確認に使用します。調整、確認後は設定を切り換えてください。
検知方法	点灯照度設定を「テスト」に合わせる。
センサー可動範囲	

#### ■検知エリア(天井取付、センサー位置高さ約1.8m)

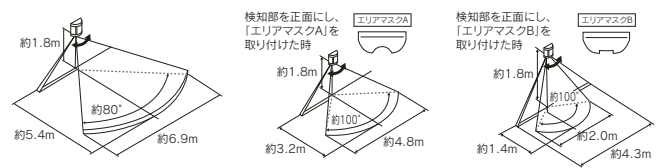

◎検知エリアを狭くする場合は同梱されているエリアカットマスクをご使用ください。

#### ■モード解説

周囲が暗くなると、自動的に約20%の明るさで、控えめ点灯。人<sup>※1</sup>が近づくと、明るく100%点灯する、省エネな調光モードが特長のセンサーです。

##### ●調光モード

周囲が暗くなると、自動的に約20%の明るさで点灯。人<sup>※1</sup>が近づくとゆっくりと100%点灯。人<sup>※1</sup>がいなくなると、もとの約20%の明るさに戻り、明るくなると自動で消灯します。



##### ●6時間調光モード

周囲が暗くなると、6時間だけ調光モード、その後は人<sup>※1</sup>が来たら100%点灯。いなくなると消灯のシンプルなON/OFFモードになります。明るくなると、自動で消灯します。



##### ●ON/OFFモード

明るい時は消灯。周囲が暗くなると、ON/OFFモード。帰宅時も便利。夜中の防犯<sup>※2</sup>などに。



※1 人とは人などの熱源を表します。 ※2 犯罪などを確実に阻止するものではありません。