

レンジフードファン

直角ジョイント(別売RLJ-6)使用時
*背面・側方排気の場合に便利です。

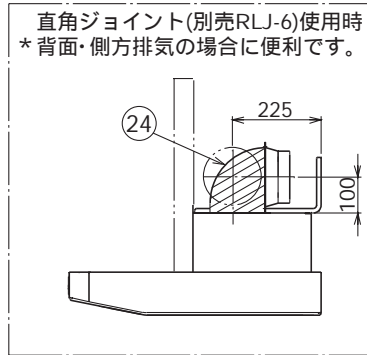

- 付属品
- ・排気口1個
 - ・木ねじ(本体固定用、4.5×45L)・6本
 - ・ねじ(排気口固定用)4本
 - ・ソフトテープ(ダクト接続用)1本

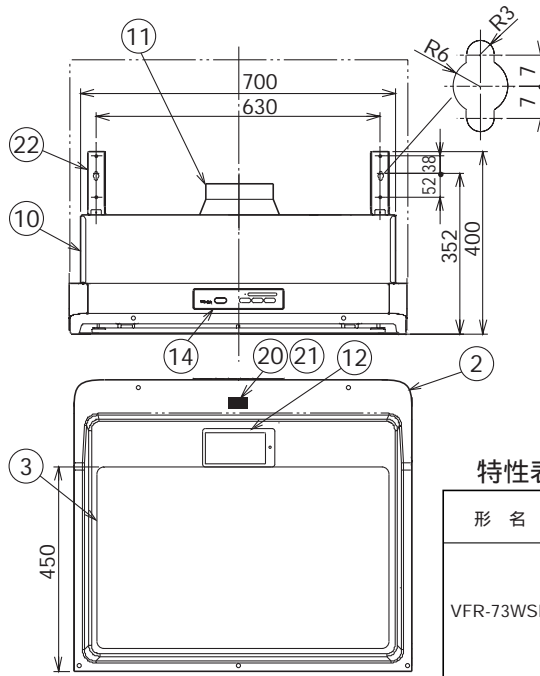
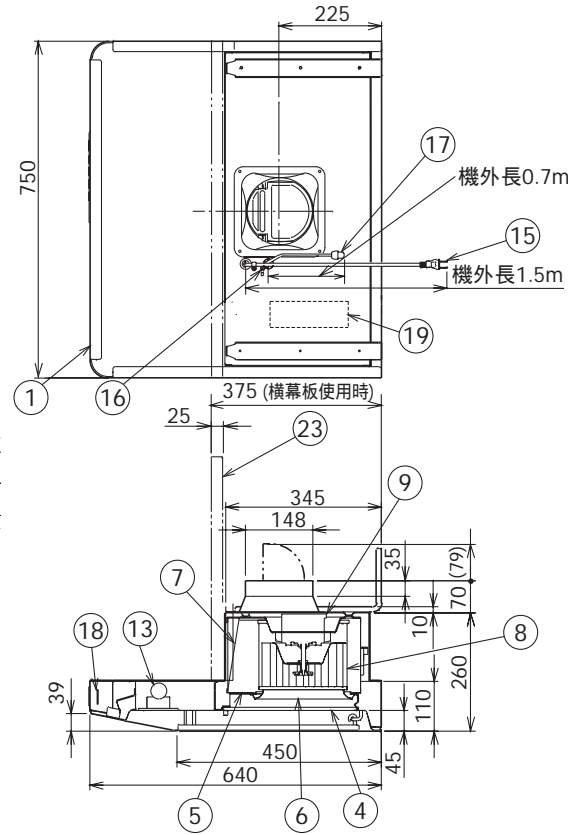

品番	部品名	材質	表面処理	色調
1	本体	ステンレス鋼板	シリコン被膜	ヘアライン
2	フード	ステンレス鋼板	シリコン被膜	ヘアライン
3	整流板	ステンレス鋼板	シリコン被膜	ヘアライン
4	フィルター	着色アルミニウム合金	シリコン加工塗装	マンセルN4
5	フィルターケース	着色亜鉛鉄板	シリコン加工塗装	マンセルN4
6	油受け	着色亜鉛鉄板	シリコン加工塗装	マンセルN4
7	ファンケース	着色亜鉛鉄板	シリコン加工塗装	マンセルN4
8	羽根	亜鉛メッキ鋼板		
9	モーター	DCブラシレス電動機		
10	送風ボックス	着色鋼板		マンセルN1.5
11	排気口	亜鉛メッキ鋼板		
12	ランプカバー	ステンレス鋼板	シリコン被膜	ヘアライン
13	電球	40Wミニ球		
14	操作板	ABS樹脂		
15	コード線	ビニールプラグ付コード 125V 7A		
16	アース端子	黄銅板	スズメッキ	
17	ダンパー用コード線	耐熱ビニール線		
18	操作基板			
19	制御基板			
20	温度センサー	サーミスタ		
21	雑ガスセンサー	TGS2600		
22	固定金具	亜鉛メッキ鋼板		
23	幕板	590高さ品: ステンレス鋼板 490高さ品: ステンレス鋼板	別売RM-770MS 別売RM-760MS	ヘアライン
24	直角ジョイント	亜鉛メッキ鋼板	別売RLJ-6	

特性表

形名	定格電圧 (V)	ノッチ	消費電力 (W)	風量 (m³/h)		騒音 (dB)	質量 (kg)
				0Pa時	10Pa時		
VFR-73WSK	100	強	31	480	44	18	
		中2	15	350	36		
		中	10	300	32		
		弱2	7	250	29		
		弱	5	200	25		
		常時換気	3.5	140	21		

電動機形式	DCブラシレス電動機	絶縁抵抗	10MΩ以上 (500Vメガー)	耐電圧	AC1000V 1分間	絶縁区分	E種
-------	------------	------	------------------	-----	-------------	------	----

風量値は、JIS C9603 チャンバー法による。

静圧-風量特性 (150)

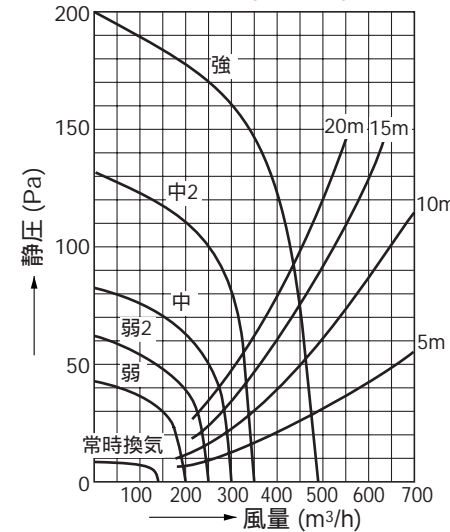

本仕様は改良のため変更することがありますのでご了承ください。

東芝キヤリア株式会社		形名	VFR-73WSK
作成年月日	H.18.7.13	図面番号	AV003666