

東芝換気扇（強弱切替タイプ）

| 品番 | 部品名 | 材質 | 表面処理 | 色調 |
|----|--------|---------|------|------------------|
| 1 | 本体カバー | PP樹脂 | | マンセル5Y9.0/1 |
| 2 | 羽根 | PP樹脂 | | マンセル9.5BG8.2/0.2 |
| 3 | 電源コード | 7A 125V | | |
| 4 | 引紐 | ナイロン | | |
| 5 | 引玉 | PP樹脂 | | |
| 6 | オイルパック | PP樹脂 | | マンセル9.5BG8.2/0.2 |
| 7 | 本体枠 | 着色亜鉛鉄板 | | マンセル N4 |
| 8 | シャッター | 着色亜鉛鉄板 | | マンセル N4 |

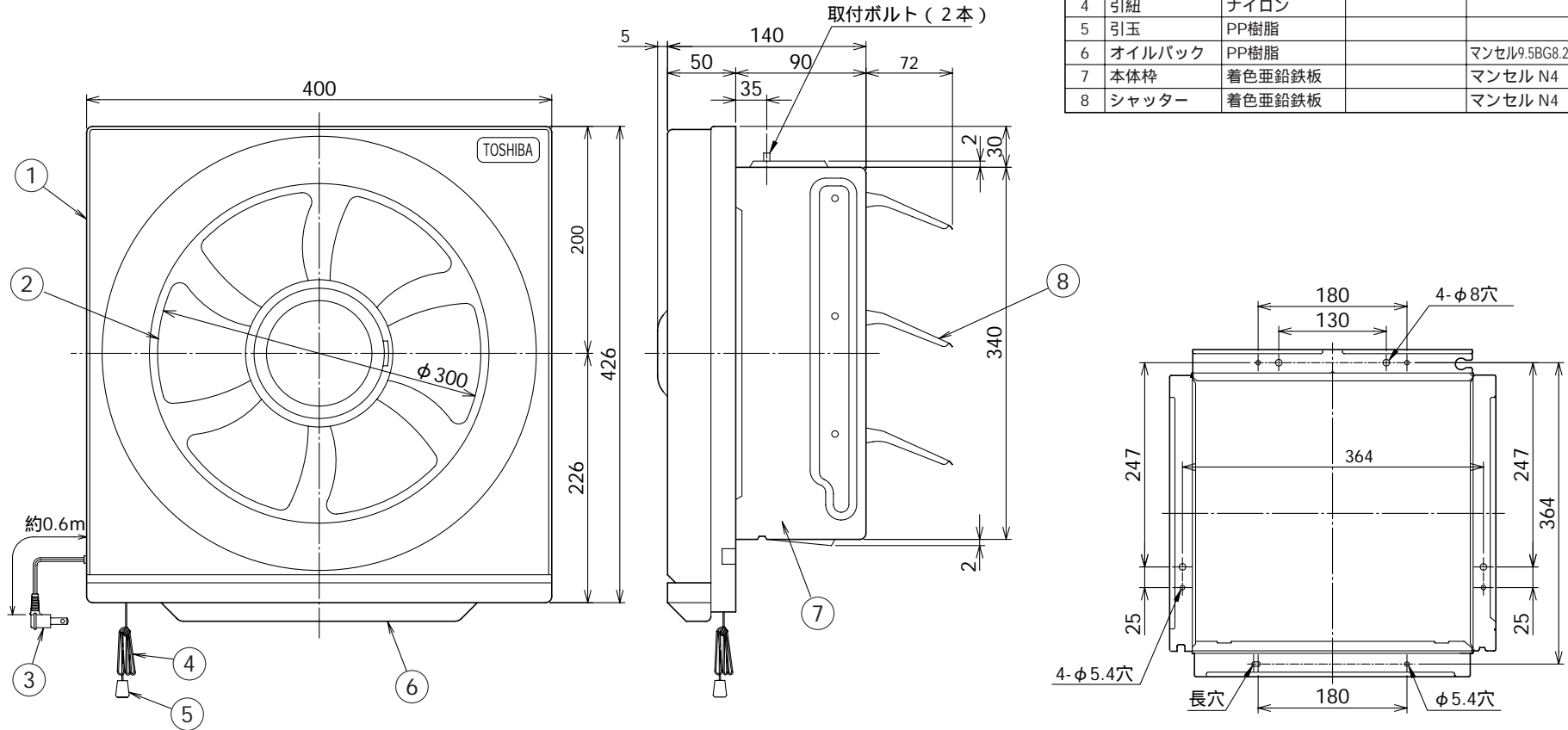

取付寸法詳細図（本体カバーを外したときを示す）

特性表

| 形名 | 方式 | 定格電圧 (V) | 周波数 (Hz) | 消費電力 (W) | 電流 (A) | 風量 (m³/h) | 騒音 (dB) | 質量 (kg) | |
|------------|----------|----------|----------|----------|--------|-----------|---------|---------|-----|
| VFH-30ANS2 | 連動式 (強弱) | 100 | 強 | 50 | 30.5 | 0.31 | 1200 | 36.5 | 2.9 |
| | | | 強 | 60 | 32.5 | 0.33 | 1200 | 36.5 | |
| | | | 弱 | 50 | 25.0 | 0.26 | 900 | 29.0 | |
| | | | 弱 | 60 | 26.0 | 0.27 | 900 | 29.0 | |

| | | | | | | | |
|-------|---------------|------|------------------|-----|-------------|------|-------|
| 電動機形式 | 4極コンデンサー誘導電動機 | 絶縁抵抗 | 10MΩ以上 (500Vメガー) | 耐電圧 | AC1000V 1分間 | 埋込寸法 | 35cm角 |
| | | | | | | 絶縁区分 | E種 |

風量値は JIS C-9603 チャンバー方式による。
本仕様は改良のため変更することがありますのでご了承ください。

| | | | |
|------------|----------|------|------------|
| 東芝キヤリア株式会社 | | 形名 | VFH-30ANS2 |
| 作成年月日 | H.19.5.1 | 図面番号 | AV004397 |