

# 東芝換気扇応用部材

## 有圧換気扇用 不燃枠

品番	部品名	材質
1	上板	火山性ガラス質複層板
2	下板	火山性ガラス質複層板
3	側板	火山性ガラス質複層板

不燃認定番号：NM-9671  
 (国土交通省認定不燃材料)  
 本図は組立後を示し、使用にあたっては釘打ちにより組み立てを必要とします。

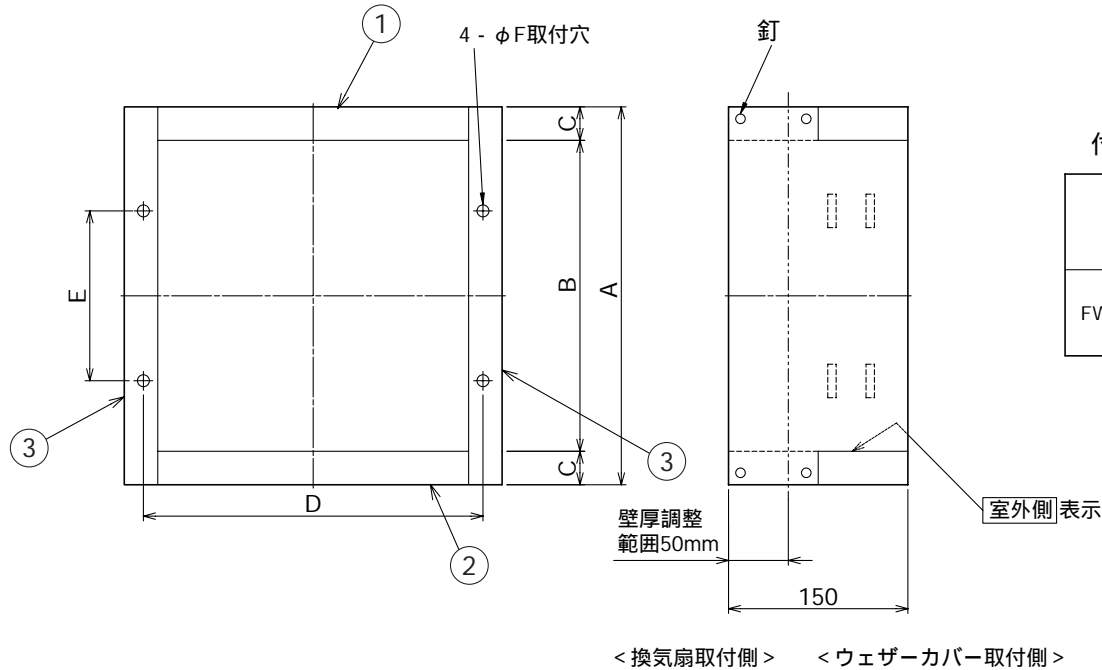

### 付属品

形名	不燃枠組立用	換気扇取付用			ウェザーカバー取付用
	ラセン釘	六角ボルト	平ワッシャ	パネワッシャ	六角ボルト
FW-25VP <sub>2</sub>	φ2.8×50L SUS304 16本	M8×110L SUS304 4本	φ8用 SUS304 4個	φ8用 SUS304 4個	M8×35L SUS304 4本

寸法表

区分	形名	A	B	C	D	E	φF	質量 (Kg)
有圧換気扇用	FW-25VP <sub>2</sub>	361	305	28	336	165	10	4.1

東芝キャリア株式会社		形名	FW-25VP <sub>2</sub>
作成年月日	H.19.4.1	図面番号	TV001834

本仕様は改良のため変更することがありますのでご了承ください。