

# 東芝換気扇 応用部材 防火ダンパー付き長形パイプフード 〈ステンレス製・ガラリ付〉

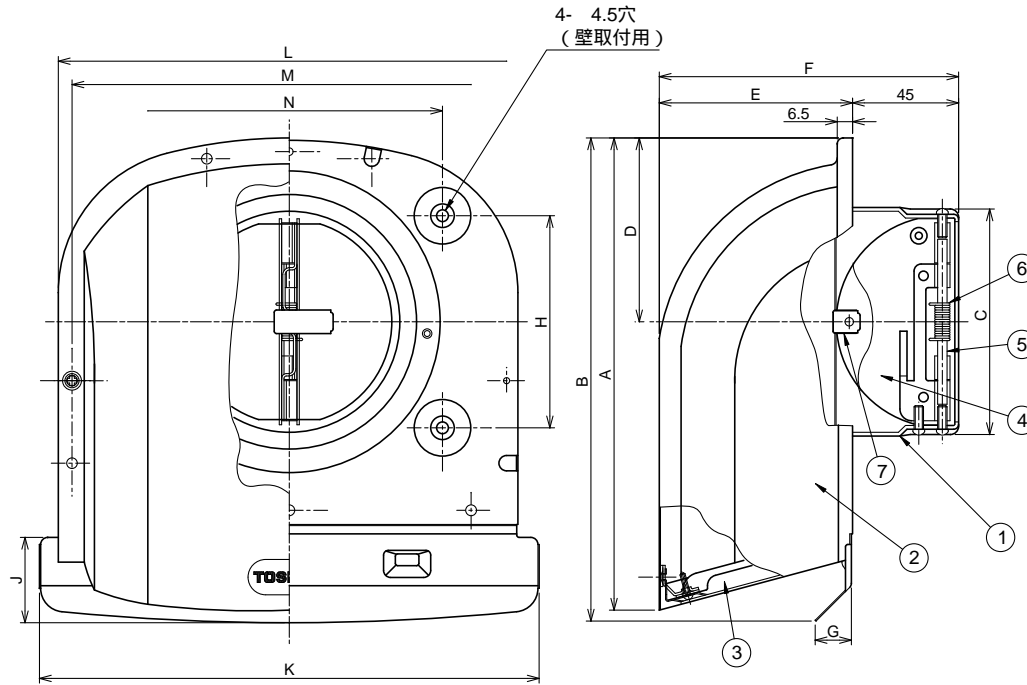

品番	部品名	材質	表面処理	色調
1	本体	亜鉛めっき鋼板	電着塗装	黒(マンセルN-1)
2	フード	ステンレス鋼板	アクリル塗装	シルバーメタリック
3	ガラリ	ステンレス鋼板	アクリル塗装	シルバーメタリック
4	シャッター	ステンレス鋼板		
5	軸	ステンレス鋼線		
6	スプリング	ステンレス鋼線		
7	温度ヒューズ	72 又は120		

## 圧力損失曲線

使用パイプ

DV-142LDYB 鉄板スパイラルダクト 100 (内径 100)

DV-202LDYB 鉄板スパイラルダクト 150 (内径 150)

・排気

圧力損失係数

DV-142LDYB = 2.08

DV-202LDYB = 2.11

・給気

圧力損失係数

DV-142LDYB = 2.48

DV-202LDYB = 2.47

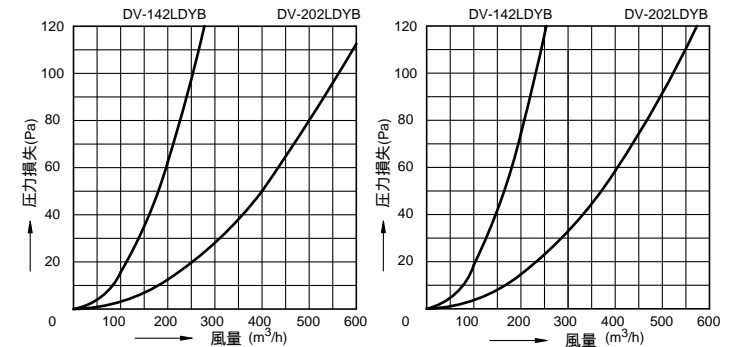

## 寸法表

形名	A	B	C	D	E	F	G	H	J	K	L	M	N	適用パイプ
DV-142LDYB	200.4	205	97	78	82	127	15	90	36	212	196	184.4	130	100
DV-202LDYB	260.4	266	145	109	110	155	20	130	44	267	250	239.4	180	150

## 建材試験センター成績番号

形名	温度ヒューズ作動試験	漏煙試験	温度ヒューズ
DV-142LDYB	第8H71134号	第8H71136号	72
DV-202LDYB	第8H71135号	第8H71136号	120

## 付属品

・コンクリートねじ 4×L25 4本

## 温度ヒューズサービス部品コードNo.

形名	部品コード
DV-142LDYB	41178103
DV-202LDYB	41178104

本仕様は改良のため変更することがありますのでご了承ください。

東芝キヤリア株式会社		形名	DV-142LDYB DV-202LDYB
作成年月日	H.16.5.10	図面番号	TV001529