

東芝空調換気扇応用部材

壁掛用 (1パイプ取付タイプ)

ウェザーカバー<ステンレス製>

品番	部品名	材質	表面処理	色調
1	フード	SUS304	粉体焼付塗装	マンセルN5.5(近似)
2	フード取付板	SUS304		ステンレス地色
3	フランジ	PP樹脂		
4	仕切板	PP樹脂		
5	水切板	SUS304	粉体焼付塗装	マンセルN5.5(近似)
6	クッション	発泡ポリウレタン		黒色
7	クッション	発泡ポリウレタン		黒色
8	クッション	発泡ポリウレタン		黒色
9	クッション	発泡ポリウレタン		黒色

付属品 皿木ねじ $\phi 3.8 \times L34$ 4本

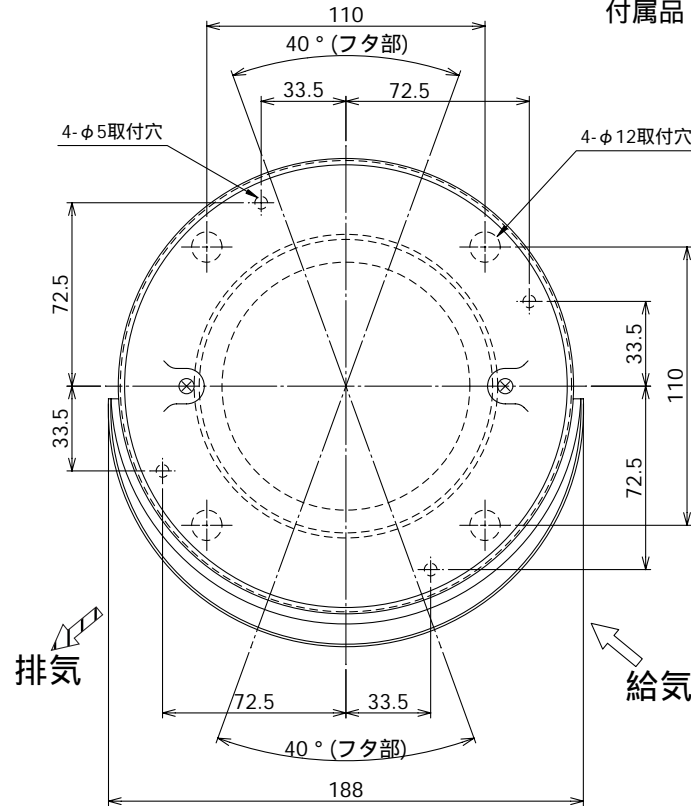
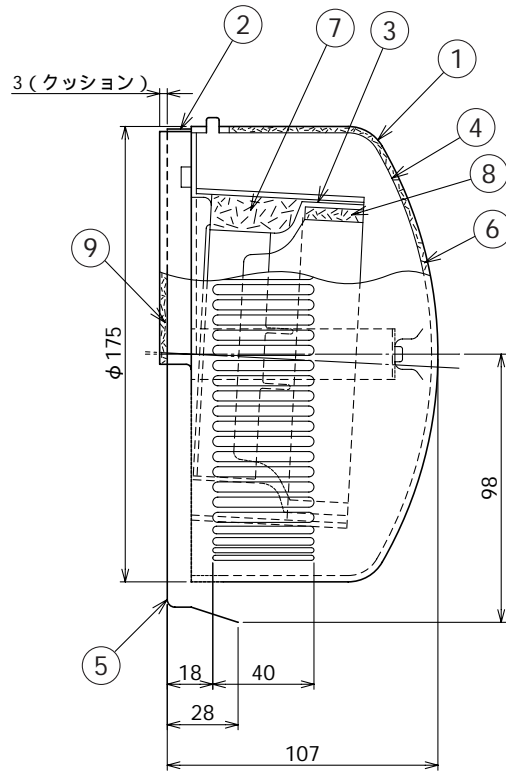

圧力損失曲線

使用パイプ
塩ビ製 2層管 ($\phi 100$)
圧力損失係数 給気 = 0.61
排気 = 0.55

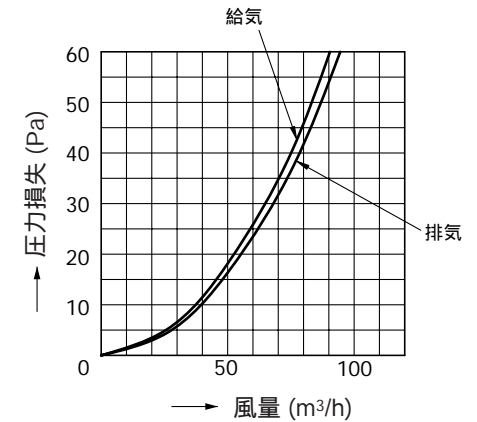

本仕様は改良のため変更することがありますのでご了承ください。

東芝キヤリア株式会社		形 名	C-704R2
作成年月日	H.20.4.1	図面番号	TV001953