

東芝換気扇応用部材

有圧換気扇用 ウェザーカバー (ステンレス製)

品番	部品名	材質	表面処理	色調
1	ウェザーカバー	SUS304		
2	コーナー金具	SUS304		

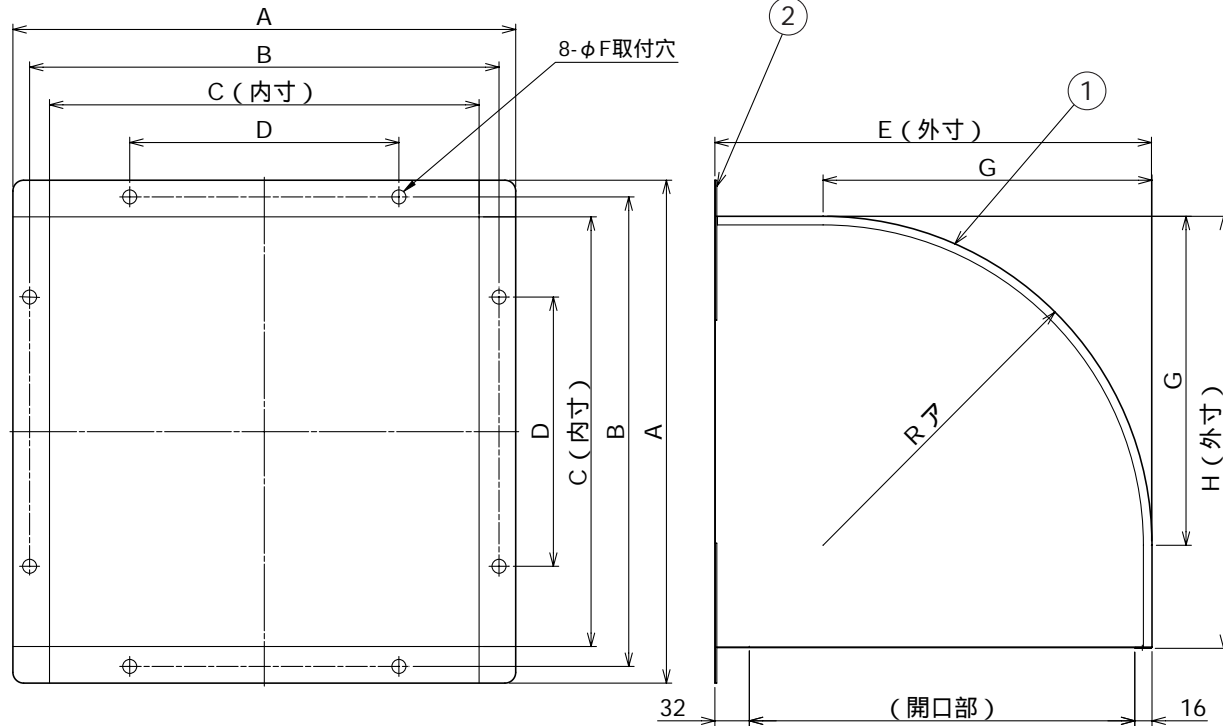

形名	A	B	C	D	E	F	G	H	ア
C-35SP ₂	467	436	399	250	406	13	306	401	306
C-40SP ₂	536	485	448	280	455	13	326	450	326
C-50SP ₂	636	600	548	340	555	13	396	551	396
C-60SP ₂	736	700	648	400	655	13	466	651	466

給気 ← → 排気

圧力損失曲線：排気

圧力損失係数

C-35SP ₂	= 3.29	C-40SP ₂	= 2.63
C-50SP ₂	= 2.35	C-60SP ₂	= 2.29

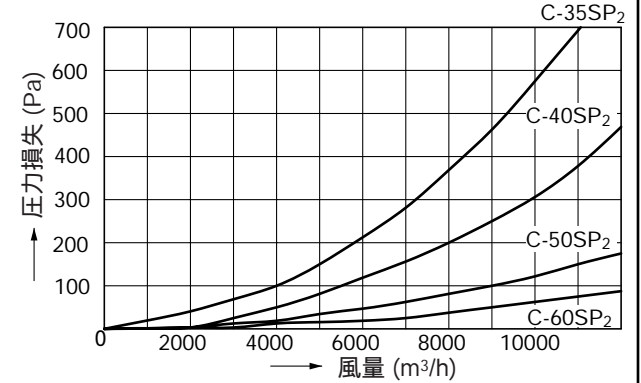

圧力損失曲線：給気

圧力損失係数

C-35SP ₂	= 3.86	C-40SP ₂	= 3.46
C-50SP ₂	= 3.28	C-60SP ₂	= 3.69

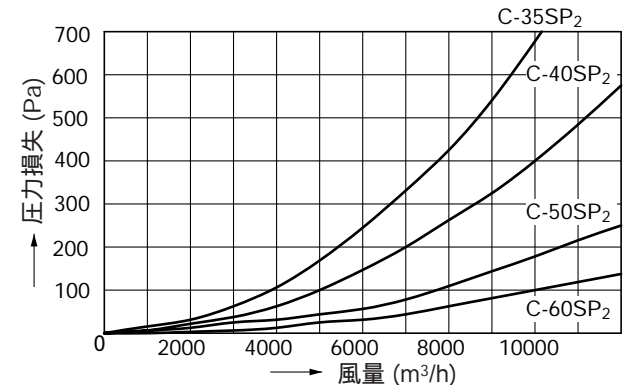

本仕様は改良のため変更することがありますのでご了承ください。

東芝キヤリア株式会社		形名	C-35SP ₂ , C-40SP ₂ C-50SP ₂ , C-60SP ₂
作成年月日	H.19.4.1	図面番号	TV001841