

東芝換気扇応用部材

有圧換気扇用 ウェザーカバー (ステンレス製)

品番	部品名	材質	表面処理	色調
1	ウェザーカバー	SUS304		
2	コーナー金具	SUS304		

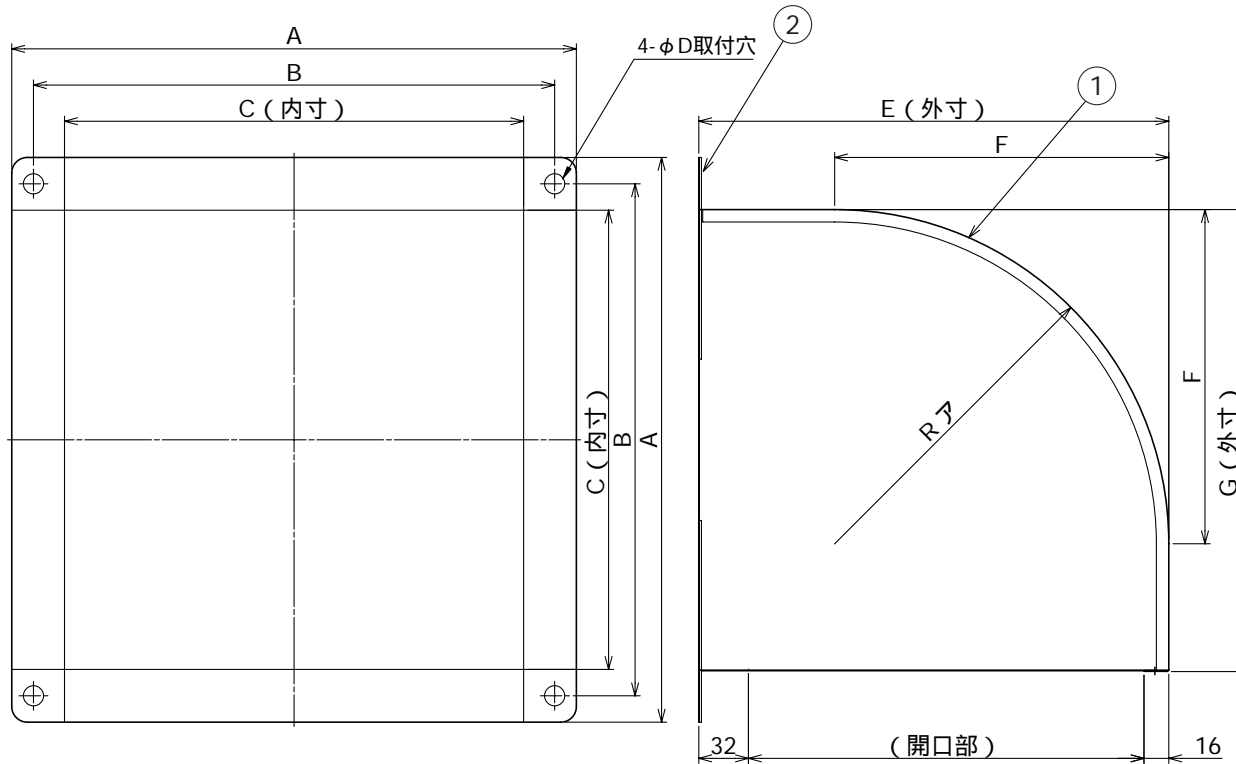

形名	A	B	C	D	E	F	G	ア
C-25SPA ₂	364	330	296	10	303	216	298	216
C-35SPA	467	434	399	10	406	306	401	306
C-40SPA ₂	500	460	430	15	455	326	432	326
C-50SPA	618	560	530	15	555	396	533	396

給気 ← → 排気

圧力損失曲線：排気

圧力損失係数

C-25SPA ₂	= 3.28	C-35SPA	= 3.29
C-40SPA ₂	= 2.63	C-50SPA	= 2.49

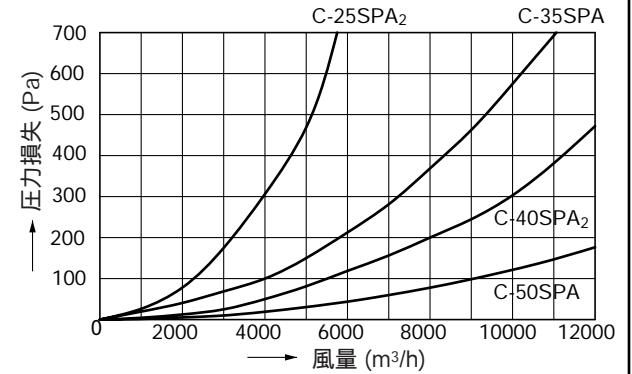

圧力損失曲線：給気

圧力損失係数

C-25SPA ₂	= 4.09	C-35SPA	= 3.86
C-40SPA ₂	= 3.46	C-50SPA	= 3.77

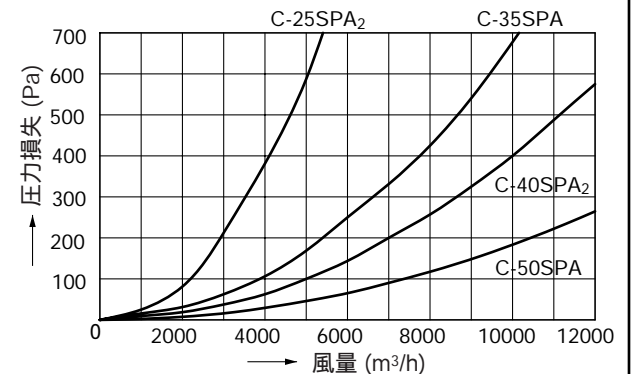

東芝キヤリア株式会社		形名	C-25SPA ₂ , C-35SPA C-40SPA ₂ , C-50SPA
作成年月日	H.19.12.16	図面番号	TV001842

本仕様は改良のため変更することがありますのでご了承ください。