

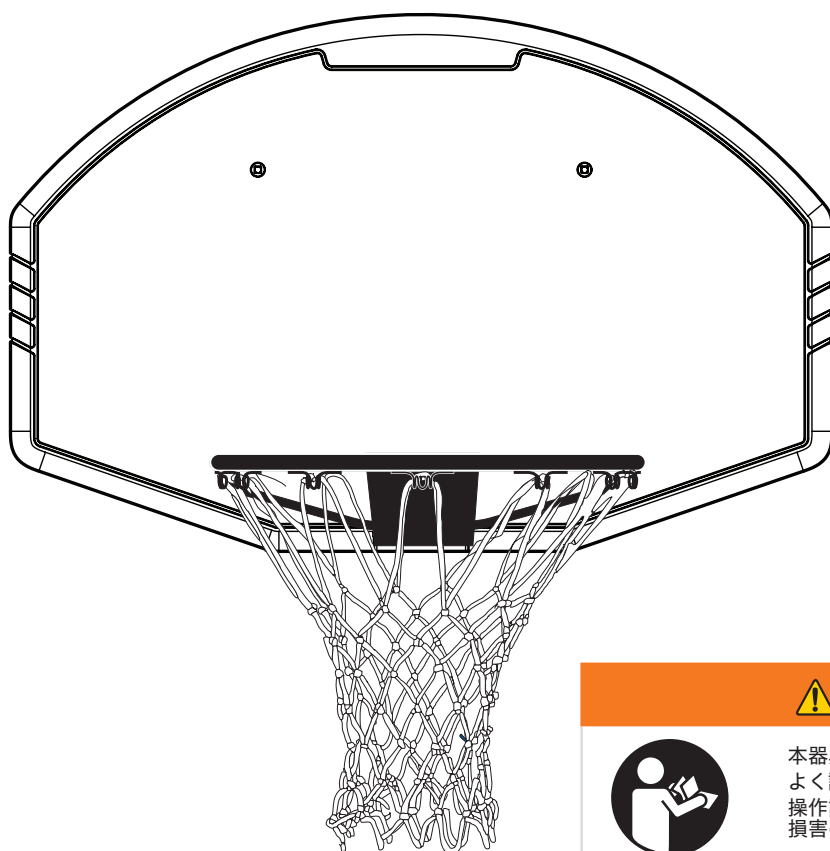

バックボードとリング オーナーマニュアル



本器具を使用する前に、取扱説明書をよく読んで理解してください。
操作説明書に従わないと、けがや物的損害の原因となることがあります。

本製品を壁・屋根・ポールなどに固定する際は、
別売りのマウンティングブラケット（品番：8406SPCN）をご利用ください。

お問い合わせ先

スポルディング・カスタマーセンター
(株式会社ノアロジスティック内)
〒340-0813
埼玉県八潮市木曽根1359
TEL:048-999-1151 (平日9:00~17:00)
e-mail: info@spalding.co.jp

お客様へ

こちらのマニュアルには**保証書**がついております
お読みいただいた後もマニュアルを大切に保管
して下さい。

仕様

品番 : 801044JP
ボード : プラスチック製
リング : スチール製

安全に関する情報

警告

これらの安全に関する指示に従わない場合、重傷を負ったり物的損害が発生する可能性があり、保証は無効となります。

安全にお使いいただくために、必ず所有者は利用者に以下の注意事項を伝えて、守らせてください。

安全確保のため、この説明書に注意深く従わずに製品を組み立てることがないようにしてください。本製品に付属する部品や取扱説明書について、箱全体と梱包材の内容を確認してください。**組立を開始する前に、説明書を読み、本書のハードウェアIDと部品リストを使用して部品を特定してください。**正しく動作させ、事故やけがの危険を減らすには、適切で完全な組立、使用、および監視が必要です。この製品が適切に設置、維持、操作されないと、重傷を負う可能性が高くなります。

- 組み立てる際にはしご等を使用する場合は、十分に注意しておこなってください。
- 悪天候、腐食、誤った取り扱いが製品の不具合を引き起こす原因につながります。
- 技術的なサポートが必要な場合は、カスタマーサービスにご連絡ください。
- バックボードから地面までは最低2Mの高さに設定してください。

けがの多くは、誤用や指示に従わないことが原因です。

注意して本器具を使用してください。

組み立てる際の注意点

- **必ず大人2人以上で組み立てをおこなってください。**
- 包装資材は速やかに処分してください。
- 定期的には細かい部品がゆるんでいないかを点検してください。
- **使用せずにディスプレイする場合でも、すべてのバスケットボールゴールは、説明書に従って組立、設置する必要があります。**
- 指示に従わない場合、**重傷**を負う可能性があります。

注意

バックボードの形状は異なる場合があります。

パーツの確認

箱からすべてのパーツを取り出してください。

ボルト・ナットなどの細かいパーツはポールの中に入っています。

ネジ通し穴の確認

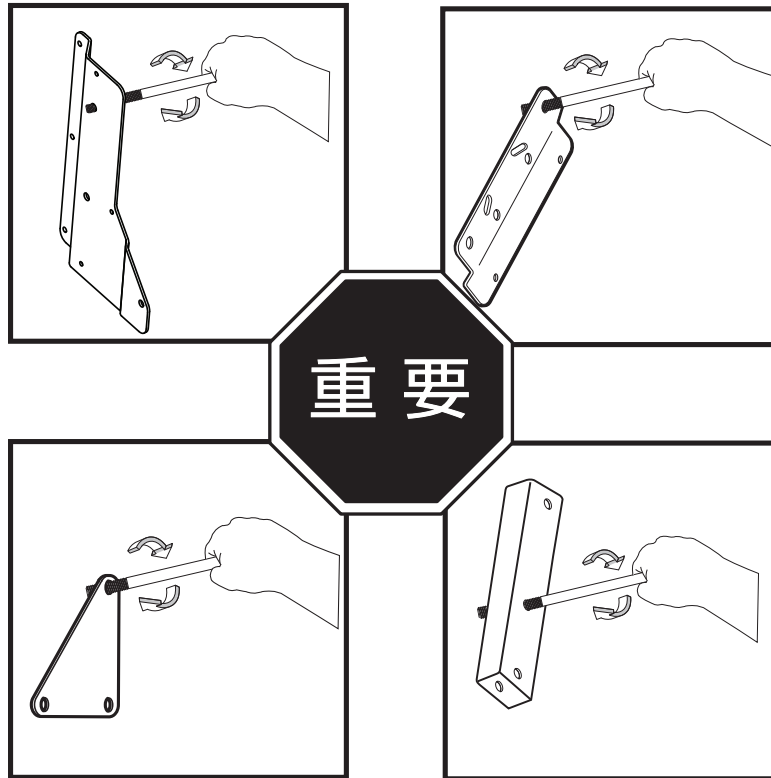

塗装を施してあるパーツについては、塗装の厚みでボルトが穴に入りにくい場合がありますので、上の図のようにネジのギザギザの部分だけを穴に通し、上下左右にこねるように回してください。穴の内側の塗装がはがれて、ネジが通りやすくなります。

◇ご注意

あまり強く回し過ぎますとボルトを傷める場合があります。

図の中のパーツは本製品の形状とは異なり、本製品には含まれていないものもあります。

WARNING!

組み立てる前に、必ずバックボードの状態を確認してください。輸送中などの衝撃でひびが入っている場合、使用中に突然壊れてしまう可能性があります。もしバックボードに損傷が見られる場合は、組立てはせずに購入した店舗までご連絡してください。

内容物

キットの内容物やその他部品を確認し、すべてのコンポーネントがあることを確認してください。組立の様々なステップで使用するので、キットのハードウェアはラベルの付いたバッグ内に入れたままにしてください。

バックボードとリングアセンブリ

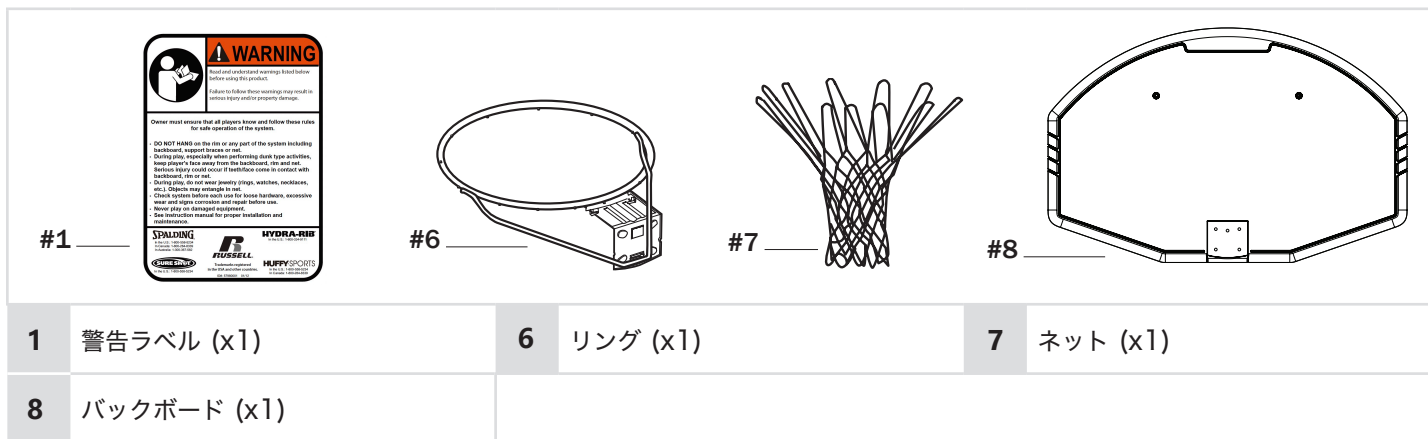

キット 1 - 209206

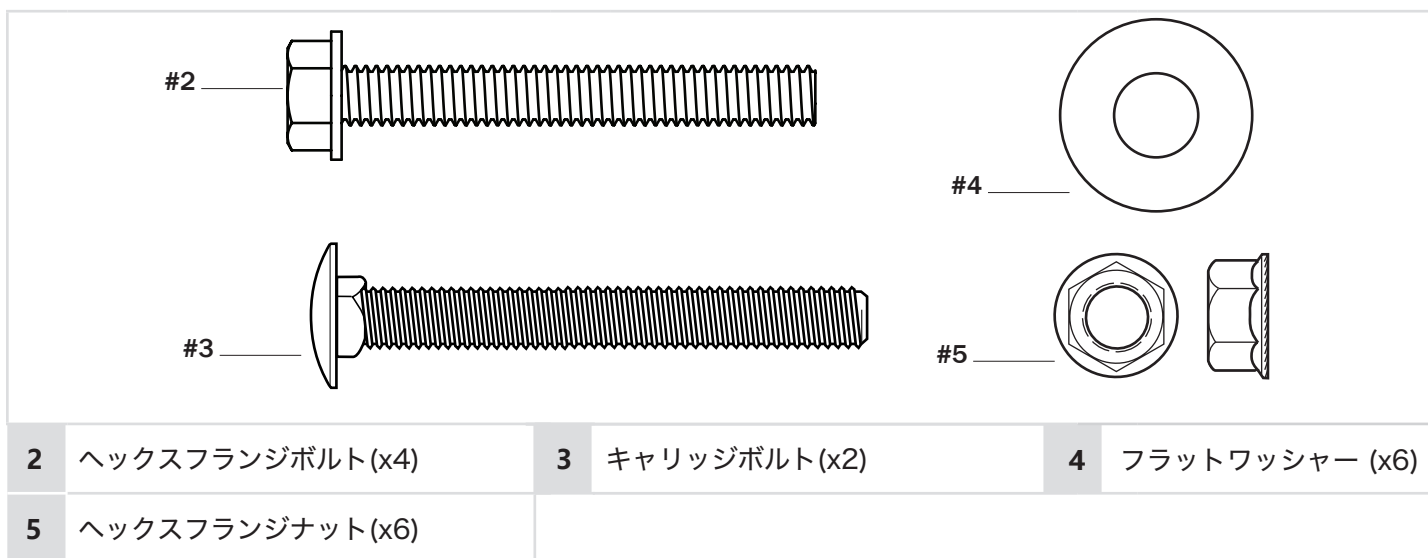

組立のための工具&材料

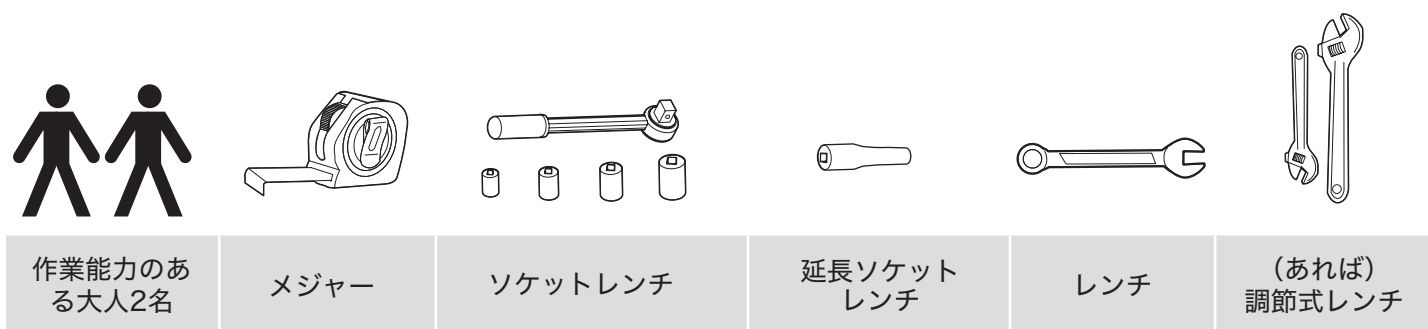

リングの取り付け

必要な部品：

- キット1

リングアセンブリの完成図：

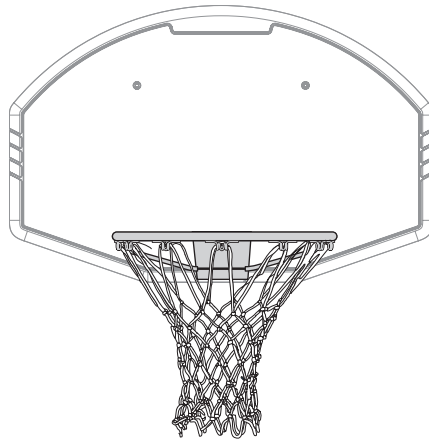

A リングを組み立てる

ボルト (2) 、フラットワッシャー (4) 、ナット (5) を使って、リング (6) をバックボード (8) に取り付けます。

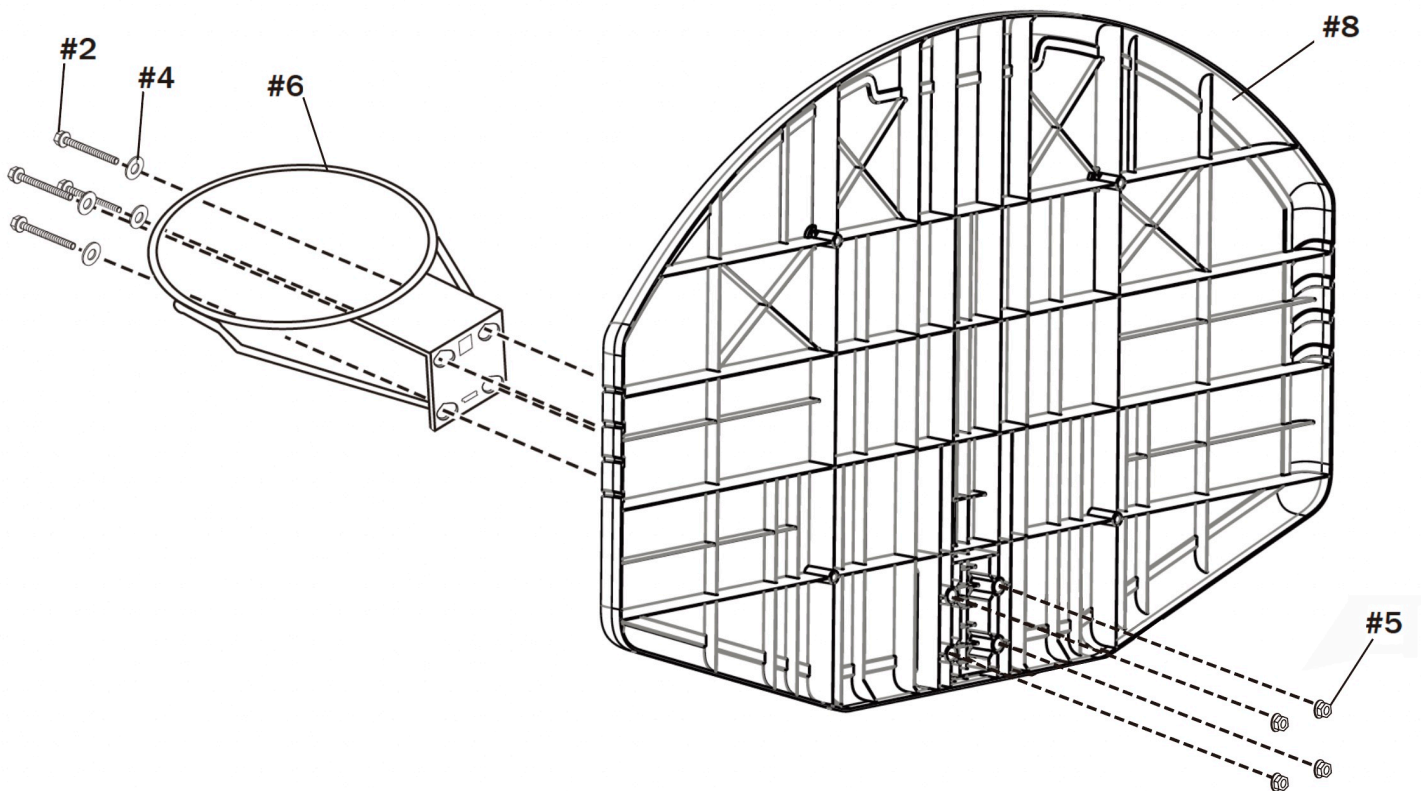

B ネットの取り付け

1. ネット (7) をリング (6) に取り付けます。

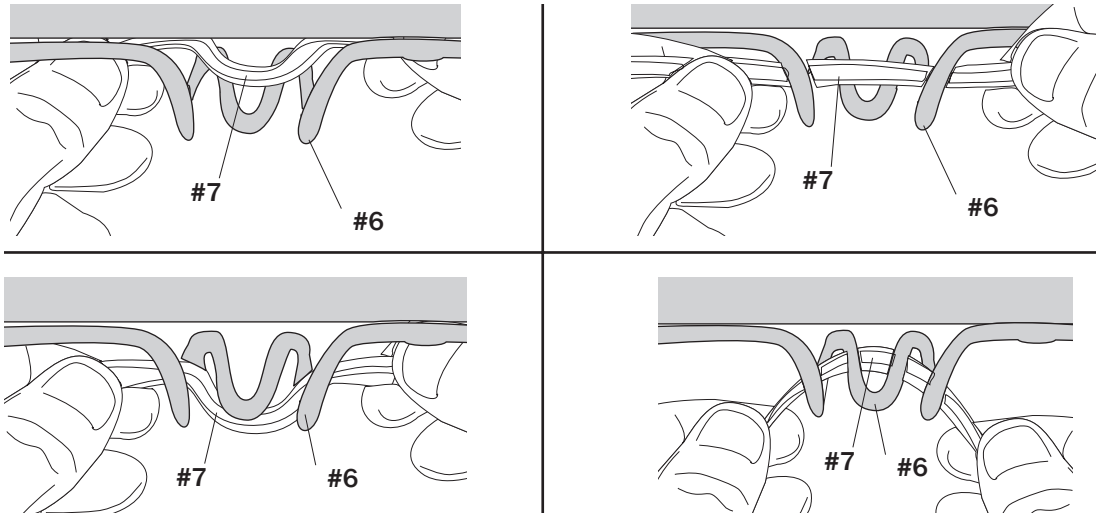

2. 警告ラベル (1) は、プレイエリアから見やすい場所に貼ってください。

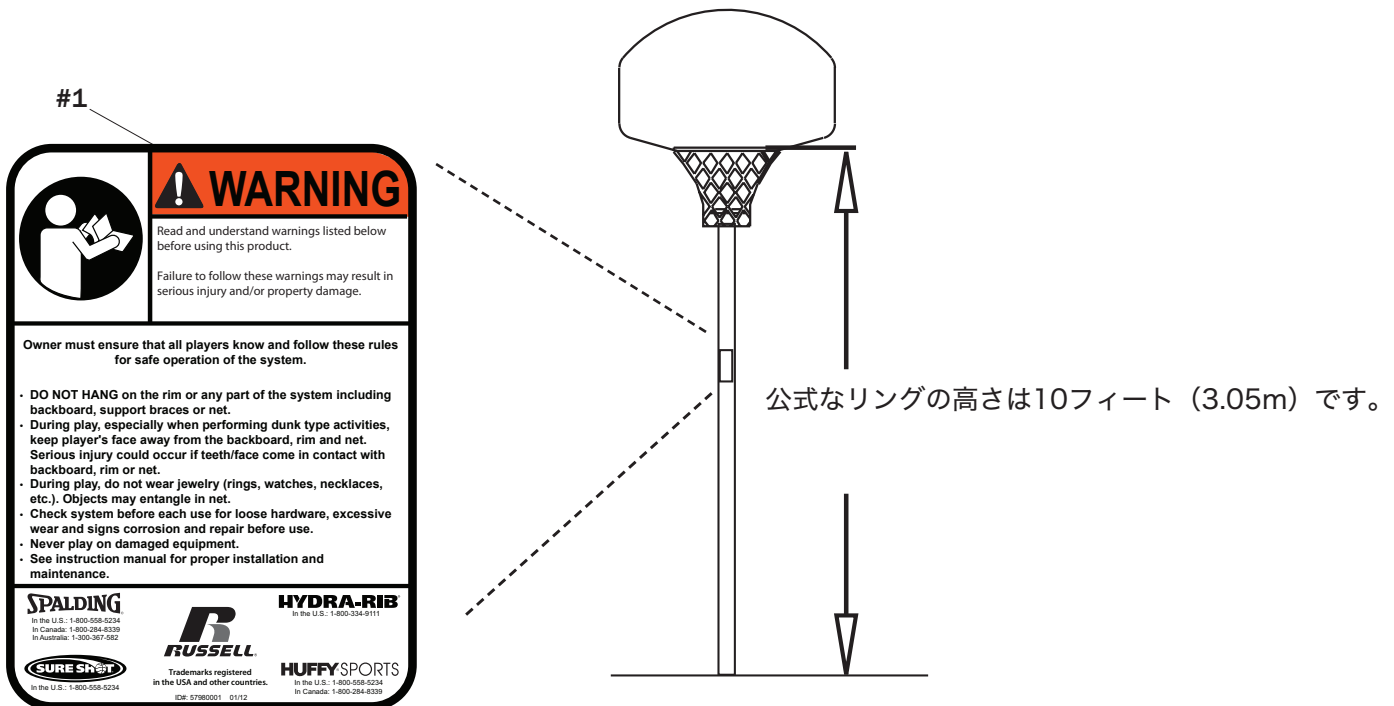

安全ラベル



注意

使用する前に完成したアセンブリに安全ラベルを貼ってください。



! WARNING

Read and understand warnings listed below before using this product.

Failure to follow these warnings may result in serious injury and/or property damage.

Owner must ensure that all players know and follow these rules for safe operation of the system.

- **DO NOT HANG** on the rim or any part of the system including backboard, support braces or net.
- During play, especially when performing dunk type activities, keep player's face away from the backboard, rim and net. Serious injury could occur if teeth/face come in contact with backboard, rim or net.
- During play, do not wear jewelry (rings, watches, necklaces, etc.). Objects may entangle in net.
- Check system before each use for loose hardware, excessive wear and signs corrosion and repair before use.
- Never play on damaged equipment.
- See instruction manual for proper installation and maintenance.

SPALDING
In the U.S.: 1-800-558-5234
In Canada: 1-800-284-8339
In Australia: 1-300-367-582

RUSSELL
Trademarks registered
In the USA and other countries.
ID#: 57980001 01/12

HYDRA-RIB
In the U.S.: 1-800-334-9111

SURESHOT
In the U.S.: 1-800-558-5234

HUFFY SPORTS
In the U.S.: 1-800-558-5234
In Canada: 1-800-284-8339

注意:



このバックボードとリングはプレーヤーがリングやネットからぶら下がることを支えるようには作られていません。この注意を無視すると身体の傷害や物的損害が発生する可能性があります。

■よくあるご質問（FAQ）

**組み立て中にパーツ不備や不足、不具合等が見受けられた場合、組み立てを中断してカスタマーセンターまでご連絡ください。
上記内容が発生している中で組み立てを行い、完了後にご連絡を頂いた場合、当社では一切の保証を致しかねますこと、予めご了承ください。**

Q. 商品が届きましたが、ボールや部品が付属されていません。

A. ボールと部品についてはダンボール内もしくはタンク内に収納しております。お手数ですが、確認頂き取り出しをお願い致します。

Q. 組み立ては何人で行えば良いですか？

A. 大人2人以上での組み立てを推奨しております。

Q. 組み立てができません。どうしたら良いですか？

A. 組み立て動画を参考にして頂くとスムーズです。動画は説明書表紙のQRコードの読み込みもしくは、YoutubeよりSpalding Japan公式チャンネルをご覧ください。

Q. 組み立てサービスをお願いしたいのですが？

A. 大変申し訳ございません。組み立てサービスは行っておりませんので、お客様ご自身で組み立てをお願い致します。

Q. タンクはできますか？

A. できません。バックボード、ボール、リングまたはネットを含め、この製品のいかなる部分にもぶら下がらないようにしてください。

Q. タンクの中には重りとして何を入れればよいですか？

A. 水もしくは砂を入れることを推奨しております。入れた後は必ずタンクキャップでタンクにふたをしてください。

Q. タンクから水が漏れてくるのですが？

A. タンクとタンクキャップの間にガスケットが適切に設置されているか確認してください。ガスケットはタンク内に付属しております。それでも漏れる場合は初期不良の可能性があるので、大変申し訳ございませんが、スポルディングカスタマーセンターまでメールをお願い致します。

Q. タンクが破損しました。タンクのみ購入可能ですか？

A. 可能です。お手数ですが、スポルディングカスタマーセンターまでメールをお願い致します。
その際、事前に弊社公式オンラインショップ内に掲載されているパーツリストより、型番と必要数量を確認の上、お問い合わせください。

Q. ボールを組み間違えてしまいました。外せますか？

A. 大変申し訳ございません。外すことはできませんので、再度ご購入頂くこととなります。スポルディングカスタマーセンターまでメールをお願い致します。
その際、事前に弊社公式オンラインショップ内に掲載されているパーツリストより、型番と必要数量を確認の上、お問い合わせください。

Q. ボールが指定位置まで入りません。

A. 説明書を確認頂き、組み間違いがないかご確認をお願い致します。また、差し込みが足りない場合もありますので合わせてご確認ください。
差し込む際は約9cm程度が目安となります。

Q. ボードが歪んでいます。直す方法はありますか？

A. 素材の性質上、一定程度のたわみがございます。また、気温が上昇する夏場は熱によるたわみがみられる場合がございますので、予めご了承ください。

Q. ボードが傾いています。直す方法はありますか？

A. エレベーターチューブのネジの締め具合をご確認ください。きつく締めている場合は少し緩めるようお願い致します。

Q. ボードが破損しました。ボードのみ購入可能ですか？

A. 可能です。お手数ですが、スポルディングカスタマーセンターまでメールをお願い致します。
その際、事前に弊社公式オンラインショップ内に掲載されているパーツリストより、型番と必要数量を確認の上、お問い合わせください。

Q. ストラットが設置できません。どうしてですか？

A. 設置する際の向きが正しい向きとなっているかご確認ください。
それでも設置できない場合は初期不良の可能性があるので、大変申し訳ございませんが、スポルディングカスタマーセンターまで電話もしくはメールをお願い致します。

お問い合わせ先

スポルディング・カスタマーセンター
(株式会社ノアロジスティック内)
〒340-0813
埼玉県八潮市木曽根 1 3 5 9
TEL 048-999-1151 (平日 9:00~17:00)
Eメール info@spalding.co.jp

保証書

この度はスポルディング製品をご購入頂きありがとうございます。
本製品は1年間の製品保証をお客様にお約束しています。
スポルディングの正規販売店でご購入頂いた製品に関して、ご購入日から1年
の間に製造上不具合が認められた場合には、無償にて補修部品の交換を致します。
但し、交換作業はお客様ご自身で行っていただきますようお願い致します。
※弊社は組み立てサービスを一切行っておりません。

次の場合の部品交換及び送料等は有料となります。

- 取り扱い不注意、誤用、乱用及び改造によって生じた損傷
- 使用中に生じた表面的な損傷（摩耗、擦傷、退色、サビ等）
- 火災、地震、水害、天候及び盗難などの災害による損傷
- その他当社の責任によらない事由で生じたもの

ご購入後1年以上を経過した製品の部品交換及び送料等は有料とさせていただきますので、ご了承ください。

この保証を受けるためには、正規販売店での購入証明の提示が必要となりますので、レシート等、ご購入の証明となるものを大切に保管して下さい。正規販売店以外での購入製品や購入証明のご提示がない場合には、有償にて修理を承ります。また本保証は日本国内においてお買い上げ頂いた商品についてのみ有効です。

交換した製品の保証期間は、交換日からではなくお買い上げ頂いた製品の当初の購入日から起算します。

上記記載事項は製品保証に関する当社の責任のすべてを述べたものであり、当社は当社製品の使用に関係する間接損害、付随的損害または派生的損害に関していかなる責任も負いかねます。

商品名	801044JP	
ご購入店		
ご購入日		
お客様	氏名	様
	住所	

総輸入販売元

スポルディング・ジャパン株式会社
〒150-0013
東京都渋谷区恵比寿4-4-6 MARIX恵比寿ビル3階
TEL:03-6408-0451（平日9:30~17:30）

カスタマーセンター

スポルディング・カスタマーセンター
（株式会社ノアロジスティック内）
〒340-0813
埼玉県八潮市木曽根1359
TEL:048-999-1151（平日9:00~17:00）
Eメール:info@spalding.co.jp

保証規約

第1条（定義）

本保証規約（以下、「本規約」という。）において、別段の定義を伴わずに用いられる本条各号の用語の意味は、それぞれ以下の通りとする。

- (1) 「当社」とは、スポルディング・ジャパン株式会社をいう。
- (2) 「当社製品」とは、当社が販売を取扱う製品をいう。
- (3) 「正規品販売店」とは、当社が指定した、当社製品を販売する第三者（法人であると個人であるとを問わない。）をいう。
- (4) 「購入者」とは、当社または正規品販売店から、当社製品を購入するすべての者をいう。
- (5) 「マニュアル」とは、当社製品を購入した際に交付されるオーナーマニュアルを含む当社製品の取扱い説明書一切（名称を問わない。）をいう。
- (6) 「故障」とは、購入者がマニュアルに従い、正しい方法で当社製品を組立てかつ正しい使用方法で当社製品を使用し、保管をしている場合であっても、製品が正常に機能しない状態をいう。
- (7) 「無償交換」とは、当社製品が故障した場合、当社が無償で当社製品の全部または一部（部品を含む。）を交換するための当社製品の全部または一部を提供することをいう（なお、部品等の交換作業は購入者本人が行うものとする。）。
- (8) 「無償保証」とは、本規約に定める条件により、購入者に対し、当社が無償交換を約束する場合をいい、修理は含まない。
- (9) 「有償交換」とは、購入者が費用を負担し、当社が当社製品の全部または一部（部品を含む。）を交換するための当社製品の全部または一部を提供することという（なお、部品等の交換作業は購入者本人が行うものとする。）。

第2条（適用範囲）

- 1 本規約は、購入者が、日本国内において、当社または正規品販売店から当社製品を購入した場合に適用される。
- 2 本規約は、購入者が当社製品の購入を申込み、当社または正規品販売店が承諾し、当社製品の売買契約が成立したと同時に、購入者が本規約に同意をしたものとみなす。購入者が、本規約に同意しない旨の意思表示をしたときは、本規約に基づく保証を受けることができない。
- 3 本規約とマニュアルとの間において、同一の事項に関し、異なる規定がある場合には、本規約が適用されるものとする。

第3条（無償保証）

- 1 購入者は、当社製品に製造上の故障がある場合に限り、購入日から1年に限り、無償保証の適用を受けることができる。ただし、次の各号に掲げる場合には無償保証の適用を受けることができない。
 - (1) 故障の状況を確認するための検査を拒否したとき。
 - (2) 当社または正規販売店での購入を証明する書面を提示しないとき。
 - (3) 上記(2)の書面が偽造または変造されているとき。
 - (4) 購入者が、当社製品を日本国外において使用したとき。
 - (5) 当社製品の運送または移動中の、落下または衝撃等を起因して故障または損傷したとき。
 - (6) 購入者が使用上の不注意、誤用、乱用または改造等によって故障または損傷したとき。
 - (7) 購入者が、当社製品を当社が定める適合する当社製品以外の製品（他社製品のほか、当社の関連会社が販売する製品及び適合しない当社製品を含む。）と組み合わせまたは当社以外の部品を使用したこと等により故障または損傷したとき。
 - (8) 使用中に通常生じる自然摩耗または自然劣化により損傷が生じたとき。
 - (9) 火災、地震、落雷、風水害その他の天変地異または盗難等の人災により故障または損傷したとき（荒天、強風時に当社製品が転倒し、または飛行物が衝突をした場合等を含む。）。
 - (10) 購入者がマニュアル記載の警告を遵守せず、故障または損傷が生じたとき。
 - (11) 前各号に掲げる場合の他、故障の原因が購入者の使用方法または保管方法にあると認められるとき。
- 2 前項の保証期間を経過したときまたは前項各号の場合に当たり無償保証の適用を受けることができない場合には、購入者は有償交換のみをすることができ、有償での修理を依頼することはできない。ただし、購入者が有償交換を希望しない場合であっても、当社において当社製品を預かっている場合において、当社製品の返還等の送料その他にかかる実費については購入者が負担するものとする。

第4条（交換）

本規約による交換は、次の各号に掲げる方法による。

- (1) 当社製品の故障が疑われるときは、マニュアル記載のカスタマーセンターに対し、連絡をするものとし、当社に対し当社製品を発送してはならな

い。かかる場合における送料は、返送費用を含め、購入者の負担とする。なお、購入者が受領を拒否した場合においては、3か月間の保管期間の経過をもって、当社製品の所有権は当社に移転し、当社が処分もしくは第三者へ譲渡できるものとする。この場合において、当社は、当社製品の保管に要した費用及び処分に要した費用を、購入者に対し、請求することができる。

- (2) 当社製品の交換は、当社の判断により、当社製品の全部または一部（部品を含む。）の交換をするための当社製品の全部または一部を提供することをいう（なお、部品等の交換作業は購入者本人が行うものとする。）。
- (3) 交換した旧製品または部品等については、購入者において廃棄等の処分を行う。
- (4) 交換をした当社製品の保証期間は、交換をした日を基準とせず、当初購入日から起算するものとする。

第5条（損害賠償及び免責事項）

- 1 当社が当社製品に関連して損害賠償責任を負う場合、当社の故意または重大な過失による場合を除き、当社製品に関する債務不履行又は不法行為に基づく損害賠償の責任は、購入者の当社製品の購入金額を限度とする。
- 2 購入した当社製品に関し、購入時に発見することが不可能な製造上の故障があった場合には、本規約にかかわらず、故障を発見した日から1年に限り、無償で故障のない製品若しくは同等品との全部または一部（部品を含む。）を交換するための当社製品の全部または一部を提供するものとし、当該故障に基づく損害賠償義務を負わないものとする。

第6条（反社会的勢力の排除）

購入者が、暴力団員による不当な行為の防止等に関する法律第2条2号に定義される暴力団、同法同条6号に定義される暴力団員、暴力団員でなくなった日から5年を経過しない者、暴力団準構成員、もしくはその関係者、不法収益・犯罪収益等に関連する犯罪行為者、又は総会屋その他反社会的勢力（以下、併せて「反社会的勢力」という。）であることが判明したときは、当社にかかる事由判明したときからいつでも、何らの催告を要することなく、本規約を適用しない。

第7条（規約の変更）

購入者は、本規約が、事前の書面による通知なく、変更される場合があることを承諾する。なお、当社は、本規約を変更した場合には、当社ホームページ

上において変更後の規約を掲載する。

第8条（準拠法及び裁判管轄）

本規約は、日本法に準拠し、本規約に関連して生じた一切の紛争については、東京簡易裁判所または東京地方裁判所を第一審の専属的合意管轄裁判所とする。

発行日 2020年1月22日