

配管カバー取付説明書

工事される方へのお願い

- 本品を指定する機器にご使用ください。
- 作業時はけが防止のため、手袋などをして行ってください。
- 機器を正しく安全に使用していただくために、この取付説明書をよくお読みになり、正しく取り付けてください。

型 式

WOP-K101(K)UW
 WOP-K101(K)SS
 WOP-2101(K)UW-650
 ROP-Y101(K)
 WOP-D101(K)
 138-R700
 ※型式末尾に-650・-600などが付くタイプもあります。

梱包部品一覧

品番	部 品 名	個数	品番	部 品 名	個数
1	前枠上	1	8	クリップ (□3.8X20.5)	2
2	前枠下	1	9	⊕トラス小ねじ (M4X8)	6
3	横板右	1	10	樹脂座金	6
4	横板左	1	11	⊕トラス小ねじ (M5X8)	2
5	カバー取付板下	1	12	丸木ねじ (φ4.8X32)	2
6	フロントカバー	1	13	オールプラグ (#10X32)	2
7	化粧ねじ	2			

配管カバーの組立方法

- 前枠上①に、横板右③・左④をクリップ⑧で取り付けてください。
 (左右各1本)
 前枠上①には左側に「A」、右側に「B」、横板右③には「B」、横板左④には「A」の記号が付いています。右図のように前枠上①と横板右③・左④の記号をそれぞれ合わせて、横板右③・左④の記号が内側(前枠上①側)になるように取り付けてください。
- 前枠上①と横板右③・左④を、ねじ⑨と樹脂座金⑩で固定してください。
 (左右各1本)
- 前枠下②を、横板右③・左④にねじ⑨と樹脂座金⑩で取り付けてください。
 (左右各1本)
 (1)と同じ要領で前枠下②と横板右③は記号「D-D」、前枠下②と横板左④は記号「C-C」を合わせて取り付けてください。

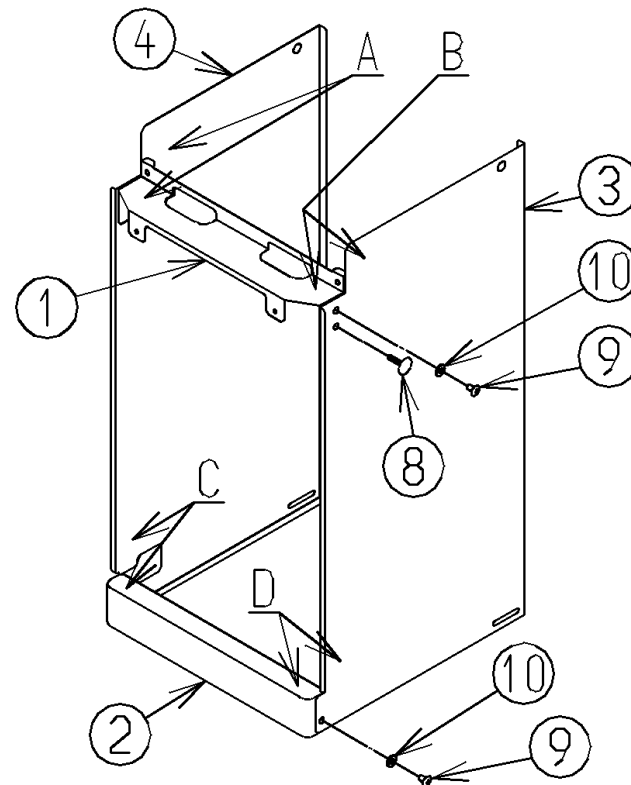

機器への取付方法

- 機器本体側面下のねじ☆を、取りはずしてください。
 (左右各1本)
- 組み立てた配管カバー本体を、機器本体下の左右の取付金具下にねじ⑪2本で取り付けてください。
 (左右各1本)
- (1)で取りはずしたねじ☆で、機器本体と配管カバー本体の横板を固定してください。
 (左右各1本)
- カバー取付板下⑤を配管カバー本体に取り付け、壁とのすき間を調節できるようにねじ⑨と樹脂座金⑩で仮止めしてください。
 (左右各1本)
- 壁取付板を木ねじとプラグで壁に固定する。
 (絶縁が必要な場合は、別売の絶縁ワッシャー [WOP、ROP 型式の場合：UX-WS-6P、138 型式の場合：1131-8010-0950] を使用してください。)
 (2本)
- (4)で仮止めしたねじ⑨を締め付けて、カバー取付板下⑤を固定してください。
- フロントカバー⑥を配管カバー本体に差し込み、化粧ねじ⑦で取り付けてください。
 (2本)

(注意)

- フロントカバーが確実に固定されていることを確認してください。化粧ねじがゆるんでいたり、下部差し込みがきちんとされていないと、強風時などにフロントカバーがはずれて風で飛ばされ、思わぬ事故の原因になります。
- ☆印のねじは、機器本体に付いるものを取りはずしてお使いください。

注) 右図は取付方法の一例です。
 型式によっては、部品形状や個数などが異なる場合があります。

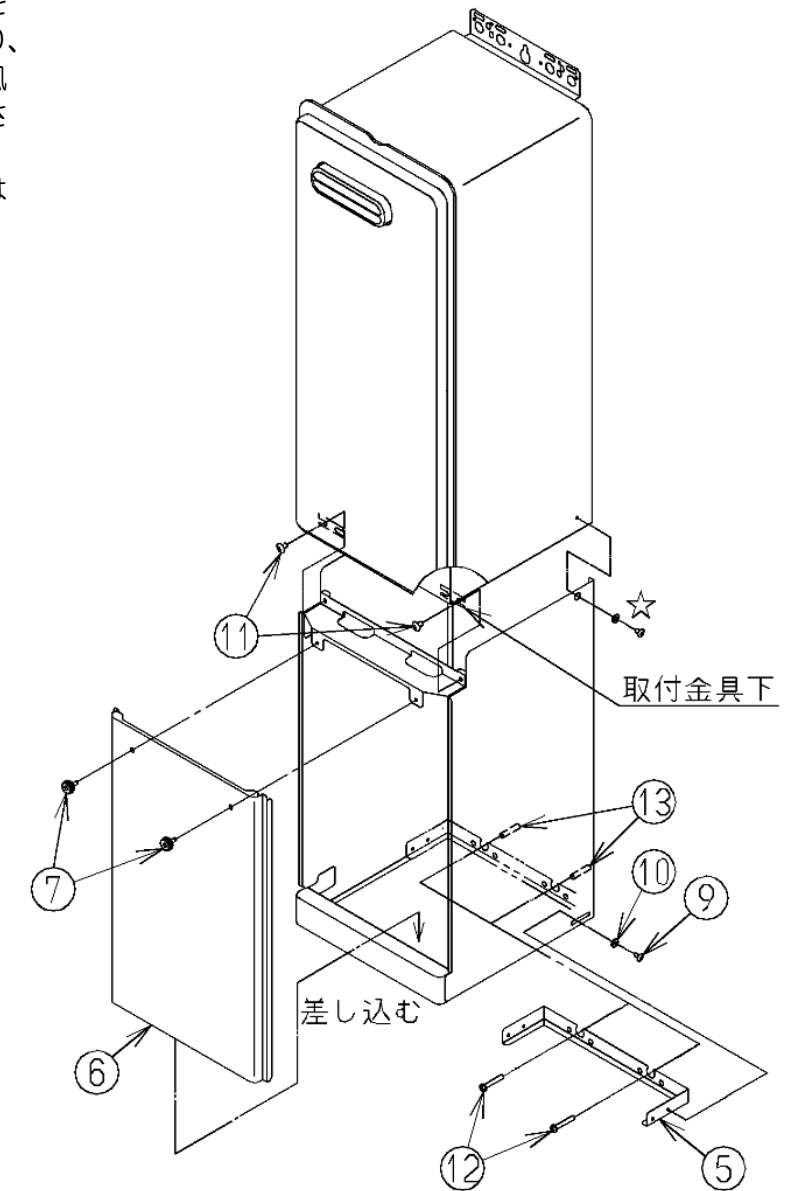

OPU24-1280(06)