

中央排気アダプタ設置工事説明書

工事される方へのお願い

- 本品を指定する機器にご使用ください。
- 作業時はけが防止のため、手袋などをして行ってください。
- 機器を正しく安全に使用していただくために、この設置工事説明書をよくお読みになり、正しく取り付けてください。

品名	機器の型式
WOP-7606 138-R645 WOP-H606	RVD-E2405AW(SAW)
	RVD-E2005AW(SAW)
	235-R110 235-R210
	235-R670 235-R680
	235-R120 235-R220
	235-R630 235-R640
	RUF-E2406SAW(AW)
	RUF-E2006SAW(AW)
	RUF-E2007SAW(AW)
	RUF-E1616SAW(AW)

取り付け上の注意点

○中央排気アダプタの燃焼排ガス吹出口と周囲の「不燃材料以外の材料による仕上げをした建築物等の部分」とは、下記の離隔距離をとってください。

中央排気アダプタの燃焼排ガス吹出口と周囲の離隔距離 (単位: cm)

方向	上方	側方	他の側方	下方	前方 (吹出方向)
距離	30	15	15	15	60 (30)

備考: () 内は防熱板を取り付けた場合および「不燃材料で有効に仕上げをした建築物等の部分」との距離を示す。

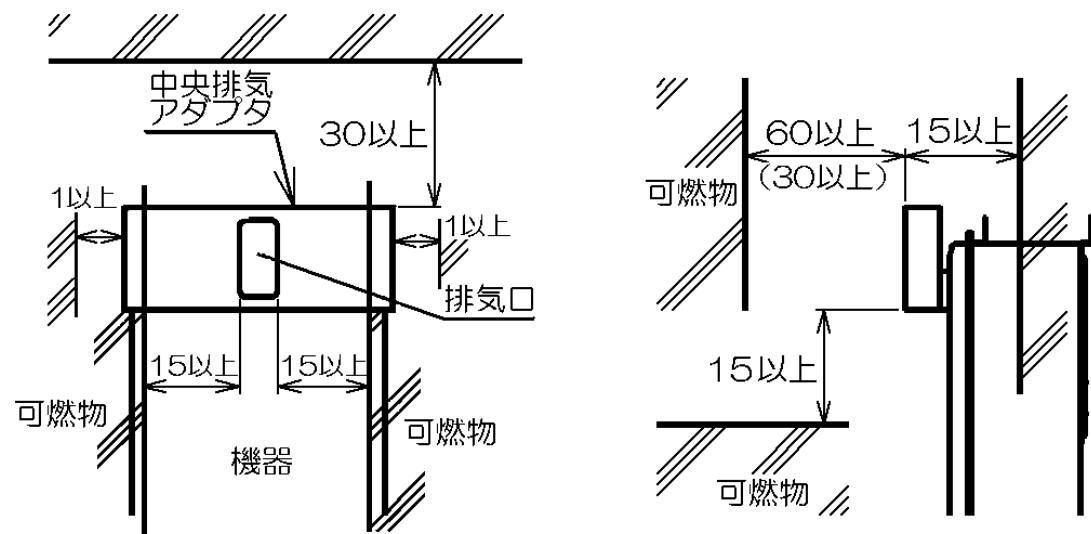

梱包部品一覧

部品名	個数	部品名	個数
排気筒本体	1	排気筒吊り板補助	1
前蓋	1	⊕トラス小ねじ (M4 X8)	10
排気筒吊り板	1		

機器への取付方法

- 暖房回路に不凍液を入れるなど、機器のフロントカバーをはずして行う作業は、中央排気アダプタを取り付ける前に行ってください。
機器のフロントカバーを取りはずし、電装ユニットの設定を変更してください。
この操作を行わないと、不完全燃焼による一酸化炭素中毒など思わぬ事故や故障の原因になります。

【RVD-、235-シリーズの場合】

- モード切替スイッチ(赤)を1秒押し、モード切替LED(黄)を点灯させてください。
※モード切替スイッチを1秒押しごとにモード切替LED(黄)は下記のように切り替わります。

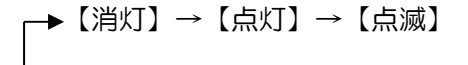

モード切替LED(黄)を点灯させると7セグ表示部に「-1-」が表示されます。

※以下の操作は必ずモード切替LED(黄)【点灯】で行ってください。

モード切替LED(黄)【点灯】以外で操作を行うと誤設定や誤動作の恐れがあります。

- アップスイッチ(黒)またはダウンスイッチ(黒)を押して、上位2けたを「02」にし、その状態で設定切替時選択確定スイッチ(黒)を押して、最後の1けたを「b」にしてください。この操作により設定が確定されます。

※設定切替時選択確定スイッチ(黒)は、1回押しごとに「A」→「b」→「A」のように切り替わります。

- モード切替スイッチを1秒押しして設定を完了してください。設定を完了するとモード切替LED(黄)は消灯します。また、1分間スイッチ操作がない場合も設定完了と判断してモード切替LED(黄)は消灯します。

初期表示 **-1-**

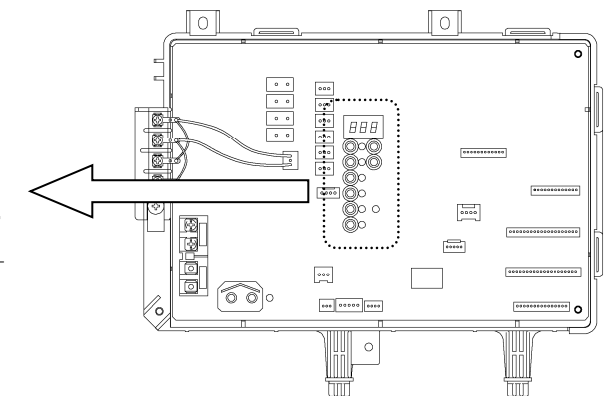
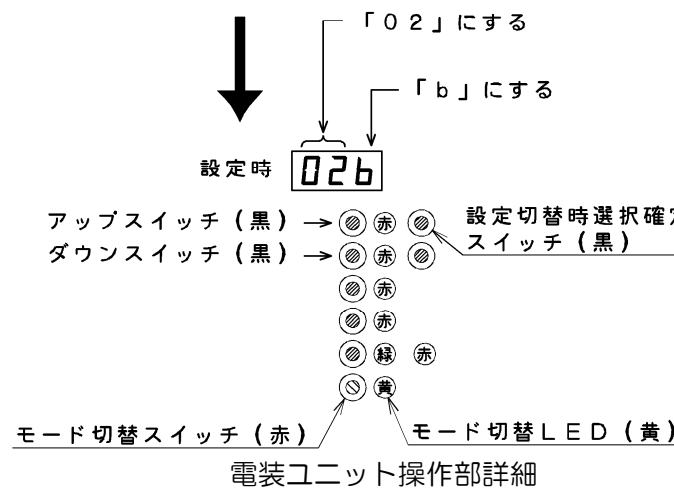

電装ユニット

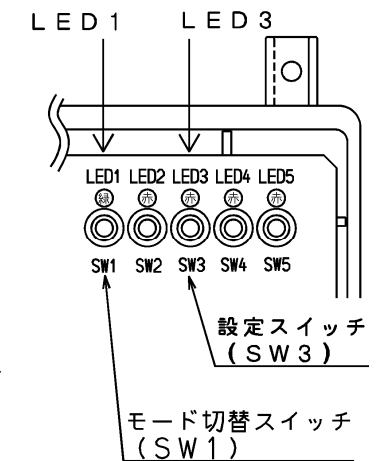

電装ユニット操作部詳細

【RUF-シリーズの場合】

- LED1が消灯していることを確認してください。
LED1が消灯していない場合は、モード切替スイッチ(SW1)を1秒間押ししてLED1を消灯させてください。
SW1を1秒間押しごとにLED1は下記のように切り替わります。



- 設定スイッチ(SW3)を1秒間押し、LED3を点灯または点滅にしてください。LED3が点滅の場合、設定スイッチ(SW3)を1秒間押し、LED3を点灯させてください。LED3が約1分後に消灯すれば設定完了です



- (2) 機器のフロントカバー上部を固定しているねじ④2本をいったんはずして、排気筒吊り板補助を向きに注意して取り付けます。(右図参照。RVD-、235-シリーズのみ)
- (3) 排気筒吊り板を付属の⊕トラス小ねじ (M4 X 8) 2本で排気筒本体に取り付けてください。
- (4) 排気筒本体のねじ④2本をいったんゆるめ、固定板が動くようにしてください。
- (5) 排気筒本体を排気筒吊り板で機器に引っ掛けてください。
※排気筒吊り板の引っ掛け位置に注意してください。(右図参照)
- (6) (4)で動くようにした固定板を機器の排気口両側にそれぞれ引っ掛けてください。引っ掛けにくい場合は、排気筒吊り板のねじをいったん緩めると作業しやすくなります。
- (7) (4)で緩めたねじ④2本を固定板が排気筒本体に密着するまで締め付け、排気筒本体を機器の排気口に固定してください。
※排気筒本体を前後上下に動かし、固定板がの排気口にしっかりと固定されていることを確認してください。
- (8) 前蓋を付属の⊕トラス小ねじ (M4 X 8) 8本で排気筒本体に取り付けてください。

