

排気筒吊り板引っ掛け部詳細

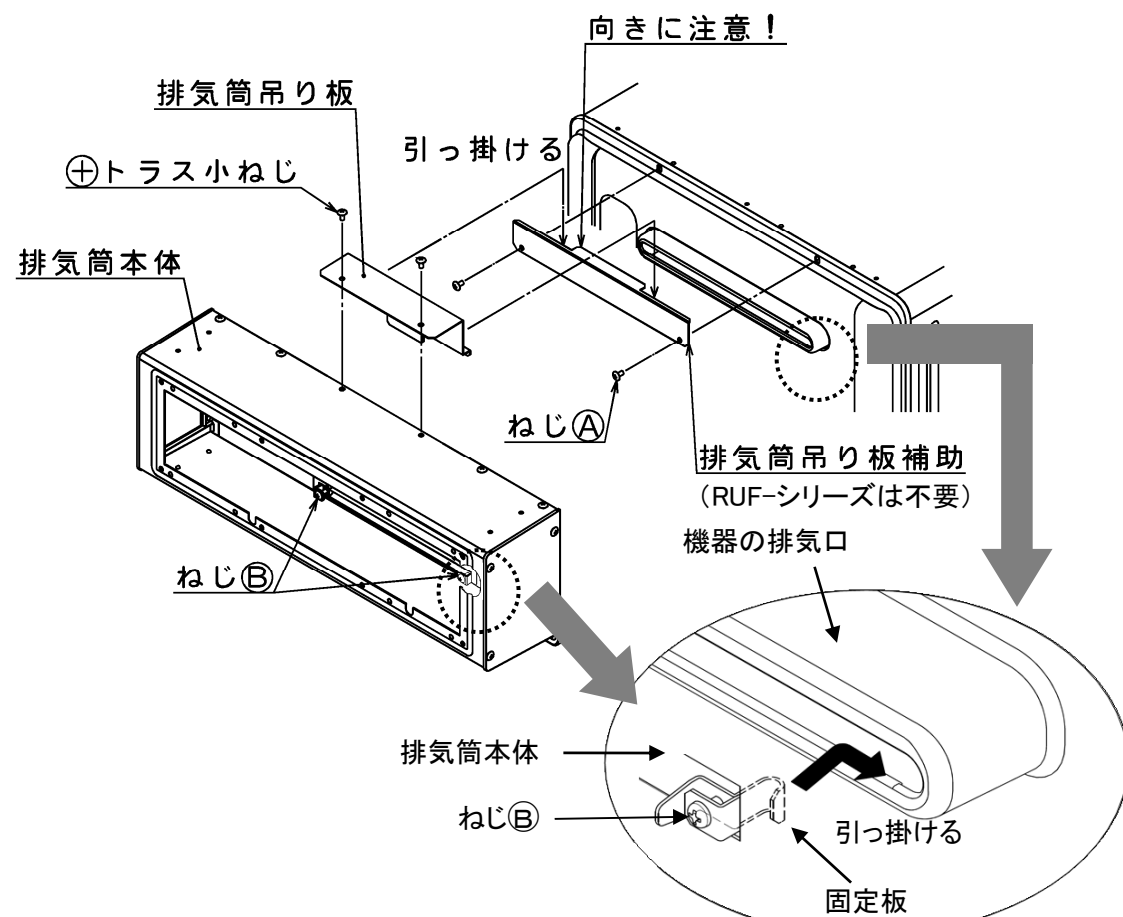

固定板取付部詳細(透視図)

- (2) 機器のフロントカバー上部を固定しているねじA 2本をいったんはずして、排気筒吊り板補助を向きに注意して取り付けます。(上図参照。RVD-, 235-, 136-シリーズのみ)
- (3) 排気筒吊り板を付属の⊕トラス小ねじ(M4X8) 2本で排気筒本体に取り付けてください。
- (4) 排気筒本体のねじB 2本をいっぱいまでゆるめ、固定板が動くようにしてください。
- (5) 排気筒本体を排気筒吊り板で機器に引っ掛けてください。  
※排気筒吊り板の引っ掛け位置に注意してください。(上図参照)
- (6) (4)で動くようにした固定板を機器の排気口両側にそれぞれ引っ掛けてください。引っ掛けにくい場合は、排気筒吊り板のねじをいったん緩めると作業しやすくなります。
- (7) (4)で緩めたねじB 2本を固定板が排気筒本体に密着するまで締め付け、排気筒本体を機器の排気口に固定してください。  
※排気筒本体を前後上下に動かし、固定板が機器の排気口にしっかりと固定されていることを確認してください。

- (8) 燃烧排ガス吹出方向について  
風向板を取り付ける位置とルーバーの向きに注意して、付属の⊕トラス小ねじ(M4X8) 4本で排気筒本体に取り付けてください。  
※風向板は排気筒本体の**内側**に取り付けます。
- (9) 前蓋を向きに注意して付属の⊕トラス小ねじ(M4X8) 8本で排気筒本体に取り付けてください。

右排気にする場合

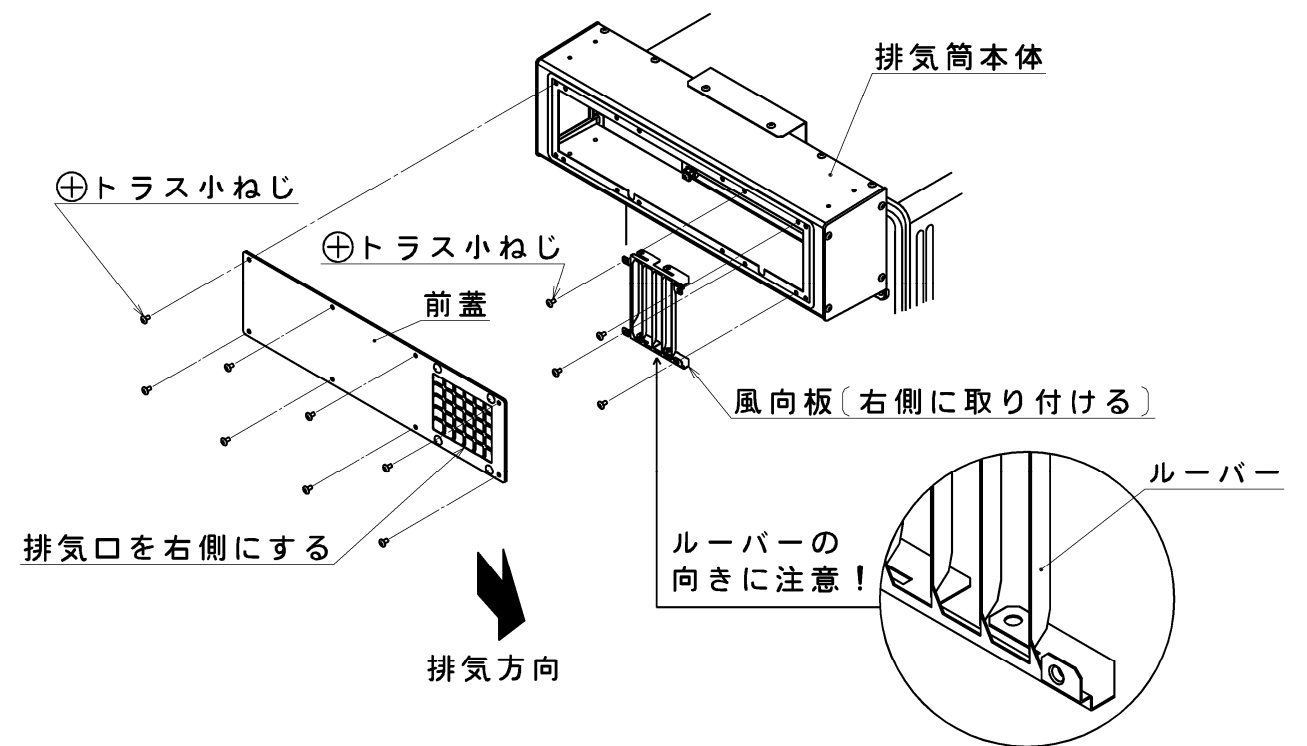

左排気にする場合

