

# 据置台設置工事説明書

型 式	
WOP-5201	WOP-5201SW
WOP-5201SS	WOP-5201UW

## 工事される方へのお願い

- 本品を指定する機器にご使用ください。
- 作業時はけが防止のため、手袋などをして行ってください。
- 機器を正しく安全に使用していただくために、この設置工事説明書をよくお読みになり、正しく取り付けてください。
- 裏面の「取付方法」に従って、木ねじ2個とプラグ2個を使用して必ず壁面に固定してください。なお、平成25年4月施行の建築基準法改正に準拠するため、木ねじやプラグは必ず付属のものを使用してください。RCやALCなどの壁面に固定する場合、**プラグを打ち込む下穴径はφ6mmで深さ40mm以上**にしてください。木下地の壁面に固定する場合は、木ねじの有効打ち込み長さが15mm以上となるように壁面に固定してください。

## 梱包部品一覧表

品番	部 品 名	個数	品番	部 品 名	個数
1	据置台本体	1	6	⊕トラスFTねじ(M4X8)	2
2	フロントカバー	1	7	⊕ナベ小ねじ(M5X10)	2
3	化粧ねじ	2	8	⊕トラスタッピンねじ(φ4X10)	2
4	転倒防止金具上	1	9	木ねじ	2
5	転倒防止金具下	1	10	プラグ	2

## 据置台設置位置 (単位:mm)

### プラグ打ち込み位置図

右側・左側のどちらか一方で固定します。

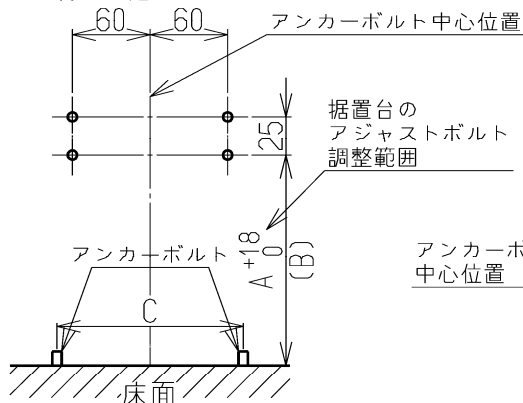

(正面から見た図)

(B)寸法は据置台のアジャストボルトを使用しないで設置した場合の寸法です。

### アンカーボルト位置図

(据置台直付けの場合)

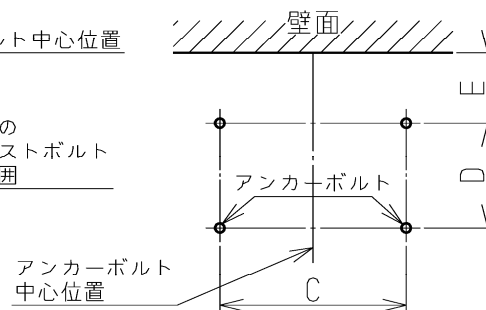

(上方から見た図)

型 式	A	B	C	D	E
WOP-5201 WOP-5101SW	1074	1063	301	118	70~189
WOP-5201SS WOP-5201UW					



裏面へつづく ➡

OPU25-1808X02(00)

A4R-Wh-BK(両)

## 取付方法

下図を参考に機器を据置台上に設置し、転倒防止金具で壁面に固定してください。

1. 機器の壁掛金具上を取りはずす。
2. 取りはずしたねじで転倒防止金具下を取り付ける。※残りのねじも取り付ける。
3. 据置台からフロントカバーを取りはずす。
4. 機器を据置台本体の上に載せ、ナベ小ねじとトラスタッピンねじで固定する。
5. 転倒防止金具上をトラス FT ねじで転倒防止金具下に仮止めし、木ねじとプラグで転倒防止金具上を壁に固定する。
6. 上記5. で仮止めしたトラス FT ねじを締め付けて、転倒防止金具上を転倒防止金具下に固定する。
7. フロントカバーを取り付ける。

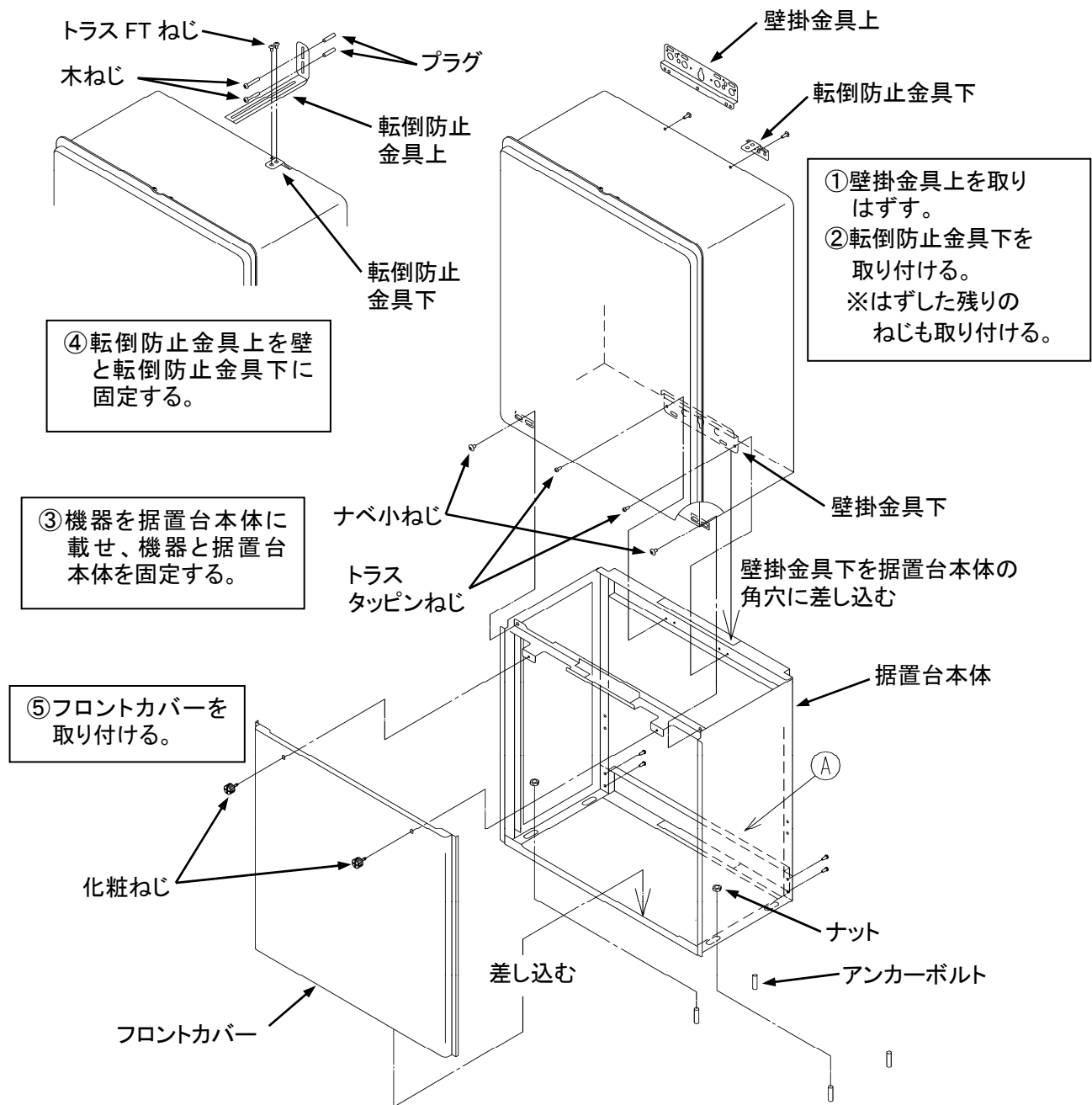

(注意) ●フロントカバーが確実に固定されていることを確認してください。化粧ねじがゆるんでいたたり、下部差し込みがきちんとされていないと、強風時などにフロントカバーがはずれて風で飛ばされ、思わぬ事故の原因になります。

- 部品(A)は、左右のねじを取りはずして上方に付け換えることができます。
- アンカーボルト・ナットは現地調達してください。また、据置台をアンカーボルト直付けで固定する場合は、据置台のアジャストボルトは取りはずしてください。