

壁取付台工事説明書

工事される方へのお願い

本品を指定する機器にご使用ください。
 作業時はけが防止のため、手袋などをして行ってください。
 機器を正しく安全に使用していただくために、この取付説明書をよくお読みになり、正しく取り付けてください。

型 式
UX-R031-S2

梱包部品一覧表

品番	部 品 名	個数	備考	品番	部 品 名	個数	備考
1	壁取付金具 - 右	1		4	六角コーチスクリュー	4	9X75
2	壁取付金具 - 左	1		5	平座金 (M10用)	4	M10
3	オールアンカー	4		6	六角ボルト	4	M8X25

取り付け方法

コンクリート壁の場合

壁取付金具 - 右・左の壁への取り付けは、オールアンカーで固定してください。(下穴 10.5mm深さ 60~70mm)

〈オールアンカー取付手順〉

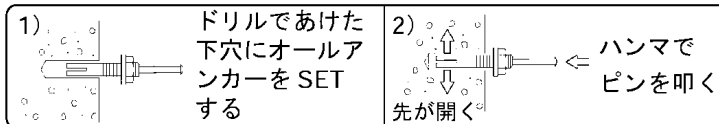

木造壁の場合

壁取付金具 - 右・左の壁への取り付けは、六角コーチスクリューを使用してください。(下穴 6 穴、ボックスレンチ 17mm) 金具は必ず真柱に取り付けるか、補助木材などを用いて取付強度を十分確保してください。

- (1) 機器のアジャストボルトのピッチに合わせて壁取付金具上面が水平になるように壁取付金具 - 右・左 を壁面に取り付けてください。
- (2) RUX シリーズ・RUFB-2402AG は機器のアジャストボルトを取りはずし、六角ボルト を取り付けてください。
- (3) 機器のアジャストボルトを約 10mm のばし、アジャストボルトの先端を壁取付金具に機器をのせ、アジャストボルトを締め付けて機器を固定してください。

機器取付位置

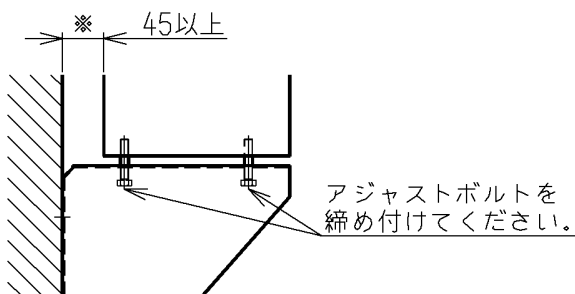

印寸法について

機器後ろ壁は防熱板を取り付けた場合および不燃材料で有効に仕上げをした建物の部分である場合は 45mm以上、不燃材以外の場合は 150mm以上離してください。
 (防熱板とは厚さ 3mm以上の金属以外の不燃材で大きさは機器からその壁面への投影面積以上としてください)

壁取付穴位置

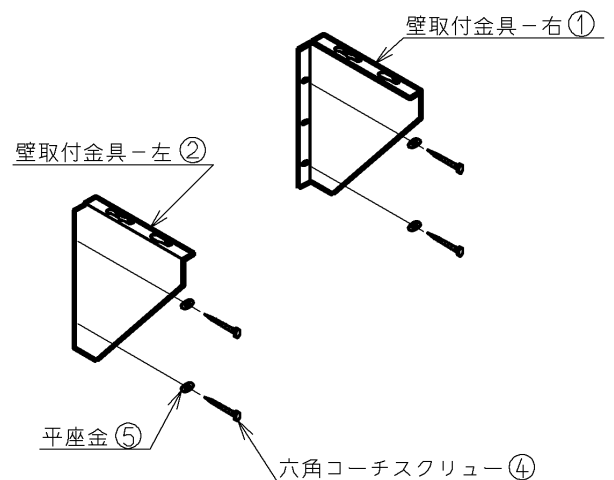
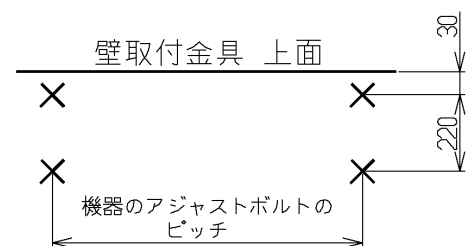

(図は六角コーチスクリュー - の場合を示す)

