

取扱説明書

＜高温水供給式＞ガス給湯器

家庭用

保証書付

BL認定品

品名

RUJ-A2400W(A)・A2400T(A)・A2400T-L(A)・A2400B(A)・A2400A(A)
RUJ-A2010W(A)・A2010T(A)・A2010T-L(A)・A2010B(A)・A2010A(A)
RUJ-A2000W(A)・A2000T(A)・A2000T-L(A)・A2000B(A)・A2000A(A)
RUJ-A2010T-L-80(A)・A2010B-80(A)・A2000T-L-80(A)・A2000B-80(A)
RUJ-A1610W(A)・A1610T(A)・A1610T-L(A)・A1610B(A)・A1610A(A)
RUJ-A1600W(A)・A1600T(A)・A1600T-L(A)・A1600B(A)・A1600A(A)
RUJ-A1610W(A)-RL・A1610T(A)-RL・A1610T-L(A)-RL

※お買い上げの機器の品名の見かたは、1・50ページをご覧ください。

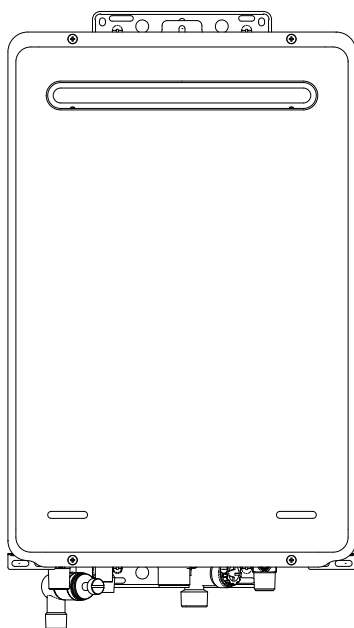

ご愛用の皆様へ

- このたびはリンナイ製品をお買い上げいただき、まことにありがとうございます。
- ご使用前に、この取扱説明書を必ずお読みいただき正しくお使いください。
- この取扱説明書の裏表紙が保証書になっています。内容をよくご確認のうえ、大切に保管してください。
- 取扱説明書はいつでも使用できるよう大切に保管し、使用方法が分からないときにお読みください。
- この製品は国内専用です。

Rinnai

お使いになる前に

機器の設置場所と品名を確認する

1 機器の設置場所を確認する。

機器は建物のわきや裏・ベランダなどに設置されています。
設置場所がわからないときは、機器の設置工事を行った施工店にご確認ください。

2 機器の品名を確認する。

品名は機器の銘板に記載されています。

銘板の位置

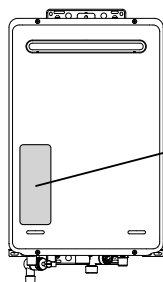

この機器の銘板は
フロントカバーの
ここに貼ってあり
ます。

品名の位置

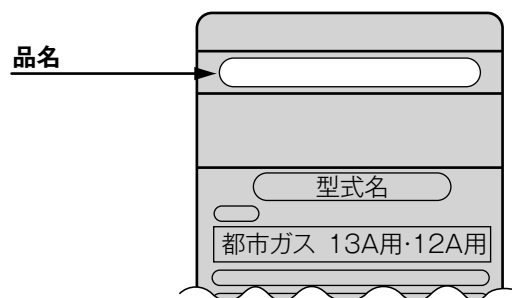

品名を確認したら、以下の欄に記入してください。お問い合わせの際に必要です。

品名	
----	--

もくじ

安全なご利用のために

安全上のご注意（使用編）.....	3
安全上のご注意（設置編）.....	8
あんしん点検に関するお願い.....	10

各部のなまえとはたらき

浴室リモコン（スイッチ）.....	11
浴室リモコン（表示画面）.....	12
台所リモコン（スイッチ）.....	13
台所リモコン（表示画面）.....	14

はじめに

初めて使うとき.....	15
時計を合わせる／現在時刻を表示する....	16

お湯を使う

給湯温度を調節する.....	17
優先スイッチの使いかた.....	19

お風呂を入れる

自動運転でお風呂を入れる.....	20
お風呂の設定湯量を変更する.....	21
お風呂の設定温度を調節する.....	22
予約運転でお風呂を入れる.....	23

お風呂に入って操作する

お風呂をあつくする（高温さし湯）.....	24
お風呂をぬるくする.....	25
お風呂のお湯をふやす.....	25
台所を呼び出す.....	26

便利な使いかた

音声音量などを変更する（設定変更モード）..	27
・音声音量の変更	
・省電力モードの変更	
・運転「切」のときに、時計表示をする・しない	
・お風呂の設定湯量の変更	
・省電力モードについて	
・Eco シグナルの設定	
・高温さし湯タイマー時間の変更	
ロックを設定する.....	31
停電時にお湯を使う.....	32

知っておいてください

冬期の凍結による破損防止について.....	34
日常の点検・お手入れのしかた.....	37
長期間使用しない場合は.....	39
故障かな？と思ったら.....	40
主な仕様・能力表.....	44
アフターサービスについて.....	47
品名一覧.....	50
保証書.....	裏表紙

安全上のご注意(必ずお守りください)(使用編)

■製品を正しくお使いいただくためや、お客様や他の人への危害、財産への損害を未然に防止するため、必ずお守りいただくことを次のように説明しています。

■以下に示す表示と意味をよく理解してから本文をお読みください。

 危険	この表示を無視して誤った取扱いをすると、人が死亡、重傷を負う危険、または火災の危険が差し迫って生じることが想定される内容を示しています。
---------------------------------------------------------------------------------------------	----------------------------------------------------------------------



 警告	この表示を無視して誤った取扱いをすると、人が死亡、重傷を負う可能性、または火災の可能性が想定される内容を示しています。
---------------------------------------------------------------------------------------------	-------------------------------------------------------------





 注意	この表示を無視して誤った取扱いをすると、人が軽傷を負う可能性や物的損害の発生が想定される内容を示しています。
---------------------------------------------------------------------------------------------	--------------------------------------------------------



上記に述べる軽傷・物的損害とはそれぞれ次のようなものをいいます。

軽傷：治療に入院や長期の通院を要さない、けが・やけど(高温・低温)・感電などをさします。
物的損害：家屋・家財および家畜・ペットにかかわる拡大損害をさします。

■絵表示には次のような意味があります。

 この絵表示は、気をつけていただきたい「注意喚起」内容です。	 火災注意
-------------------------------------------------------------------------------------------------------------------	------------------------------------------------------------------------------------------

 この絵表示は、してはいけない「禁止」内容です。	 火気禁止	 触れないこと	 分解禁止	 ぬれ手禁止
-------------------------------------------------------------------------------------------------------------	------------------------------------------------------------------------------------------	----------------------------------------------------------------------------------------------	--------------------------------------------------------------------------------------------	---------------------------------------------------------------------------------------------

 この絵表示は、必ず実行していただきたい「強制」内容です。	 電源プラグをコンセントから抜く
------------------------------------------------------------------------------------------------------------------	-----------------------------------------------------------------------------------------------------

 危険	この表示を無視して誤った取扱いをすると、人が死亡、重傷を負う危険、または火災の危険が差し迫って生じることが想定される内容を示しています。
-----------------------------------------------------------------------------------------------	----------------------------------------------------------------------

ガス漏れに気づいたら(居室でガスのにおいを感じたら)

-  ■絶対に火をつけない
- 電気器具のスイッチの入/切をしない
- 電源プラグの抜き差しをしない
- 周辺の電話を使用しない

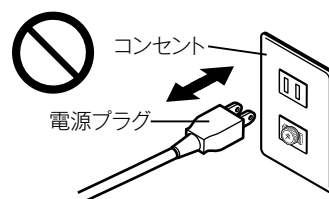

ガス漏れに気づいたときは、ガス事業者の係員による処置が終るまで上記のことを行わないこと。炎や火花で引火して爆発事故のおそれがあります。

■すぐに使用を中止する

①すべてのガス栓とメーターのガス栓を閉める。



②窓や戸を開けガスを外へ出す。



③外に出て、もよりのガス事業者(供給業者)に連絡する。



警告

この表示を無視して誤った取扱いをすると、人が死亡、重傷を負う可能性、または火災の可能性が想定される内容を示しています。

機器や排気口・排気筒トップの周囲には

❌ ■機器や排気口・排気筒トップを洗たく物などでおおわない

■紙や木材などの燃えやすい物を置かない
火災の原因になります。

■スプレー缶・ガソリン・ベンジンなどの引火性危険物を置いたり、使用したりしない
引火して火災のおそれがあります。

■スプレー缶・カセットこんろ用ボンベなどを置いたり、使用したりしない
熱でスプレー缶内の圧力が上がりスプレー缶が爆発するおそれがあります。

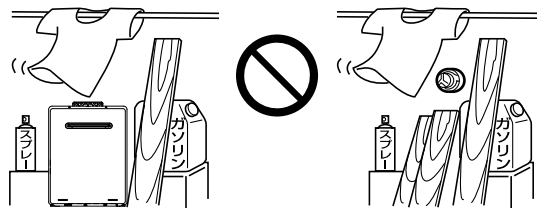

やけど防止のため

❌ ■シャワー・給湯の使用中は、使用者以外はお湯の温度を変更しない
突然、熱湯が出てやけどをしたり、冷水が出て思わぬ事故につながる場合があります。



❗ ■手のひらで湯温を十分に確認する

●やけど防止のため、お湯を出す前にリモコンの給湯温度表示を確認し、出始めのお湯は体にかけないようにして、手で湯温を確かめてからお使いください。特に高温のお湯を使った後に再使用する場合は、配管中に熱いお湯が残っていることがありますのでご注意ください。また、使い始めは正常でも使用中に熱くなる場合もありますので、熱いお湯が出た場合はすぐに使用を中止してください。なお、このような状態が続く場合は機器の故障の可能性がありますので、お買い上げの販売店または当社お客様センターにご連絡ください。

リンナイ(株) お客様センター フリーダイヤル：0120-054321

- 浴槽の上部と下部で湯温に差がある場合があります。入浴時には十分にかきまぜてから、手で湯温を確認してください。
- 給水温が高い場合やお湯の量を絞って使う場合は、設定温度よりも熱いお湯が出ることがあります。このような場合は湯量を多めにしたり、必要に応じて水を混ぜてから湯温を確認してお使いください。



❌ ■出始めのお湯は手や体にかけない

- お湯を止めた後に再使用する時や、お湯の量を急に少なくしたとき、トイレの水を流すなど大量の水を使用して給水圧が下がったとき、あるいは万が一機器の故障の際には、一瞬熱いお湯が出ることがあります。
- シャワーなどお湯を使う場合、最初に熱いお湯が出ることがあります。やけど防止のため、シャワーはいきなり頭や体にかけないでください。

■給湯使用時は給湯栓が熱くなるのでやけどに注意する

次ページもお読みください

安全上のご注意 (使用編) (つづき)



警告

この表示を無視して誤った取扱いをすると、人が死亡、重傷を負う可能性、または火災の可能性が想定される内容を示しています。

電源ケーブル・プラグについて



■ぬれた手で電源プラグの抜き差しはしない

感電のおそれがあります。



■雨が降り出している場合は電源プラグを抜かない

感電のおそれがあります。

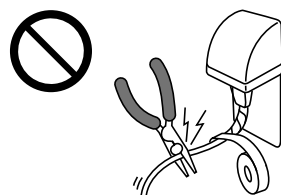

■電源ケーブルを切断して延長はしない

電源ケーブルがコンセントに届く範囲としてください。感電や火災などの原因になります。



■電源ケーブルを引っばって電源プラグを抜かない

電源ケーブルを引っばると破損して感電や火災の原因になります。

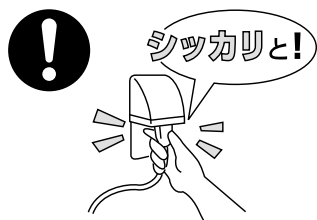

■電源プラグは根元まで完全に差し込む

差し込みが不完全な場合、感電・発熱による火災の原因になります。傷んだ電源プラグ、緩んだコンセントは使わないでください。

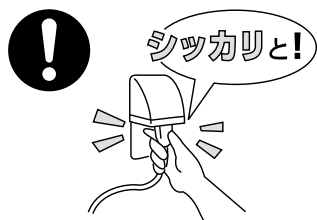

■電源プラグのほこりなどは定期的に取り除く

電源プラグにほこりがたまると、湿気などで絶縁不良となり、火災の原因になります。電源プラグを抜き、乾いた布でふいてください。



■アースされていることを確認する

この機器はアースが必要です。

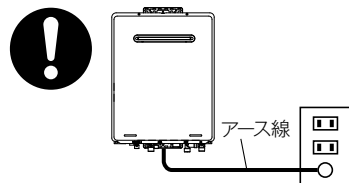

ご使用について



■機器本体に無理な力を加えない

機器本体やガスの接続口などに乗らないでください。けがや機器の変形によるガス漏れ・不完全燃焼のおそれがあります。

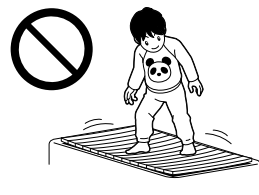

■浴槽のふたの上に乗ったり手をついたりしない

ふたがはずれておぼれたり、やけどなどの思わぬ事故のおそれがあります。

■外付け装置による遠隔操作は行わない

スマートフォンやIT機器を使ってリモコンのスイッチを操作する外付け装置※は、安全性を確認できないので使用しないでください。

※リモコンのスイッチ付近に取り付け、インターネット通信等を介してスイッチを「入」「切」できる装置。

警告

この表示を無視して誤った取扱いをすると、人が死亡、重傷を負う可能性、または火災の可能性が想定される内容を示しています。



■異常時は使用を中止しガス栓を閉める

1.使用中に異常な臭気・異常音・異常な温度を感じた場合、機器が使用中で消火してしまった場合はただちに使用を中止してガス栓を閉めてください。

- ①給湯栓をすべて閉める。 ②**運転**スイッチを「切」にする。 ③ガス栓を閉める。

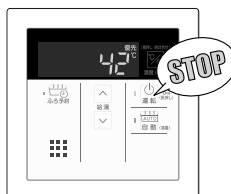
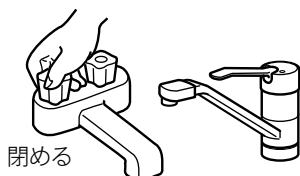

- 2.異常を感じたときは、「故障かな?と思ったら」(40~43ページ)に従ってください。
3.上記の処置をしても直らない場合は使用を中止して、お買い上げの販売店または当社お客様センターにご連絡ください。

■地震・火災などの緊急の場合は、ただちに使用を中止してガス栓・給水元栓を閉める

注意

この表示を無視して誤った取扱いをすると、人が軽傷を負う可能性や物的損害の発生が想定される内容を示しています。

やけど防止のため



■使用中や使用直後は排気口・排気筒トップやその周辺に絶対手を触れない

排気口・排気筒トップやその周辺は高温になっています。絶対に手で触れないでください。



お子様には



- 浴槽に潜ったりさせない
- お子様だけで入浴させたりお湯を使わせたりしない
- 機器の周囲や直下で遊ばせない
思わぬ事故の原因になります。
- 浴室で遊ばせない
浴槽に落ちるなど思わぬ事故の原因になります。

廃棄時の注意



- 機器を取り替えた場合、旧機器は専門の業者に処理を依頼する
お客様ご自身で処理をする場合、乾電池を使用している機器は、必ず乾電池を取りはずしてから正規の処理を行ってください。

ご使用上の注意



- 給湯・シャワー・お風呂への湯はり以外の用途には使用しない
思わぬ事故や故障の原因になります。
- 排気口・排気筒トップに指や棒を入れない
故障やけがの原因になります。
- 機器のオーバーフロー接続口から排出される水は、飲用・調理用・飼育用などに使用しない

次ページもお読みください

安全上のご注意 (使用編) (つづき)

お願い

- リモコンはお子様がいたずらしないように注意してください。思わぬ事故や故障の原因になります。
- 浴室リモコンは防水タイプですが故意に水をかけないでください。また、台所リモコンは防水タイプではありませんので水をかけないようにしてください。故障の原因になります。
- 台所リモコンに炊飯器や電気ポットなどの蒸気が当たらないようにしてください。蒸気が浸入して故障の原因になることがあります。
- 台所リモコンに洗剤をかけたり、水洗いしたりしないでください。また、台所リモコンの周りの壁にかけて垂れた洗剤や水がリモコンに垂れないように拭き取ってください。リモコンに洗剤や水が浸入して、故障の原因になります。
- リモコンは乱暴に扱わないでください。故障の原因になります。
- 市販の湯冷め防止器など、当社専用の別売品以外は使用しないでください。
- **運転**スイッチが「切」の状態では給湯栓を開けて水を出したり、シャワーを浴びないでください。機器内通水部分の結露により、機器の寿命が短くなります。
- 断水時には運転を停止して給湯栓を閉めてください。給湯栓を開けたままにしておくと、給水が復帰したときに水が流れっぱなしになります。また断水が復帰した後、使い始めのお湯は飲用や調理用などには用いないでください。飲用や調理用に適さない水が給水配管内にとどまることがあります。給湯栓から十分に水を流してから使用してください。
- 機器や配管内に長時間たまっていた水は、飲用や調理用には用いないでください。朝一番などのように長時間使わなかった後、お使い始めのまだぬるいお湯（洗面器一杯程度）は念のため雑用水としてお使いいただき、その後飲用水・調理用水としてお使いください。
- 給水配管が新しい場合や水質によっては、銅イオンがわずかにお湯の中に溶出し、青色の化合物が生成され、浴槽やタオルなどが青く見えることがあります。健康上支障ありませんが、中性洗剤で洗い・すすぎをよくすることにより、発色しにくくなります。
- 浴槽のふろアダプタをタオルなどでふさがないでください。ふさぐと浴槽内のお湯の温度にムラが生じ、快適な入浴ができなくなることがあります。
- 塩素系のカビ洗浄剤や酸性の浴室用洗剤・消臭剤または塩などが機器やガス管などにかかった場合は、すぐに十分な水洗いをしてください。思わぬ事故や故障の原因になります。

雷が発生したとき

- 雷が発生しはじめたらすみやかに運転を停止し、電源プラグをコンセントから抜き、漏電ブレーカを「切」にしてください。雷による一時的な過電流で電子部品を損傷することがあります。また、このときぬれた手で電源プラグにさわらないでください。感電のおそれがあります。
- 雷が遠ざかったことを確かめてから、漏電ブレーカを「入」にして電源プラグがぬれていないことを確認してコンセントにしっかりと差し込み、時刻・温度などの再設定をしてください。

点火・消火の確認

- 使用時の点火、使用後の消火を確認してください。

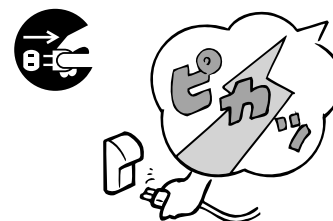
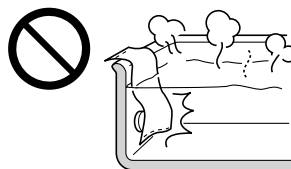
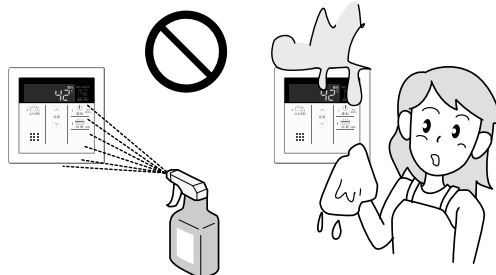
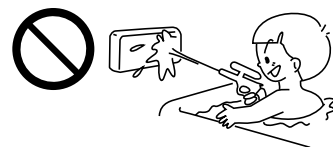

安全上のご注意 (設置編)

⚠ 危険

この表示を無視して誤った取扱いをすると、人が死亡、重傷を負う危険、または火災の危険が差し迫って生じることが想定される内容を示しています。

屋内設置禁止



■この機器は屋外式

絶対に屋内に設置して使用しないでください。不完全燃焼を起こし一酸化炭素中毒の原因となります。

⚠ 警告

この表示を無視して誤った取扱いをすると、人が死亡、重傷を負う可能性、または火災の可能性が想定される内容を示しています。

改造・分解禁止



■絶対に改造・分解は行わない

改造・分解は一酸化炭素中毒など思わぬ事故や故障の原因になります。また、火災の原因になります。

工事は資格必要



■この機器の設置・移動および付帯工事には専門の資格・技術が必要です

工事は必ずお買い上げの販売店または施工店に依頼してください。

使用ガスおよび電源の確認



■使用する機器が使用するガスの種類（ガスグループ）および使用する電源（AC100V・50-60Hz共用）に適合していることを確認する

表示以外のガス種および電源を使用すると不完全燃焼による一酸化炭素中毒になったり、異常点火でやけどをしたり、機器が故障する場合がありますので使用しないでください。

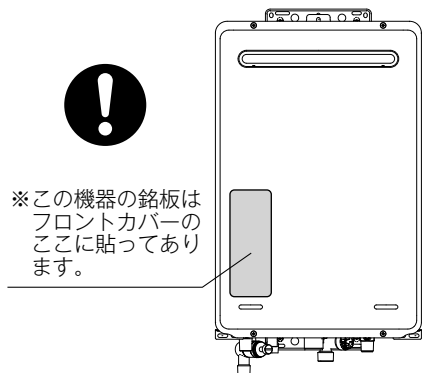

※この機器の銘板はフロントカバーのここに貼ってあります。

この機器はAC100V（50-60Hz）用です。
AC100V以外の電源電圧では使用できません。

※下図は銘板の一例です。

品名	
型式名	
ガスの種類	都市ガス 13A用・12A用
(右は都市ガス 13A・12A用の例)	
電源	定格電圧 AC 100V 定格周波数 50-60Hz
製造年月	23.07
(右は2023年 7月生産の例)	

ソーラー接続禁止



■太陽熱温水器（ソーラーシステム）とは接続しない

熱いお湯が出てやけどをするおそれがあります。

次ページもお読みください

安全上のご注意 (設置編) (つづき)



警告

この表示を無視して誤った取扱いをすると、人が死亡、重傷を負う可能性、または火災の可能性が想定される内容を示しています。



■屋外用の機器を増改築などによって屋内状態（自然換気のできない場所）にしない

機器（給・排気口や排気筒トップ）を波板で囲んだりシートなどで覆わないでください。また、増改築や家屋の修理・外壁塗装のために養生シートで覆われているときは、機器を使用しないでください。

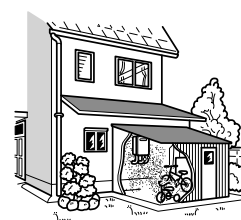

■排気筒トップに囲いをしない

増改築などによって排気筒トップを屋内の状態にしたり、ビニールや波板などで囲いをしないでください。不完全燃焼や一酸化炭素中毒・火災の原因になります。

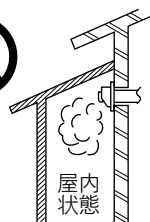

■離隔距離を確保する

機器周辺の物とは常に右図の離隔距離を確保してください。

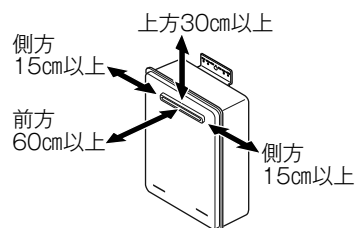

お願い

■増改築する場合

- 塀などを増設する場合は、空気の流れが停滞しないように考慮してください。燃焼不良の発生を防止するためです。また、機器の点検・修理のための空間（機器の前方60cm以上）を確保してください。機器の点検修理のための空間については、お買い上げの販売店または施工店にお問い合わせください。

■機器の設置状態の確認

- 機器の設置について、次の項目をチェックしてください。
 - ① 機器は傾いて設置されていませんか？
 - ② 機器本体や排気筒トップは冷・暖房機や換気扇の吹き出し口や吸い込み口付近は避けてありますか？
 - ③ 棚の下など落下物の危険はありませんか？
 - ④ メンテナンスができない場所に設置されていませんか？メンテナンスをお断りすることがあります。
なお、高所作業に必要な足場や作業にかかる費用は、保証期間中であってもお客様のご負担となります。
 - ⑤ 近隣の家が騒音（燃焼音・燃焼用送風機の回転音など）で迷惑にならない場所に設置してありますか？
 - ⑥ 排気口や排気筒トップへの積雪や、屋根から落ちた雪で排気口や排気筒トップが閉塞されることはありませんか？以上の項目を満足していない場合には、お買い上げの販売店または施工店に連絡し、設置場所を変更してください。
- 増改築によって、燃焼排ガスが直接建物の外壁・窓・ガラス・網戸・アルミサッシ・車などや物置の塗装品などに当たらないようにしてください。変色・破損・腐食の原因になります。
- 植物やペットなど、燃焼排ガスによって加熱されると困るものや悪影響を受けるものは排気口・排気筒トップの周囲に置かないでください。
- 温泉水や地下水や井戸水は、水質によっては機器の配管内部に異物が付着し、故障することがあります。その場合は、保証期間内でも修理は有料となります。また、浴槽のお湯の水質を変える機器を使用しないでください。
- この機器は一般家庭用です。業務用として多頻度・長時間のご使用は、機器の寿命を著しく縮めることとなりますのでおやめください。この場合の修理は保証期間内でも有料となります。
- この機器は海拔1,000mまで使用できます。1,000mを超える地域で使用すると、点火不良などの不具合が発生することがあります。

あんしん点検に関するお願い

あんしん点検(有料)について

- 機器を長期間使用すると、経年劣化により安全上支障が生じるおそれがあります。ご使用上支障がない場合でもご使用の年数が機器のフロントカバーに表示してある「設計上の標準使用期間」になりましたら、「あんしん点検」(有料)をおすすめしています。点検を受けない場合は機器の取り替えをおすすめしています。
- 「あんしん点検」は、お客様の任意で受けていただく有料の点検になります。
- 「あんしん点検」は、(一社)日本ガス石油機器工業会が法定点検に準じて定めた点検基準で実施します。
- 「あんしん点検」は、点検の基準に機器が適合しているかどうかを確認するものであって、その後の安全を担保するものではありません。

所有者登録について

- この機器を安心してお使いいただくために、機器およびその所有者の情報登録をお願いしております。同封の所有者票に記載してある以下の①～③のいずれかの方法でご登録をお願いします。
①スマートフォンで登録 ②パソコンで登録 ③所有者票の郵送で登録
- 登録内容に変更が生じた場合には、速やかに登録内容の変更をお願いします。
- 引っ越しなどで登録内容に変更が生じた場合や紛失などにより所有者票が手元にない場合は、リンナイ(株) 保守点検コールセンターまでご連絡ください。
- 所有者登録いただいた情報は、消費生活用製品安全法・個人情報保護法および当社規定により適切な安全対策のもとに管理し、リコール等製品安全に関する重要なお知らせや、点検の通知・適切な保守・点検の実施以外には使用いたしません。

設計上の標準使用期間について

- この機器の設計上の標準使用期間は10年です。
- 設計上の標準使用期間は、JIS S 2071「家庭用ガス温水機器・石油温水機器の標準使用条件及び標準加速モード並びにその試験条件」の「6 標準加速モード」に従って設定しています。(標準使用条件などの詳細は、当社ホームページに記載しています。)
- 設計上の標準使用期間は、保証書にある保証期間とは異なるものですのでご注意ください。
- この機器を上記の標準的な使用条件を超える使用頻度や異なる使用環境(高温・多湿・海岸近辺(塩害地域)・高地(海拔1,000mを超える地域)・温泉水・井戸水・地下水使用など)などで使用すると、設計上の標準使用期間より早く経年劣化が起きる可能性がありますので、機器に表示している設計上の標準使用期間が経過する前にあんしん点検を受けることをおすすめします。
- この機器は一般家庭用です。業務用(ホテル・料理店・美容院などで使用)など、多頻度・長時間のご使用は設計上の標準使用期間より早く経年劣化が起きる可能性がありますので、このようなご使用はおやめください。

あんしん点検の期間・あんしん点検の通知について

- この機器は、設計上の標準使用期間(10年)の終了時期の前後1年間を点検相当期間(点検をおすすめする期間)として設定しています。
- 所有者登録をしていただいた方に、点検相当期間(点検をおすすめする期間)の始まる時期にあんしん点検の通知をいたします。

あんしん点検のお申し込み・お問い合わせ先

- この機器のあんしん点検のお申し込み・お問い合わせは、下記の連絡先へお願いします。
リンナイ(株) 保守点検コールセンター フリーダイヤル：0120-493110
受付時間／平日9:00～18:00 ※土日・祝日など当社指定休日を除く。
- 点検料金について
点検費用はお客様にご負担いただくこととなります。点検料金については上記フリーダイヤルにご確認ください。ホームページでは点検料金に関するご案内をしております。また、点検の結果、整備・修理が必要となった場合は、別途、整備・修理費用が発生します。
点検料金に関するご案内 <https://www.rinnai.co.jp/safety/system/>
- あんしん点検は当社社員または当社が認定した委託業者が行います。



日常の点検・お手入れについて

- この機器を安全にお使いいただくために、日常の点検・お手入れを行ってください。
- 日常の点検・お手入れのしかたについては、37・38ページの「日常の点検・お手入れのしかた」を参照してください。
- 点火不良・異音・異臭・水漏れ・使用中に火が消えるなどの症状がみられましたら、直ちに使用を中止し、リンナイ(株) お客様センターまでご連絡ください。
リンナイ(株) お客様センター フリーダイヤル：0120-054321

浴室リモコン (スイッチ)

BC-146V(A) : 品名末尾が-RL以外に付属

■ 操作部

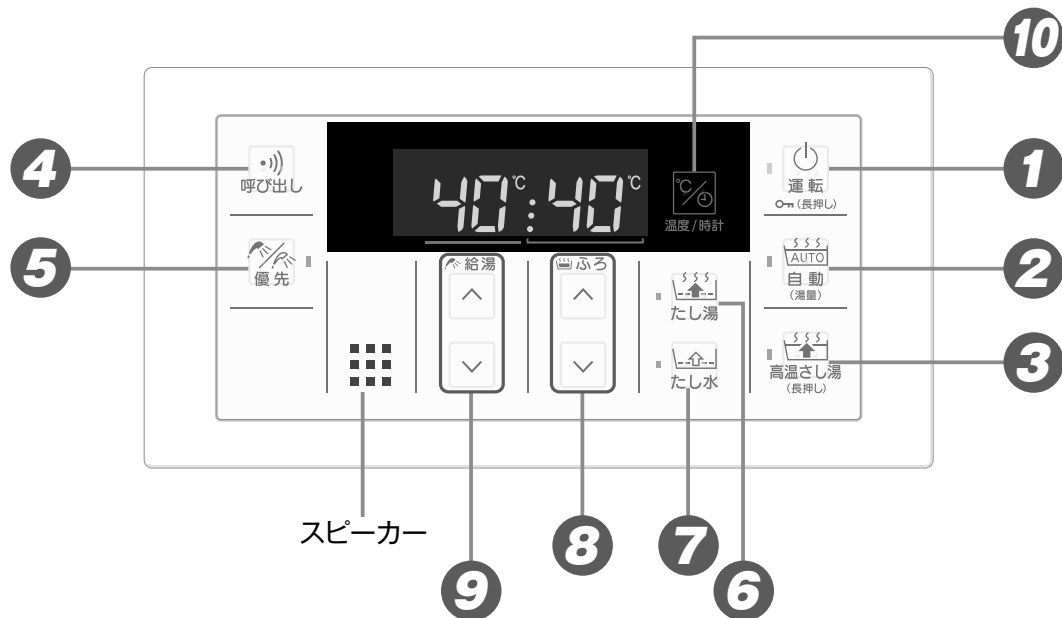

- 1 運転スイッチ・ランプ (黄緑)**
お湯を出したり、お風呂を入れるときに押して「入」にします。もう一度押すと「切」になります。
入：黄緑ランプ点灯
切：消灯
長押しするとロックできます。(31ページ参照)
- 2 自動スイッチ・ランプ (オレンジ)**
自動でお風呂にお湯を入れる (湯はりする) ときに押します。(20ページ参照)
自動運転開始時に湯量を変更することができます。(21ページ参照)
- 3 高温さし湯スイッチ・ランプ (オレンジ)**
お風呂のお湯をあつくしたいときに押します。(24ページ参照)
- 4 呼び出しスイッチ**
押すと台所リモコンのブザーが鳴ります。
このスイッチは運転スイッチが「切」のときでも使いになれます。(26ページ参照)
- 5 優先スイッチ・ランプ (オレンジ)**
給湯温度が変更できるリモコンを切り替えるときに押します。(19ページ参照)
- 6 たし湯スイッチ・ランプ (オレンジ)**
お風呂のお湯を増やすときに押します。(25ページ参照)
- 7 たし水スイッチ・ランプ (オレンジ)**
お風呂をぬるくするときに押します。(25ページ参照)
- 8 ふろ温度スイッチ**
お風呂の設定温度を変更するときやお風呂への湯はり量を変更するときに使います。(21・22ページ参照)
各種設定を変更するときにも使います。
- 9 給湯温度スイッチ**
給湯温度を変更するときに押します。(17ページ参照)
- 10 温度/時計切替スイッチ**
温度表示と時計表示を切り替えるときに押します。(16ページ参照)

浴室リモコン (表示画面)

■表示部

- ・表示画面は説明のためのもので、実際の運転状態を示すものではありません。
- ・浴室リモコンでは現在時刻を設定できません。

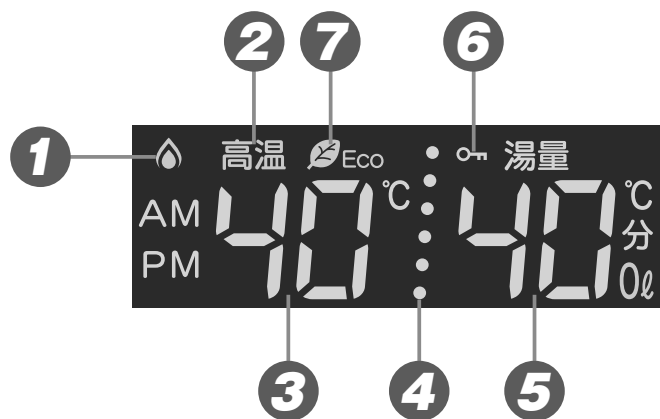

- 1 燃烧表示 (オレンジ)**
機器が燃烧しているときに点灯します。
- 2 高温表示 (オレンジ)**
給湯温度が60°Cに設定されているときおよび高温さし湯中に点灯します。(17ページ参照)
- 3 給湯温度表示・時刻表示**
給湯温度の目安を表示します。(17ページ参照)
現在時刻を表示します。(16ページ参照)
- 4 ふろ水位表示**
おふろの水位 (湯量) の目安を6段階で表示します。(21ページ参照)
- 5 ふろ温度表示・湯量表示**
おふろの温度の目安を表示します。(22ページ参照)
湯はり開始時は、「湯量」表示とともに約1分間湯はり量を表示します。(21ページ参照)
- 6 ロック表示 (黄緑)**
ロック機能設定中に点灯します。(31ページ参照)
- 7 Eco シグナル表示 (緑)**
設定したお湯の量 (Ecoシグナル湯量) 以下でお湯を使用しているときに点灯します。(27・30ページ参照)

お願い

- ・スピーカーの穴に水滴が入ると、音声が聞こえにくくなります。スピーカー部には水がかからないように注意してください。
- ・リモコンの操作は、『ピッ』という操作音を確認しながら、ゆっくり確実に行ってください。早く操作すると、作動しない場合があります。

次ページもお読みください

台所リモコン (スイッチ)

別売品 MC-146V(A)

■ 操作部

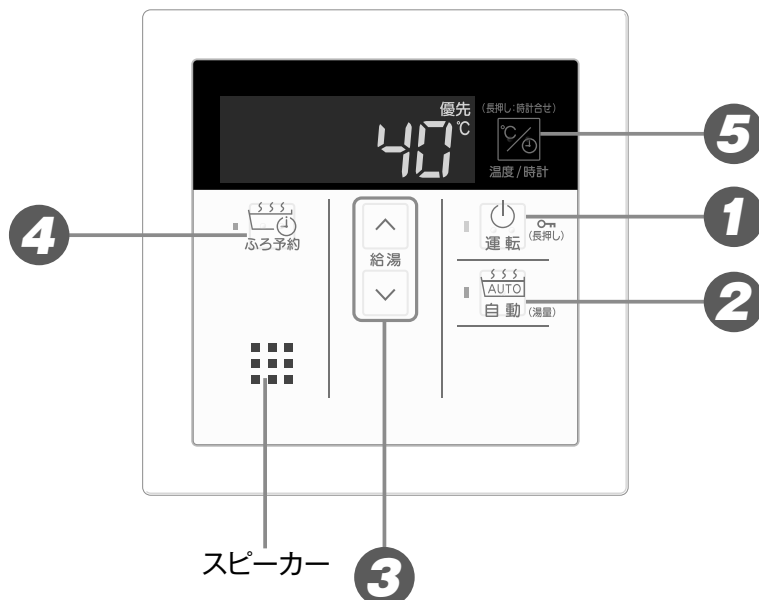

① 運転スイッチ・ランプ (黄緑)

お湯を出したり、お風呂を入れるときに押して「入」にします。もう一度押すと「切」になります。

入：黄緑ランプ点灯

切：消灯

長押しするとロックできます。(31ページ参照)

② 自動スイッチ・ランプ (オレンジ)

自動でお風呂にお湯を入れる(湯はりする)ときに押します。(20ページ参照)

③ 給湯温度スイッチ

給湯温度を変更するときに押します。

(17ページ参照)

各種設定を変更するときにも使います。

④ ふろ予約スイッチ・ランプ (オレンジ)

お風呂の自動湯はりを予約するときに押します。(23ページ参照)

⑤ 温度/時計切替スイッチ

温度表示と時計表示を切り替えるときに押します。(16ページ参照)

台所リモコン (表示画面)

■表示部

・表示画面は説明のためのもので、実際の運転状態を示すものではありません。

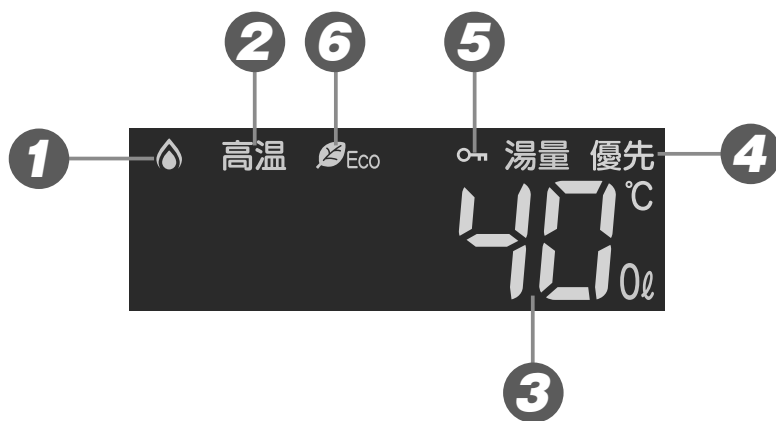

① 燃焼表示 (オレンジ)

機器が燃焼しているときに点灯します。

② 高温表示 (オレンジ)

給湯温度が60℃に設定されているときに点灯します。(17ページ参照)

③ 給湯温度表示・時刻表示・湯量表示

給湯温度の目安を表示します。(17ページ参照)
現在時刻を表示します。(16ページ参照)
湯はり開始時は、「湯量」表示とともに約1分間湯はり量を表示します。(21ページ参照)

④ 給湯優先表示 (黄緑)

この表示が点灯中は、台所リモコンでのみ給湯温度が変更できます。(19ページ参照)

⑤ ロック表示 (黄緑)

ロック機能設定中に点灯します。(31ページ参照)

⑥ Eco シグナル表示 (緑)

設定したお湯の量 (Ecoシグナル湯量) 以下でお湯を使用しているときに点灯します。(27・30ページ参照)

お願い

- ・スピーカーの穴に水滴が入ると、音声が聞こえにくくなります。スピーカー部には水がかからないように注意してください。
- ・リモコンの操作は、『ピッ』という操作音を確認しながら、ゆっくり確実に行ってください。早く操作すると、作動しない場合があります。

初めて使うとき

機器が使えるように準備します。

1 給水元栓を全開にする。

給水元栓は機器の下部にあります。

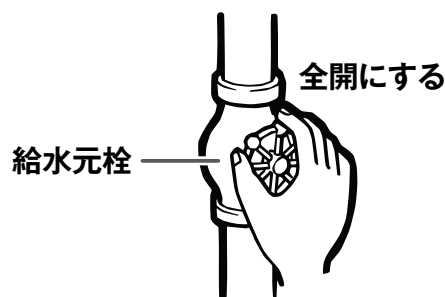

2 水が出ることを確認する。

台所・浴室・洗面所など、お湯を使う場所のすべての給湯栓を開けて確認します。

- ※ 水が出ることを確認したら、給湯栓を閉めてください。
- ※ サーモスタット式やワンレバーの混合水栓の場合は、最高温度の位置にした状態で確認してください。
- ※ 確認後は使用時の混合水栓の設定温度に戻してください。

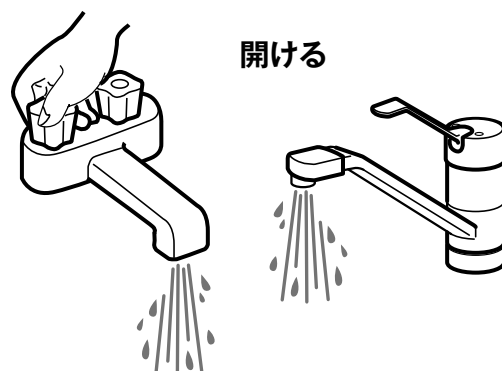

3 電源プラグをコンセントに差し込み、分電盤のスイッチを「入」にする。

コンセントは機器付近の壁などにあります。

警告

ぬれた手で電源プラグをさわらないでください。
感電のおそれがあります。

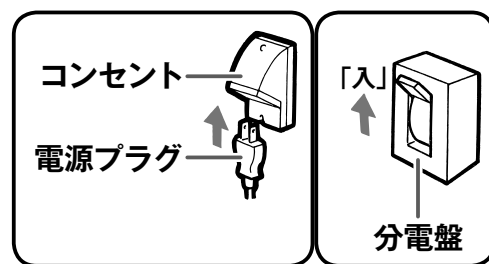

4 ガス栓を全開にする。

ガス栓は機器の下部にあります。

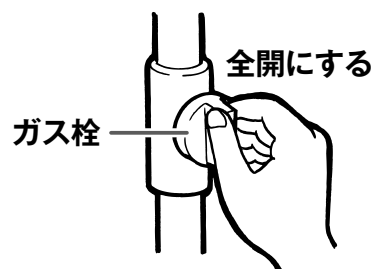

時計を合わせる / 現在時刻を表示する

台所リモコン（時計合わせ、時刻表示）

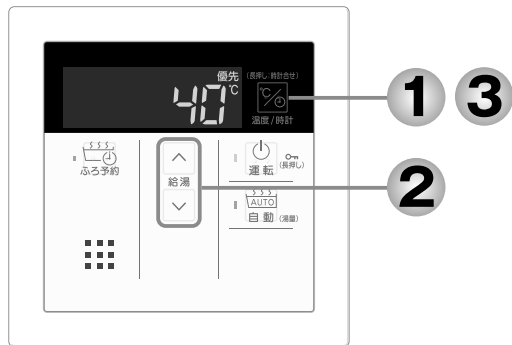

浴室リモコン（時刻表示のみ）



初めて使うとき

時計を合わせる / 現在時刻を表示する

■ 台所リモコンで時計を合わせる（浴室リモコンでは設定できません）

・予約運転でおふろを入れるには、時計を現在時刻に合わせておく必要があります。

※**運転**スイッチが「入」「切」どちらの場合でも設定できます。

1 を長押し（約3秒間）する

・『現在時刻を設定できます』とお知らせし、「0:00」が点滅します。

2 を押して、現在時刻を設定する

・押し続けると10分単位で進み（戻り）ます。

3 を押す

・『設定しました』とお知らせし、現在時刻が設定されます。

お願い

- ・現在時刻が設定されていない状態や停電の後および電源プラグが抜けた場合、「- : -」になります。時計を合わせてください。
- ・午前（AM）と午後（PM）を間違えないようにご注意ください。
- ・時計の精度は月差±30秒（温度25℃の場合）です。誤差が生じた場合は合わせ直してください。

■ 現在時刻を表示する

・どちらのリモコンでも個別に操作できます。

運転スイッチ「入」の場合

1 を押す

・『現在時刻を表示します』とお知らせし、現在時刻が表示されます。

※もう一度スイッチを押すと、『温度を表示します』とお知らせし、温度表示に切り替わります。

※給湯使用中は温度を表示します。また、給湯停止後は約20秒後に時計表示に戻ります。

※給湯温度が60℃の場合は、約10秒間現在時刻を表示後に温度表示に切り替わります。

運転スイッチ「切」の場合

1 を押す

・現在時刻が表示され、約10秒後に表示が消えます。

※運転スイッチ「切」のときに常時時計を表示させることができます。（27ページ参照）

※もう一度スイッチを押すと表示が消えます。

画面表示 / 補足

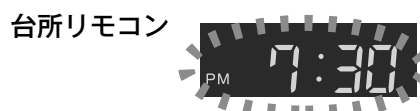

※スイッチを押した瞬間に0秒になります。時報などに合わせて押し、より正確に設定できます。
 ※スイッチを押さなくても、そのまま1分経過すると自動的に設定が完了します。

画面表示 / 補足

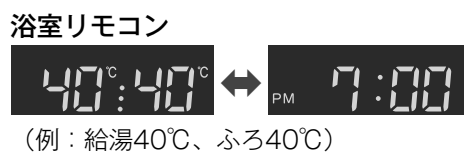
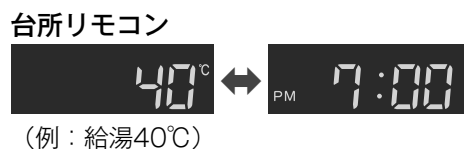

給湯温度を調節する

- どちらのリモコンでも操作できます。
- 運転**スイッチのランプ（黄緑）が点灯していることを確認してください。点灯していない場合は**運転**スイッチを押してください。

台所リモコン

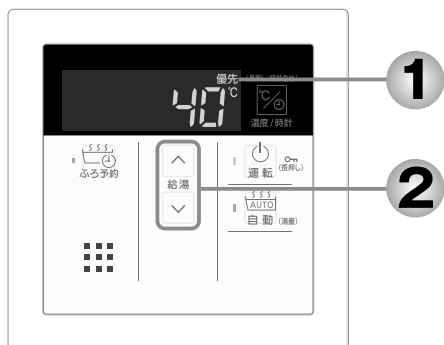

浴室リモコン

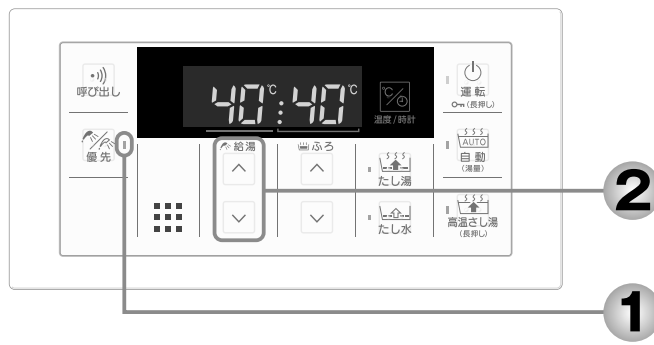

1 優先表示を確認する

- ・優先表示が出ている（優先ランプが点灯している）リモコンでのみ給湯温度を変更できます。
- ※点灯していないときは、浴室リモコンの優先スイッチを押すか、台所リモコンの運転スイッチをいったん「切」にしてから再度「入」にしてください。

画面表示／補足

台所リモコン



浴室リモコン



2 温度設定ボタンを押して給湯温度を設定する

- ・スイッチを押すと温度が上がります。
- ・スイッチを押すと温度下がります。
- ・『給湯温度を〇〇°Cに設定しました』とお知らせします。
- ・スイッチを押し続けると、45°C以下では連続して変わります。46°C以上に設定したいときは、1回ずつ押してください。
- ・スイッチを押し続けると、連続して変わります。
- ・工場出荷時は40°Cに設定されています。

台所リモコン



浴室リモコン



給湯温度の目安

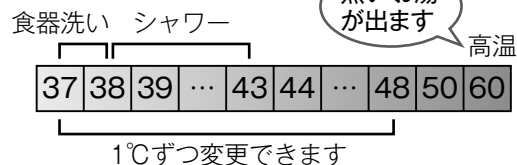

※給湯温度を60°Cに設定すると『熱いお湯が出ます』とお知らせし、表示画面に高温表示（オレンジ）を点灯して注意を促します。

台所リモコン



浴室リモコン



3 給湯栓を開いてお湯を出す

- ・お湯を出している間は、燃焼表示（オレンジ）が点灯します。
- ※お湯を出す量が少ないと、燃焼表示が消えてお湯が水になることがあります。

台所リモコン



浴室リモコン



⚠ 警告

- やけど防止のため、お風呂（特にシャワー）の使用中は、絶対に台所リモコンで給湯温度を変更しないでください。シャワーの温度も変更されます。
- お風呂（特にシャワー）の使用中は、絶対に運転スイッチを「切」にしないでください。お湯が急に水になります。
- 高温でお湯を使用していた直後は、配管内に高温のお湯が残っています。お湯の温度を十分に確認してから、お湯を使うようにしてください。特にシャワー使用時はお気をつけください。

お知らせ

- 夏場など水の温度が高いときに給湯温度を低く設定した場合やお湯の量を絞って使う場合は、設定温度よりも熱いお湯が出ることがあります。
- 給湯温度は運転スイッチを「切」にしても記憶されます。

混合水栓使用時のご注意

- サーモスタット式水栓をご使用の場合、水栓によってはハンドルの設定よりぬるいお湯が出ることがあります。その場合は、リモコンの給湯温度をハンドルの温度より高めに設定してください。詳しくは水栓の取扱説明書をご覧ください。
- 運転スイッチが「切」の状態でお湯を使用する場合は、必ずハンドルの設定を「水」の位置にしてください。「湯」の位置で水を流すと、機器内が結露して点火不良や故障の原因になります。

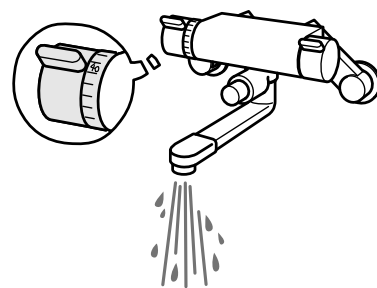

給湯温度を調節する

⚠ 警告

- やけど防止のため、お風呂（特にシャワー）の使用中は優先権を切り替えないでください。

優先スイッチの使いかた

浴室と給湯配管先には、同じ温度のお湯を供給します。(機器に接続されているすべてのリモコンで、常に同一の給湯温度を表示します)

お湯を使用中に他の人が給湯温度を変えると、お湯の温度が変わり、やけどをすることがあります。このような事故を防止するため、どちらか一方の権利のあるリモコンでしか温度を変えられないようになっており、この給湯温度を変更することができる権利を「優先権 (優先)」と言います。(リモコンを2台以上設置の場合)

台所リモコン 優先表示

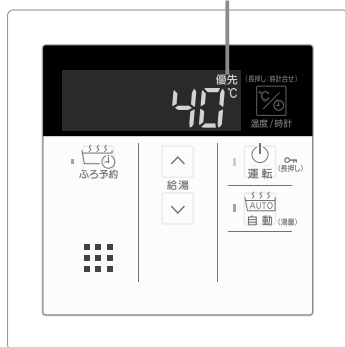





浴室リモコン



1

1 浴室リモコンの を押す

- 音声で『給湯温度が変更できます』とお知らせして  のランプ (オレンジ) が点灯し、給湯温度を変更できる優先権を持つことができます。
-  を1回押すごとに、優先権が以下のように交互に切り替わります。
「浴室リモコン」 ↔ 「台所リモコン」
- 優先権の表示
浴室リモコンが優先：
 のランプ (オレンジ) が点灯します。

台所リモコンが優先：
表示画面に「優先」が点灯します。
- 台所リモコンで給湯温度の変更ができないときは、 をいったん「切」にし、再度「入」にして、表示画面に「優先」の表示を点灯させます。





画面表示 / 補足

浴室リモコン



台所リモコン



- 台所リモコンと浴室リモコンは、それぞれが優先権を持っていたときに設定した給湯温度を記憶しています。優先権が切り替わると、優先権を持ったリモコンの記憶していた温度が給湯温度になります。
- 優先権を持っていないリモコンで、 または  を押して、給湯温度を変更しようとするとき、『給湯温度は変更できません』とお知らせします。
- 浴室リモコン1台設置の場合、 のランプは点灯したままになります。
- 運転「切」の状態から、「入」にしたときは、 が押された側のリモコンが優先権を持ちます。
- 給湯温度の変更以外は、どちらのリモコンでも優先権に関係なく設定・使用ができます。

自動運転でお風呂を入れる

- どちらのリモコンでも操作できます。
- **運転** スwitchのランプ（黄緑）が点灯していることを確認してください。点灯していない場合は**運転** スwitchを押してください。

台所リモコン

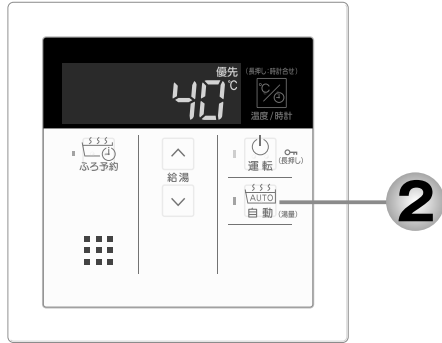

浴室リモコン



優先スイッチの使いかた

1 浴槽に排水栓と蓋をする



画面表示 / 補足

2 **AUTO** を押す

- ・『○○℃でお湯はりをします』とお知らせして**自動** スwitchのランプ（オレンジ）が点滅し、湯はりを始めます。
- ・このとき右図のように表示画面に「湯量」が表示され、1分間、湯はり量を表示します。
- ・湯はりが終わるとメロディーが鳴り『お風呂が沸きました』とお知らせします。
- ・途中で止めたいときは、再度**自動** スwitchを押してランプ（オレンジ）を消灯させてください。

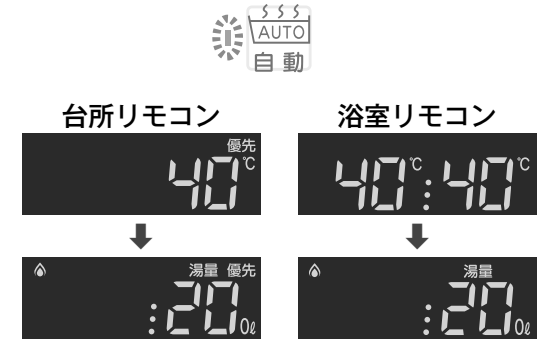

※湯はり量の表示例
湯はり量の変更は21・27ページをご覧ください。

お知らせ

- ・湯はり運転中に給湯（シャワー）を使用すると湯はりが中断され、給湯栓からお湯が出ます。お湯を使い終わると湯はり運転を再開します。
給水温度や給水圧などの条件によっては、お湯が少ししか出ないことやまったく出ないこともありますが、機器の異常ではありません。

冬期の入浴について

冬期など浴室・脱衣室と居室の温度差が大きいときは、急激な温度変化による身体への悪影響（ヒートショック）によって、特に高齢者は入浴時の事故につながるおそれがあります。入浴時に暖房機器で浴室と脱衣室を暖めるなどしてください。浴室を暖めるには、シャワーでお湯を流したり、浴槽のふたをしなくてお湯はりする方法もあります。

自動運転でお風呂を入れる

お風呂の設定湯量を変更する

- どちらのリモコンでも操作できます。

- 運転**スイッチのランプ(黄緑)が点灯していることを確認してください。点灯していない場合は**運転**スイッチを押してください。

台所リモコン

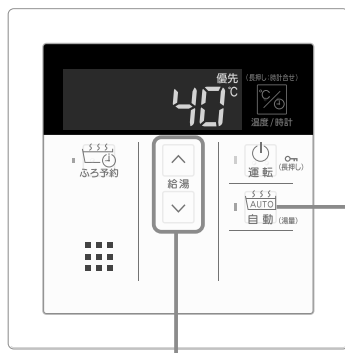

浴室リモコン

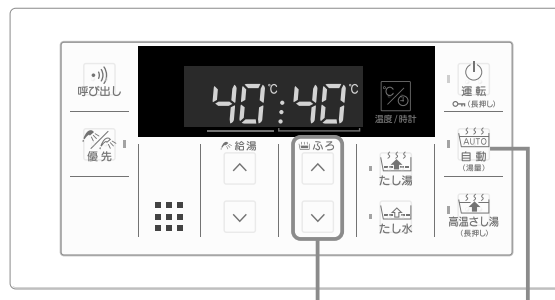

1

1

1 **自動** を押し、台所リモコンは給湯 **↑** **↓**、浴室リモコンはふろ **↑** **↓** を押して湯量を変更する

- ・自動運転スタート時、約1分間表示画面に「湯量」表示され、ふろ温度表示部に湯はり量が表示されます。
- ・そのまま約1分経過すると、自動的に設定が完了し、自動運転が終了するまでの間は湯量を変更することはできません。
- ・お風呂を入れない場合は、再度**自動**スイッチを押してください。

湯量の目安

	水位表示	普通浴槽設定	大浴槽設定
		湯量 (リットル)	湯量 (リットル)
↑ を押すと増える ⇕ ↓ を押すと減る	—	—	700
	—	—	650
	—	990	600
	—	400	550
	6	350	500
	6	300	450
	5	280	400
	5	260	380
	4	240	360(工場出荷時)
	4	220	340
↓ を押すと減る	3	200(工場出荷時)	320
	3	180	300
	2	160	280
	2	140	260
	1	120	240
	1	100	220
	1	80	—
	1	60	—

画面表示 / 補足

台所・浴室リモコン



水位表示 (6段階) 湯量表示 (200リットルの場合)

※水位表示(6段階)は温度表示時も表示されます。

※湯量は目安です。

※浴槽の大きさによって普通浴槽 / 大浴槽の設定を、機器本体で切り替えできます。設定の変更については、お買い上げの販売店にご連絡ください。

工場出荷時は普通浴槽設定になっています。

※設定湯量の変更は、27ページの項目番号4の方法でもできます。

お知らせ

- ・浴槽の大きさが340リットルを超える場合は、浴槽内のお湯の温度が一定にならない(熱いところとぬるいところがある)ことがあります。
- ・お子様のいたづらなどを防止するため、400、990、80、60リットルは、**↑**または**↓**スイッチを1秒以上押し続けると設定できないようになっています。大浴槽設定の場合の550リットル以上に設定するときも同様です。
- ・浴槽によっては湯量を多く設定するとお湯があふれることがあります。

お風呂の設定温度を調節する

●浴室リモコンで操作します。

●**運転**スイッチのランプ（黄緑）が点灯していることを確認してください。点灯していない場合は**運転**スイッチを押してください。

浴室リモコン



1 を押して、ふろ温度を設定する

- スイッチを押すと温度が上がります。
- スイッチを押すと温度が下がります。
- 『お風呂の温度を〇〇°Cに設定しました』とお知らせします。
- スイッチを押し続けると、45°C以下では連続して変わります。46°C以上に設定したいときは、1回ずつ押してください。
- スイッチを押し続けると、連続して変わります。

画面表示／補足

浴室リモコン
40°C:40°C
(例：給湯40°C、ふろ40°C)

ふろ温度の目安

ぬるい ← → 熱い

37	38	39	40	41	42	43	44	45	46	47	48
----	----	----	----	----	----	----	----	----	----	----	----

- 上記の設定温度は機器出口での温度であり、浴槽のお湯の温度とは異なります。温度の違いは浴槽形状や配管長さなどによって異なるほか、同じ温度のお湯でも季節によって体感温度には差がありますので、あくまでも目安とお考えいただき、必要に応じて設定温度を変更してください。
- のぼせなどによる浴室内の事故を防ぐため、41°C以下 10 分以内での入浴を推奨します。

お風呂の設定湯量を変更する

お風呂の設定温度を調節する

予約運転でお風呂を入れる

- 台所リモコンで操作します。
- 運転**スイッチのランプ（黄緑）が点灯していることを確認してください。点灯していない場合は**運転**スイッチを押してください。
- 必ず現在時刻を設定してから操作してください。（16ページ参照）

台所リモコン

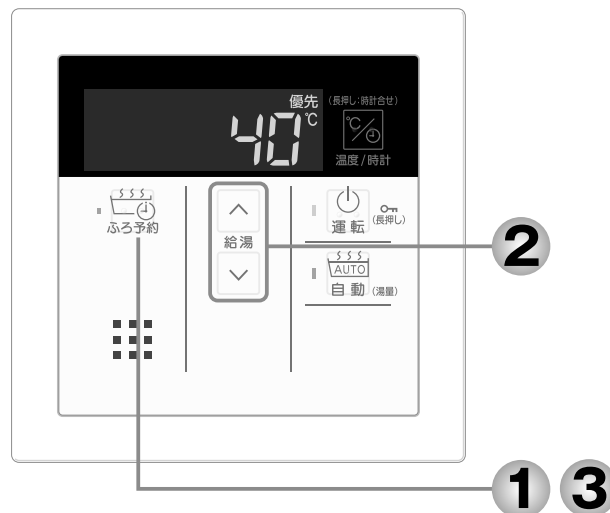

1 を押す

- ・『お風呂の予約を変更できます』とお知らせして**予約**スイッチのランプ（オレンジ）および予約時刻が点滅します。

画面表示／補足

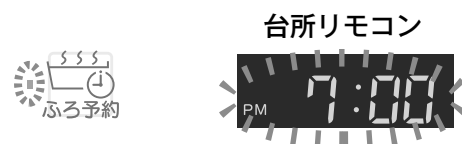

2 を押して予約時刻を設定する

- ・時刻の設定方法は、16ページの「時計を合わせる」をご覧ください。



3 を押す

- ・『お風呂の予約を設定しました』とお知らせして**予約**スイッチのランプ（オレンジ）が点灯します。
- ・**予約**スイッチを押さなくても、そのまま1分経過すると自動的に設定が完了します。



4 浴槽に排水栓と蓋をする

- ・湯はりが完了して予約した時刻になると、メロディーが鳴り、『お風呂が沸きました』とお知らせします。

補足

- ・毎日同じ時刻にお風呂を入れたいときは予約時刻の20分以上前に、毎日、手順1・3・4を行ってください。
- ※手順2の予約時刻の設定は、**運転**スイッチを「切」にしても記憶されますので、毎日の操作は不要です。

お知らせ

- ・予約時刻は、現在時刻より20分以上先の時刻を設定してください。20分以内の時刻に設定すると、予約時刻になっても湯はりが完了しないことがあります。
- ・予約運転を解除したいときは、もう一度**予約**スイッチを押し、ランプを消灯させます。
- ・湯はりの設定湯量・湯はり温度・水温などによっては、実際の湯はり完了時間と予約時間がズレることがあります。

お風呂をあつくる（高温さし湯）

●浴室リモコンで操作します。

●**運転**スイッチのランプ（黄緑）が点灯していることを確認してください。点灯していない場合は**運転**スイッチを押してください。

浴室リモコン



1

準備

浴槽のふろアダプタ上部より5 cm以上お湯（または水）が入っているか確認してください。

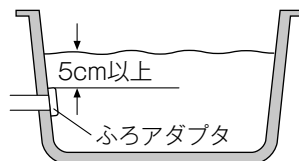

1



を押す

（1秒以上押し続けてください）

- ・音声で『あついお湯が出ます』とお知らせして**高温さし湯**スイッチのランプ（オレンジ）が点滅し、浴槽のふろアダプタから約80℃のお湯が毎分約5リットルずつセットした時間さし湯されます。このとき表示画面のふろ温度表示が高温さし湯タイマーの残り時間の表示に変わります。（右図の例では残り9分）この機能は浴槽のお湯の量に関係なくはたらきます。
- ・高温さし湯タイマー時間は、運転中でもふろ $\uparrow\downarrow$ スイッチで変更することができます。このとき、初期値は変更されません。初期値を変更する場合は27ページを参照してください。（工場出荷時は3分です）
- ・途中で止めたいときはもう一度**高温さし湯**スイッチを押してください。
- ・高温さし湯が終わると約5秒間（ピピッと6回）リモコンのブザーでお知らせします。

画面表示／補足



※お湯を使っているときに**高温さし湯**スイッチを押した場合や高温さし湯中にお湯を使った場合は、一時的に高温さし湯運転が中断（給湯優先）されますがタイマーの残り時間は中断されません。従ってお湯を使い終わった後再び高温さし湯運転が続行されますが、残り時間はお湯を使っていた時間だけ短くなります。お湯を使っている間はタイマー表示が点滅します。

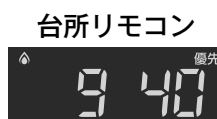

高温さし湯タイマーの残り時間
（高温さし湯中は常時点滅）

お知らせ

- ・高温さし湯運転時には、ふろアダプタから泡が出てくる場合があります。
- ・高温さし湯運転中は、ふろアダプタからあついお湯が出てきますので身体などに直接あてないようにしてください。
- ・高温さし湯運転は毎分約5リットルのお湯をさし湯しますので、お湯があつくなりすぎないようにご注意ください。
- ・浴槽のお湯（または水）がふろアダプタより下までしかない場合に**高温さし湯**スイッチを押してもお湯は出ません。これはふろアダプタの安全装置が作動しているためで、機器の故障ではありません。

お願い

- ・のぼせなどによる浴室内の事故を防ぐため、41℃以下10分以内での入浴を推奨します。

予約運転でお風呂を入れる

お風呂をあつくる（高温さし湯）

お風呂をぬるくする

- 浴室リモコンで操作します。
- 運転**スイッチのランプ（黄緑）が点灯していることを確認してください。点灯していない場合は**運転**スイッチを押してください。

浴室リモコン



画面表示／補足

1

 **たし水**を押す

- ・『10リットルの水をたします』とお知らせして**たし水**スイッチのランプ(オレンジ)が点滅し、約10リットルの水をたします。
- ・途中で停止したいときは、**たし水**スイッチを押します。



お知らせ

- ・給湯（シャワー）使用中にたし水運転をすると、たし水はすぐには始まりず、給湯を止めた後に始まります。
- ・たし水運転中に給湯（シャワー）を使用すると、たし水運転は一時中断されます。また、給湯栓からは水が出る場合があります。
- ・たし水運転中はふろアダプタから泡が出てくる場合があります。

お風呂のお湯をふやす

- 浴室リモコンで操作します。
- 運転**スイッチのランプ（黄緑）が点灯していることを確認してください。点灯していない場合は**運転**スイッチを押してください。

浴室リモコン



画面表示／補足

1

 **たし湯**を押す

- ・『20リットルのお湯をたします』とお知らせして**たし湯**スイッチのランプ(オレンジ)が点滅し、約20リットルのお湯をたします。
- ・途中で停止したいときは、**たし湯**スイッチを押します。



お知らせ

- ・給湯（シャワー）使用中にたし湯運転をすると、たし湯はすぐには始まりず、給湯を止めた後に始まります。
- ・たし湯運転中に給湯（シャワー）を使用すると、たし湯運転は一時中断されます。また、給湯栓からは給湯設定温度のお湯が出ます。
- ・たし湯運転中はふろアダプタから泡が出てくる場合があります。

台所を呼び出す

●浴室リモコンと台所リモコンを設置している場合、浴室リモコンで操作して台所リモコンの呼び出し音を鳴らすことができます。

※ **運転** スイッチが「入」「切」どちらの場合でも操作できます。

浴室リモコン

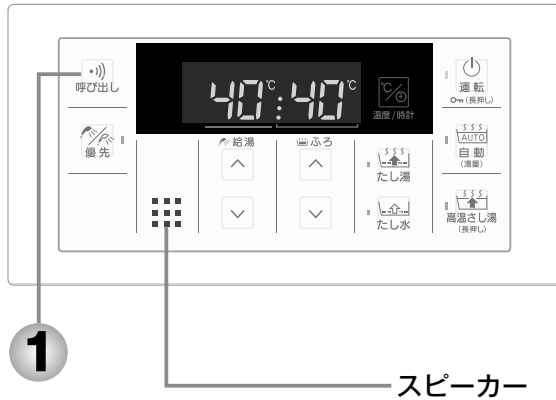

台所リモコン

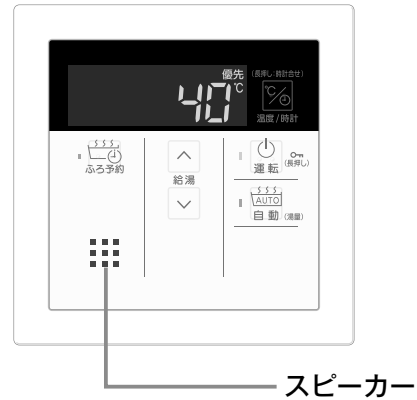

1 浴室リモコンの **呼び出し** を押す

台所リモコンのスピーカー：
「ピーッピピ」と5回鳴ります。

浴室リモコンのスピーカー：
 呼び出し を押している間「ピーピーピーピー」と連続で鳴ります。

画面表示 / 補足

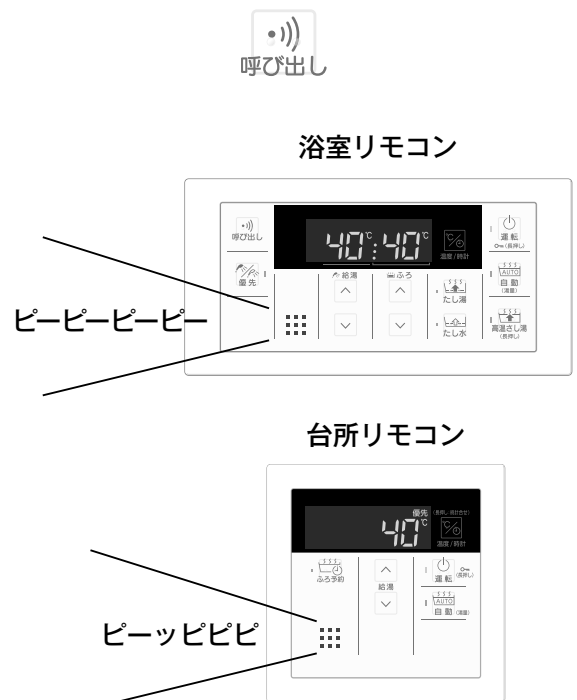















お風呂をぬるくする / お風呂のお湯をふやす

台所を呼び出す

音声音量などを変更する(設定変更モード)

■ 設定変更のしかた

- 1**  を「切」にする。
- 2**  を長押し(約3秒間)する。
 - ・項目番号と設定値が表示されます。
- 3**  を押して、変更したい項目番号を表示させる。
 - ・自動スイッチを押すごとに、項目番号が切り替わります。

項目番号	設定内容	詳細	操作リモコン
1	音声音量の変更	音声案内の音量を変更することができます。	 
2	省電力モードの変更	省電力モードとは、リモコンの待機電力の低減を目的とした機能です。設定された時間が経過すると、表示画面が消えます。	 
3	運転「切」のときに、時計表示をする・しない	運転スイッチ「切」のときに、常時計を表示することができます。	 
4	おふろの設定湯量の変更	浴槽に湯はりする湯量の目安を設定できます。	 
5	Ecoシグナルの設定	Ecoシグナルが点灯・点滅する湯量を変更することができます。	 
6	高温さし湯タイマー時間の変更	高温さし湯タイマー時間を変更することができます。	

4 台所リモコンは給湯
 , 浴室リモ
 コンはふろ を
 押して、設定値を変
 更する

5  を長押し(約3
 秒間)で、設定変更
 モードを解除する
 (設定完了)

- そのまま1分間経過しても、自動的に設定が完了します。

画面表示 / 補足



設定一覧			補足																		
<table border="1"> <thead> <tr> <th>音声</th> <th>リモコンの表示</th> <th>音声の大きさ</th> </tr> </thead> <tbody> <tr> <td>『音声は大です』</td> <td>3</td> <td>大</td> </tr> <tr> <td>『音声は標準です』</td> <td>2 (工場出荷時)</td> <td>標準</td> </tr> <tr> <td>『音声は小です』</td> <td>1</td> <td>小</td> </tr> <tr> <td>『音声を消します』</td> <td>0</td> <td>なし</td> </tr> <tr> <td>『音を消します』</td> <td>—</td> <td>なし</td> </tr> </tbody> </table>	音声	リモコンの表示	音声の大きさ	『音声は大です』	3	大	『音声は標準です』	2 (工場出荷時)	標準	『音声は小です』	1	小	『音声を消します』	0	なし	『音を消します』	—	なし			<ul style="list-style-type: none"> • 「0」「—」に設定した場合でも注意を喚起する音声は消えません。 • 台所・浴室リモコンそれぞれ設定できます。
音声	リモコンの表示	音声の大きさ																			
『音声は大です』	3	大																			
『音声は標準です』	2 (工場出荷時)	標準																			
『音声は小です』	1	小																			
『音声を消します』	0	なし																			
『音を消します』	—	なし																			
<table border="1"> <thead> <tr> <th>リモコンの表示</th> <th>表示の消灯時間</th> </tr> </thead> <tbody> <tr> <td>25 (工場出荷時)</td> <td>25分後</td> </tr> <tr> <td>10</td> <td>10分後</td> </tr> <tr> <td>OF</td> <td>消灯しない</td> </tr> </tbody> </table>	リモコンの表示	表示の消灯時間	25 (工場出荷時)	25分後	10	10分後	OF	消灯しない			<ul style="list-style-type: none"> • 機器を使用したりいずれかのスイッチを押すと、省電力モードが解除されて表示画面が点灯します。 • 台所・浴室リモコンそれぞれで設定できます。 • (29ページ参照) 										
リモコンの表示	表示の消灯時間																				
25 (工場出荷時)	25分後																				
10	10分後																				
OF	消灯しない																				
<table border="1"> <thead> <tr> <th>リモコンの表示</th> <th>運転「切」時の時計表示</th> </tr> </thead> <tbody> <tr> <td>On</td> <td>する</td> </tr> <tr> <td>OF (工場出荷時)</td> <td>しない</td> </tr> </tbody> </table>	リモコンの表示	運転「切」時の時計表示	On	する	OF (工場出荷時)	しない			<ul style="list-style-type: none"> • 時計表示設定にしているとき、温度/時計切替スイッチを押した場合は、時計表示が消えます。 • 台所・浴室リモコンそれぞれで設定できます。 												
リモコンの表示	運転「切」時の時計表示																				
On	する																				
OF (工場出荷時)	しない																				
	(21ページ参照)		<ul style="list-style-type: none"> • (21ページ参照) 																		
	(30ページ参照)		<ul style="list-style-type: none"> • 台所・浴室リモコンそれぞれで設定できます。 • (30ページ参照) 																		
<table border="1"> <thead> <tr> <th>リモコンの表示</th> <th>タイマー時間</th> </tr> </thead> <tbody> <tr> <td>1~15分</td> <td>1~15分</td> </tr> </tbody> </table>	リモコンの表示	タイマー時間	1~15分	1~15分			<ul style="list-style-type: none"> • 工場出荷時は3分に設定されています。 														
リモコンの表示	タイマー時間																				
1~15分	1~15分																				

音声音量などを変更する (設定変更モード)

省電力モードについて

●リモコンの無駄な電力消費を防ぐため、給湯を使用してから一定時間が経過すると、表示画面が消えて**運転スイッチのランプ（黄緑）のみ点灯**します。

※省電力モードに入ると時計表示も消えます。

※給湯栓を一度も開けていない状態では、省電力モードに入らず、表示画面は消えません。

※湯はり運転中および給湯温度を60℃以上に設定している場合は、安全のため省電力モードに入りません。また、台所リモコンはふろ予約中も省電力モードに入りません。

※台所・浴室リモコンそれぞれで設定できます。

操作をしないまま一定の時間が経過すると、節電のため表示画面が消灯します

通常時の表示画面



一定の時間が経過

節電中の表示画面

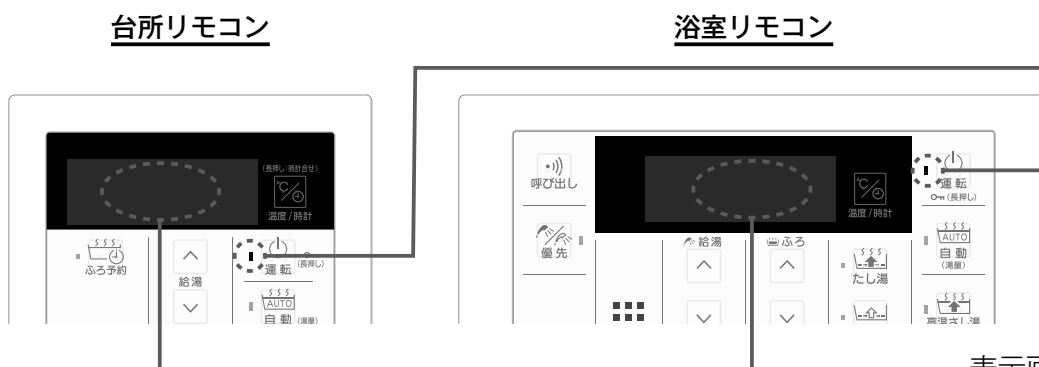

節電のため表示画面が消灯します。

お湯を出すと表示画面が点灯します。

また、リモコンのスイッチを操作すると、操作したリモコンは表示画面が点灯します。

※・・・・・ スイッチ以外のスイッチを押すと、表示画面が点灯すると同時に押したスイッチの動作が始まります。

Ecoシグナルについて

Ecoシグナルの見かた

- Ecoシグナルの光り方（点灯・点滅）で、お湯を出し過ぎているかどうかひと目でわかります。
お湯の量を少しずつ増やした場合の表示例

お湯の使用量	未使用時	Ecoシグナル湯量以内	Ecoシグナル湯量を少し超える	Ecoシグナル湯量を大きく超える
Ecoシグナルの光り方	消灯	点灯 	点滅 	消灯

※Ecoシグナルは目安ですので、実際の使用量とは異なります。

※お湯を2か所同時に使用している場合や、給湯栓で水を混ぜて使用している場合は、上記の説明のように光らないことがあります。

※お湯の使用量が少ないときは（毎分約2リットル以下）は、Ecoシグナルは点灯しません。

Ecoシグナル湯量の変更方法（台所・浴室リモコン別々に設定できます）

画面表示／補足

1 設定変更の項目番号 5 を選択する

- 設定方法は27・28ページの設定変更のしかた ①～⑤を参照ください。

2 台所リモコンは給湯 、浴室リモコンはふろ を押して湯量の目安を選択する

■ 台所リモコン

「-」「6」「5（工場出荷時）」「4」（リットル/分）から選択できます。

■ 浴室リモコン

「-」「11」「10」「8.5（工場出荷時）」「7.5」「6.5」（リットル/分）から選択できます。

※ Ecoシグナルを表示させない場合は、「-」を選択してください。

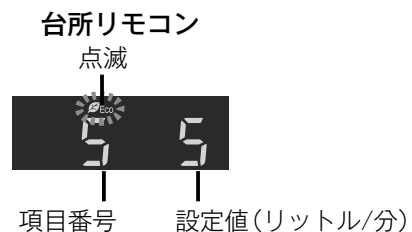

※使っているお湯の目安（5リットル/分設定時の例）

点灯時  : 毎分約5リットル以内

点滅時  : 毎分約5～6リットル

消灯時 : 毎分約6リットル以上

補足

- 台所リモコンで「6」に設定したときは、使っているお湯の量が毎分約6.5リットルになると消灯します。それ以外の量に設定したときは、毎分約6リットルになると消灯します。
- 浴室リモコンで「11」に設定したときは、使っているお湯の量が毎分約11.5リットルになると消灯し、「10」に設定したときは毎分約10.5リットルになると消灯します。それ以外の量に設定したときは、毎分約10リットルになると消灯します。
- 小数点は表示されません。設定値8.5（リットル/分）は「85」と表示されます。

3 を長押し（約3秒間）する

※そのまま1分経過しても、自動的に設定が完了します。

ロックを設定する

● どちらのリモコンでも操作できます。

※ **運転** スイッチが「入」「切」どちらの場合でも操作できます。

台所リモコン

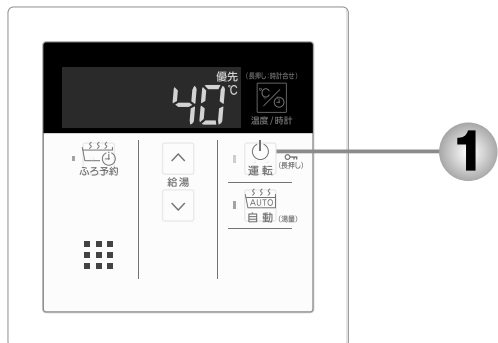

浴室リモコン



1 を約3秒以上長押しする

- ・『ロックを設定しました』とお知らせし、ロック表示が点灯します。
- ・解除する場合は再度**運転**スイッチを3秒以上長押ししてください。
『ロックを解除しました』とお知らせします。

画面表示／補足

台所リモコン



浴室リモコン



お知らせ

- ・台所リモコン、浴室リモコンそれぞれでロックを設定できます。
- ・停電したり、電源プラグが抜けた後は、ロックは解除されます。
- ・ロックを設定している場合でも、下記の操作はできます。

運転スイッチの「切」	自動スイッチの「切」	高温さし湯スイッチの「切」
たし湯スイッチの「切」	たし水スイッチの「切」	ふろ予約スイッチの「切」
呼び出しスイッチ		
- ・停電モード中やスタンバイモード中（次ページ参照）にロックは設定できません。また、設定変更モード（27ページ参照）中もロックは設定できません。

停電時にお湯を使う

停電時は、ポータブル電源を利用してお湯を使うことができます。
※停電モード対応の給湯器に別売の台所リモコンMC-146V(A)が接続されている場合のみ使用できます。(停電モードに変更が必要)
対応する給湯器は44～46ページの「主な仕様・能力表」をご確認ください。
停電モードは給湯運転に限定し消費電力を抑えます。停電モードに変更せずに使用すると、機器の故障や保護装置が起動し自動で電源が遮断されることがありますのでご注意ください。
※ポータブル電源の取扱説明書もよくお読みいただき、正しくご使用ください。

●台所リモコンで操作します。

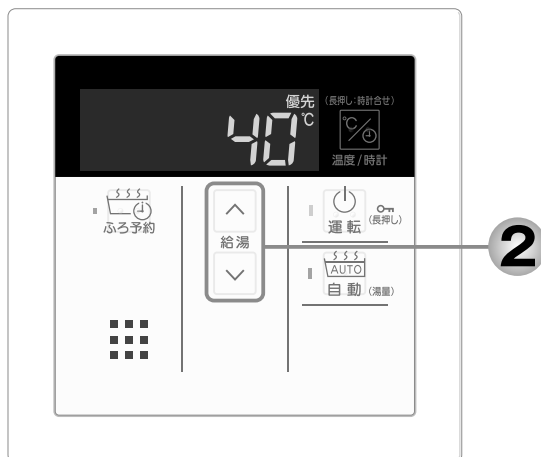

1 給湯器の電源プラグをポータブル電源に差し込む

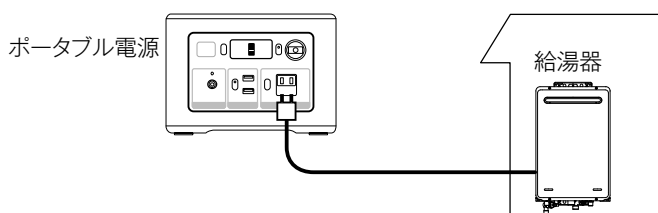

補足

- ・5分間無操作の場合は、画面表示が消えて通常モードになります。運転スイッチを押した場合も通常モードになります。
- ・スクロール中は凍結予防機能がはたらきません。

2 5分以内に台所リモコンの \uparrow \downarrow スイッチを同時に5秒以上押す

補足

- ・5分を過ぎたときは、はじめからやり直してください。
- ・誤って停電モードになってしまった場合は、再度 \uparrow \downarrow スイッチを5秒以上押してください。(通常モードに戻ります)

画面表示／補足

スタンバイモード中の表示

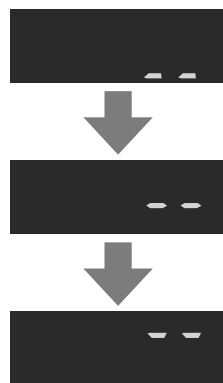

台所リモコンの表示画面の「- -」がスクロール表示(約5分間)します。

停電モード中の表示
台所リモコン



台所・浴室リモコンの運転ランプ(黄緑)と給湯温度表示が点滅すれば、お湯が使えます。

ロックを設定する
停電時にお湯を使う

次ページもお読みください

停電時にお湯を使う (つづき)

ご使用前に必ずご確認ください

- ・給湯器の電源ケーブル先端に電源プラグは付いていますか？
電源プラグが付いていない電源ケーブルで配線された給湯器の場合は、使用することができません。
- ・ガス・水は供給されていますか？
ガスが遮断されている状態や断水時には使用できません。

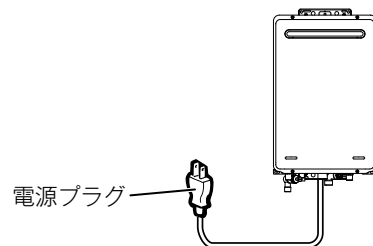

停電モードについて

- ・運転スイッチを「切」にすることはできません。
- ・自動運転や高温さし湯運転・予約運転など、お風呂に関する操作はできません。(スイッチ受付音は鳴ります)
- ・浴室リモコンのふろ温度表示は出ません。
- ・時計(現在時刻)は表示しません。

お願い

- ・停電時に給湯器を使用する場合は、必ず台所リモコンで停電モード(前ページ参照)に変更してご使用ください。
- ・停電が復帰したら、給湯器の電源プラグを元のコンセントに差し込んでください。

(ポータブル電源に接続する場合)

- ・お湯を使い終わったら、給湯器の電源プラグを抜き、ポータブル電源の電源を切ってください。再びお湯を使うときは、はじめからやり直してください。

停電モード使用時のご注意

- ・停電モードで給湯使用中は凍結予防機能がはたらきません。

屋外の水が凍るおそれがある場合で給湯器をご使用にならない場合は、34～36ページの「冬期の凍結による破損防止について」の【水抜きによる方法】に従って、給湯器の水抜きを行ってください。

- ・お使いの給湯器によっては、停電モード中は給湯能力が制限されることがあります。お湯の量が少なかったり設定温度にならないなどの現象が起こることもありますが、故障ではありません。
- ・電源延長ケーブルを使用する場合は50mまでとし、短いケーブルを継ぎ足しての延長はしないでください。
- ・停電モードで給湯器を運転させる場合は、充電器など給湯器以外のものを同時に動作させないようにしてください。
- ・ポータブル電源の保護装置または車のバッテリー状態により給湯器が使用中に停止する場合がありますので、お湯から水への急激な温度変化にご注意ください。

(ポータブル電源に接続する場合)

- ・接続可能なポータブル電源については、当社のWebサイトでご確認ください。



冬期の凍結による破損防止について

暖かい地域でお使いのお客様も必ずお読みください。

⚠ 注意

- 冬期は暖かい地方でも、給水・給湯配管の水が凍結し、破損事故が起こることがあります。こうした事故を防止するために、次のような処置をお取りください。
- 外気温が極端に低く（ -15°C 以下）なる日や、それ以上の気温でも風のある日は対策その①では凍結予防ができなくなります。このような場合には、対策その②、その③の方法を行ってください。また、停電時やポータブル電源を使ってお湯を使用中は凍結予防装置がはたらきません。屋外の水が凍るおそれがある日に長時間お湯を使わないときは、対策その③の水抜きを行ってください。
- 凍結による破損の場合は、保証期間内でも有料修理となります。

対策その① 凍結予防ヒータによる方法

この機器には、外気温が下がる（機器周辺の温度が約 3°C 以下になる）と自動的に機器内を保温するヒータが組み込まれています。

■お客様に行っていただきたいこと

電源プラグがコンセントに差し込まれていることを確認してください。抜けていると作動しませんのでご注意ください。リモコンの「運転」スイッチは「入」「切」どちらの状態でも作動します。

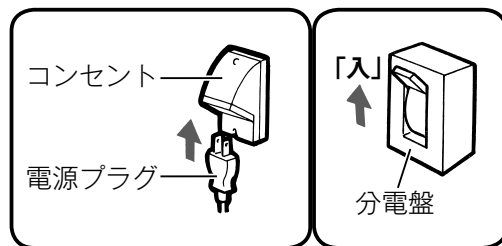

対策その② 給湯栓から水を流す方法

この場合は機器本体だけでなく、給水・給湯配管、給水元栓・給湯栓などの凍結予防もできます。

■操作のしかた

- リモコンの「運転」スイッチを「切」にします。
 - 浴槽に排水栓をしてからおふろの給湯栓を開け、1分間に約400ミリリットルの水（流水太さ約4mm）を浴槽に流しておいてください。
- ※この場合、浴槽から水があふれることがあります。
※サーモスタット式やワンレバーの混合水栓の場合は、設定を最高温度の位置にしてください。
※浴槽の近くに給湯栓がない場合は、シャワーホースを浴槽まで伸ばしてシャワー栓を開けてください。

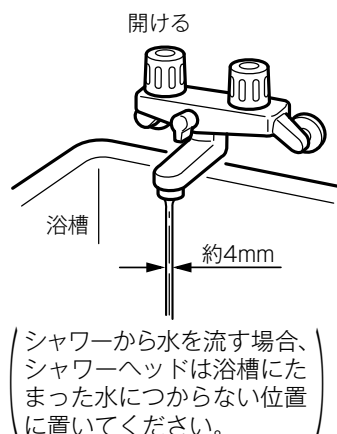

⚠ 注意

- 水量が不安定なことがあります。念のため、30分ぐらい後にもう一度水量をご確認ください。
- サーモスタット式やワンレバーの混合水栓の場合は、再使用時の設定温度にご確認ください。

次ページもお読みください

冬期の凍結による破損防止について

対策その**3** 水抜きによる方法

機器内の水を抜き、凍結を予防する方法です。外気温が極端に低く（ -15°C 以下）なる場合は、この方法で行ってください。長期間にわたって機器を使用しないときも、必ずこの《水抜き》を行ってください。

※機器の使用直後は機器内のお湯が高温になっていますので、やけど防止のため、必ず機器が冷めてから行ってください。

■機器の水抜き

- ①浴槽の水を排水してください。
- ②リモコンの「**運転**」スイッチを「切」にして電源プラグを抜いてください。（分電盤の専用スイッチを「切」にしてください）
- ③ガス栓**1**を閉めてください。
- ④給水元栓**2**を閉めてください。
- ⑤給湯栓**3**をすべて（シャワーなどを含む）開けてください。
- ⑥水抜き栓**4**を3個左に回してはずしてください。
- ⑦ふろ配管の水抜きバルブ**5**を開けてください。（水抜きバルブがある場合のみ）

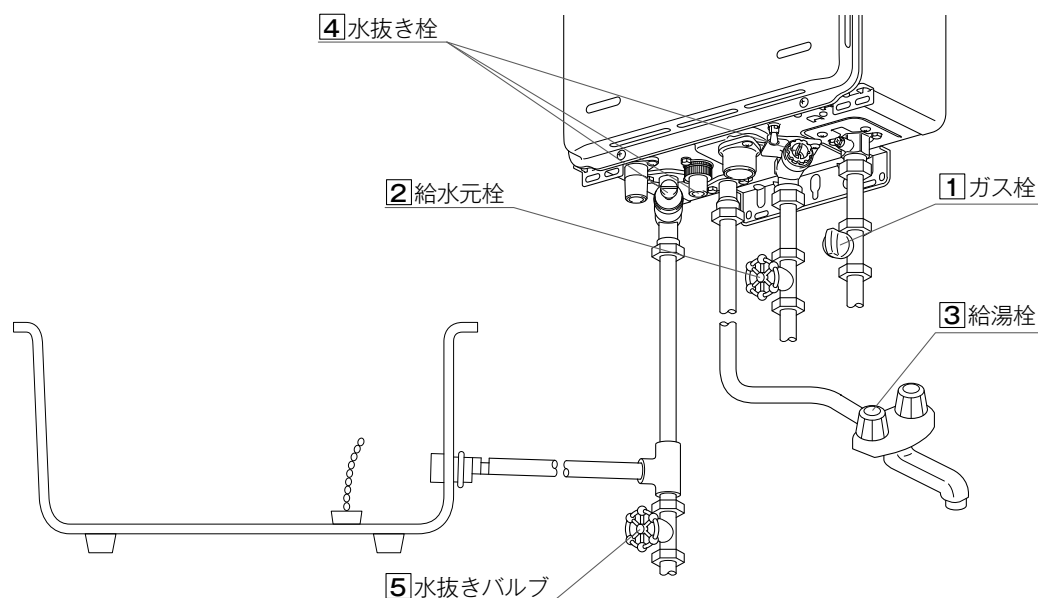

お願い

- 以上の操作で機器内の水が排水されますので、次にお使いになるまで給湯栓や水抜き栓は開けたままにしておいてください。長期間使用しない場合は、機器内の水が完全に排水されたことを確認後、水抜き栓**4**（3個）を閉めてください。

(つづき)

《水抜き》をした機器を、次に使うときは…

※停電時にお湯を使いたいときは

停電時にポータブル電源を使ってお湯を使う場合は、下記の「■機器に通水してください。」に従って通水してください。

■機器に通水してください。

- ①給湯栓**3**をすべて（シャワーなどを含む）閉めてください。
- ②水抜き栓**4**を3個とふろ配管の水抜きバルブ**5**を閉めてください。
- ③給水元栓**2**を全開にしてください。
- ④給湯栓**3**を開け通水を確認した後、給湯栓**3**を閉めてください。
- ⑤電源プラグをコンセントに差し込んでください。
（分電盤の専用スイッチを「入」にしてください）
- ⑥リモコンの**運転**スイッチが「切」になっている（表示画面が消灯し、運転スイッチランプ（黄緑）が消灯している）ことを確認した後、ガス栓**1**を全開にしてください。
- ⑦分電盤の専用スイッチを「入」にしてから2～3分待って、機器の運転を開始してください。

お願い

- 水抜き栓は工具で締め付けしないでください。破損のおそれがあります。

機器への通水が終了しましたら、**運転**スイッチを押して（「切」にする）、表示画面が消灯し、運転スイッチランプ（黄緑）が消灯するのを確認してください。

次ページもお読みください

日常の点検・お手入れのしかた

お客様ご自身で行っていただく日常の点検・お手入れの際は、次のことにご注意ください。

- 安全にお使いいただくために、こまめに日常の点検・お手入れを行ってください。
- お手入れは、必ず①ガス栓を閉め②電源プラグを抜き③機器が冷めてから行ってください。
- フロントカバーなどは決してはずさないでください。(据置台・配管カバーのフロントカバーは除く)

■日常の点検…次のことにご注意ください。

- 運転中に機器から異常音が聞こえますか？
- 機器の外観に異常は見られませんか？また、各部品とも正しくセットされていますか？
- 沿岸部で潮風に当たりやすい地域でご使用の場合は、潮風に含まれる塩分によって機器本体や配管接続部にさびが発生しやすくなります。外観上のさびがひどい場合は、機器内部の部品への影響も考えられますので、点検（有料）をお願いします。また、万が一本体に穴があいた場合はすぐに使用を中止し、修理を依頼してください。
- 機器および配管から水漏れはありませんか？
- 機器のまわりや排気口・排気筒トップのそばに燃えやすいものはありませんか？
- 給湯栓の先端に泡沫器が内蔵されているものについては、ときどき内部のフィルタ（金網）を掃除してください。

お願い

- 水圧の低い地域では、泡沫器や浄水器を使用しないでください。お湯の量が少なくなります。
- 機器本体には安全に関する注意ラベルが貼ってあります。汚れたり、読めなくなったときはやわらかい布などで汚れをふき取ってください。また、お手入れの際にははがれないようご注意ください。もしはがれたり読めなくなった場合は、新しいラベルに貼り替えてください。ラベルについては当社お客様センターにお問い合わせください。
- ご使用上支障がない場合でも、不慮の事故を防ぎ、安心してより長くご使用いただくために、燃焼部などは年1回程度の定期整備をおすすめします。なお、この機器は給水用具（逆流防止装置）を内蔵しています。給水用具に関しては公益社団法人日本水道協会発行の給水用具の維持管理指針に示されている定期整備の実施をおすすめします。時期は4～6年に1回程度をおすすめします。(有料)
- 整備の内容や定期整備を受ける先が不明の場合、整備費用などについてはお買い上げの販売店または当社お客様センターにお問い合わせください。

配管カバー・据置台のフロントカバーについて

- フロントカバーの取りはずしかた
 - ①化粧ねじ2本をゆるめてフロントカバーから取りはずします。
 - ②フロントカバーを上方に持ち上げて、取りはずしてください。
 - フロントカバーの取り付けかた
 - ①フロントカバーの下部差込箇所を配管カバーや据置台の下部差込箇所に差し込みます。
 - ②化粧ねじ2本を取り付け、しっかりとしめて固定してください。
- ※フロントカバー下部がきちんと差し込まれていることを確認し、化粧ねじをしっかりとしめて、確実にフロントカバーを固定してください。

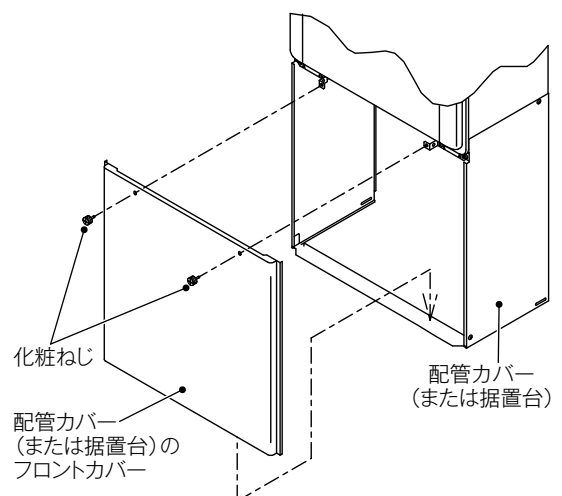

■お手入れ方法は

- **機器やリモコン**の表面が汚れたときは、台所用中性洗剤（食器・野菜洗い用）を含ませたやわらかい布で汚れをふき取った後、水を含んだ布で軽くふき取ってください。台所用中性洗剤（食器・野菜洗い用）以外の洗剤やみがき粉・シンナー・ベンジン・エタノールやたわしなどの硬いものを使用しないでください。表面の光沢や印刷・文字などが消えたり傷がつきます。台所・増設リモコンは防水タイプではありません。浴室リモコンは防水タイプですが、むやみに水をかけないでください。故障の原因になります。

お願い

- リモコンの内部には電気部品が入っていますから、水をかけないようにしてお手入れしてください。機器の故障の原因になります。
- 給水水抜き栓先端の**ストレーナ**にごみなどが付いているとお湯の量が少なくなります。こんなときは給水元栓を閉めてから給水水抜き栓をはずして、ストレーナに付いているごみを取り除いてください。特に近くで水道配管工事などがあったときはご注意ください。

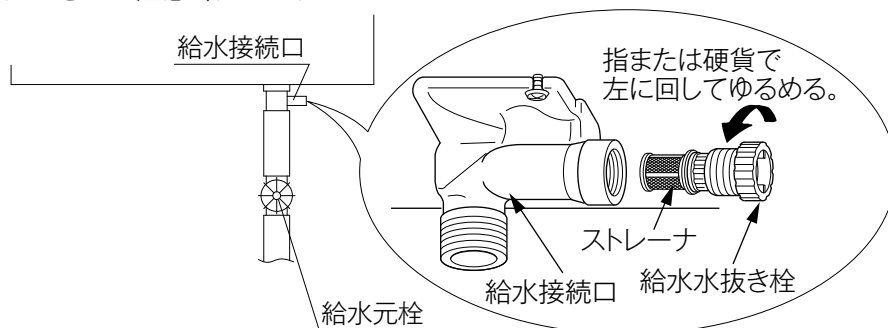

※必ず給水元栓を閉め、機器内のお湯が冷めてから行ってください。（やけど防止のため）

- 機器の給気口（フロントカバーの穴）がほこりやごみで詰まったまま使用すると、不完全燃焼などの原因になります。給気口のほこりやごみを十分に取り除いてご使用ください。

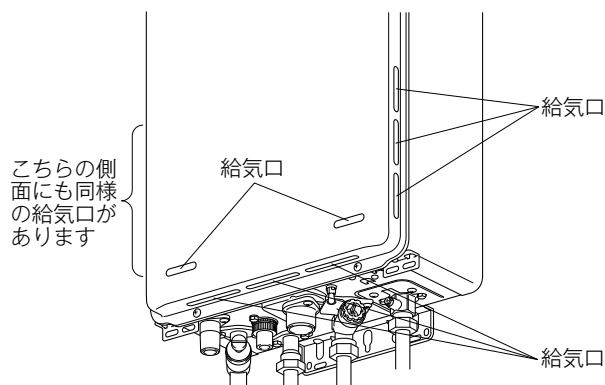

長期間使用しない場合は

長期間使用しない場合は次のことを行ってください。

1 ガス栓を閉める。

ガス栓は機器の下部にあります。

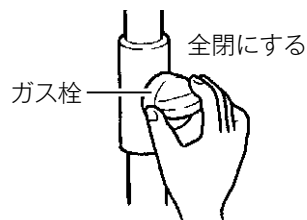

2 給水元栓を閉める。

給水元栓は機器の下部にあります。

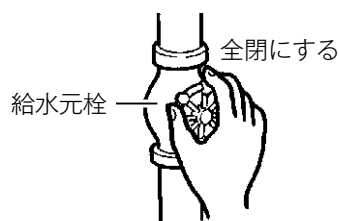

3 機器の水抜きをする。(35ページ参照)

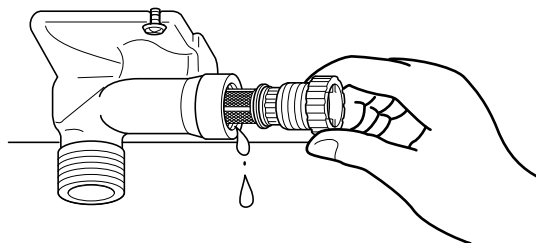

4 電源プラグをコンセントから抜く。

コンセントは機器付近の壁などにあります。
分電盤の専用スイッチを「切」にしてください。

警告

ぬれた手で電源プラグをさわらないでください。感電のおそれがあります。

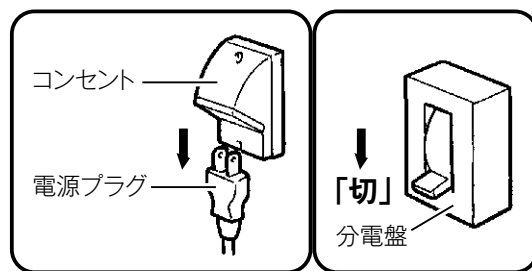

故障かな？と思ったら

故障かな？と思ってもよく調べてみると故障ではない場合もあります。
修理を依頼する前に、もう一度次の点をお調べください。

「温度」に関する内容

こんなとき	ここをお調べください	参照
給湯栓を開いてもお湯が出ない	ガス栓・給水元栓が全開になっていますか？	15 ページ
	断水していませんか？	
	給湯栓は十分に開いていますか？また、混合水栓をご使用の場合、湯温調節が「水」の位置になっていませんか？	
	ガスメーター（マイコンメーター）がガスを遮断していませんか？	
	LP ガスの場合、ガスがなくなっていますか？	
	水抜き栓のストレーナにごみなどが詰まっていますか？	38 ページ
	凍結していませんか？	
	運転 スイッチは「切」になっていませんか？	
給湯栓を開いてもすぐお湯にならない	機器から給湯栓まで距離がありますので、お湯が出てくるまで少し時間がかかります。	
低温のお湯が出ない	ガス栓・給水元栓が全開になっていますか？	15 ページ
	給湯温度設定は適切ですか？	17 ページ
	お湯の量を絞っていませんか？ 給湯栓をもっと開いてお湯の量を多くすれば、お湯の温度は安定します。	
	夏期などの水温が高いときには、設定温度よりも熱いお湯が出ることもありますが、異常ではありません。	
	別売のソーラー対応ユニットを使って太陽熱温水器（ソーラーシステム）と接続している場合、太陽熱温水器で機器への給水温が高くなるため、低温のお湯が出ない場合があります。	
高温のお湯が出ない	ガス栓・給水元栓が全開になっていますか？	15 ページ
	給湯温度設定は適切ですか？	17 ページ
	冬期など、水温が低いときに高温のお湯を多く出そうとすると、設定した温度（高温）のお湯が出ない場合があります。 給湯栓を少し閉めてお湯の量を少なくすれば、設定したお湯の温度になります。	
	混合水栓をご使用の場合は、水栓の設定温度を最高の位置でご使用ください。また、サーモスタット式混合水栓の場合は、水が回り込んで水栓の設定温度よりもお湯がぬるくなることがありますので、リモコンの設定温度をご希望の温度（水栓の設定温度）より5～10℃高めにしてください。詳しくは水栓の取扱説明書をご覧ください。	
	高温さし湯は浴槽のふろアダプタ上端より 5cm 以上お湯（または水）がある状態でを行っていますか？それより少ない量の場合は、安全のためふろアダプタがお湯を止めることがあります。	24 ページ
給湯栓を絞ると水になった	湯量を絞り過ぎたり節水型シャワーを使用すると、機器が消火してお湯にならなくなります。給湯栓をもっと開いて湯量を増やせばお湯になりますが、給水圧が低いために湯量が出ない場合は給水事業者の指定工事店にご相談ください。	
給湯温度の調節ができない	操作しているリモコンの優先ランプまたは優先表示は点灯していますか？	19 ページ
ふろ設定温度どおりに沸き上がらない	お湯はり中にふろ温度を低く設定しなおした場合、実際の沸き上がりの温度は設定温度より高くなる場合があります。	
湯温が変動して安定しない	運転 スイッチを「切」にしてスムーズに通水することを確かめた後給湯栓を閉め、約 20 秒後に再操作してください。それでも異常のときは故障（水量制御装置）ですので、お買い上げの販売店または当社お客様センターへご連絡ください。	
高温さし湯中に給湯栓から熱いお湯が出る	湯量を絞って使っているときや給水圧が低い場合に起きる現象です。湯量を多くしても設定温度にならない場合は、給水事業者の指定工事店に依頼して適正な給水圧を確保してください。	

長期間使用しない場合は／故障かな？と思ったら



次ページもお読みください

故障かな？と思ったら(つづき)

「湯はり・湯量」に関する内容

こんなとき	ここをお調べください	参照
給湯栓から出るお湯の量が変化する	お湯を使用中、他の場所でお湯を使用すると、お湯の量が減る場合があります。水道の圧力や配管条件によっては、極端にお湯の量が減ったり、いったん止まる場合がありますが、しばらくすると安定します。 給湯栓の種類によっては、初め多く出てその後安定するなど、出湯量が変わるものがあります。 湯はり運転中に給湯(シャワー)を使用する場合、お湯の量を絞りすぎると湯量が増えたり減ったりして安定しないことがあります。給湯栓をもっと開いてお湯の量を多くすれば安定します。	
湯はりの量が設定した湯量にならない	湯はり量の設定は適切ですか？浴槽の残り湯がある状態で湯はり運転をすると、その分だけ水位が高くなる場合があります。 おふろの排水栓はしっかりと閉めてありますか？ おふろの自動運転が完了しないうちに「自動」スイッチを何度も「切」にしたり「入」にしたりするのを繰り返すと、お湯があふれることがあります。	21 ページ
オーバーフロー接続口から水またはお湯が出る	断水の後や機器の水抜きをした後に再度ご使用の場合、少しの間お湯が出ることがありますが異常ではありません。ただし、連続して出続ける場合は、機器の故障が考えられますので、お買い上げの販売店または当社お客様センターへご連絡ください。	
自動運転の湯はり完了まで通常より時間がかかる	おふろの自動運転中にお湯を使うと、給湯中はお湯はりが停止します。	

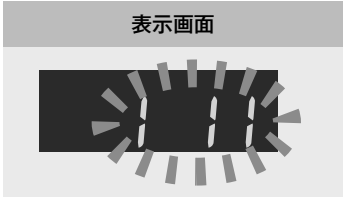
「リモコン」に関する内容

こんなとき	ここをお調べください	参照
リモコンの表示画面が点灯しない	停電していませんか？ 電源プラグが差し込まれていますか？ 機器内の漏電安全装置が作動していませんか？いったん分電盤の専用スイッチを「切」にしてから再度「入」にするか、電源プラグをコンセントから抜いて再び差し込んでから再操作してください。	
リモコンの時刻表示が「-:--」になっている	停電後、再通電すると台所リモコンの表示画面の時刻が「-:--」になります。再度設定しなおしてください。	16 ページ
停電または電源プラグを抜いた後、給湯温度が変わる	停電または電源プラグを抜いた後、再通電すると給湯設定温度がお買い上げ時の設定に変わる場合がありますので設定しなおしてください。	
リモコンの画面表示がいつのまにか消えている	省電力表示の設定にしてある場合、給湯を使用してから約 25 分たつと表示画面が消えます。(設定により、約 10 分の場合もあります。)再使用したりいずれかのスイッチを押すと、表示画面が再び点灯します。	27 ページ
スイッチを押してもそのスイッチの動作をしない	表示の節電(省電力表示)がはたらいているときに「  」 運転 スイッチを押すと、いったん表示節電画面から給湯温度表示画面に戻り、もう一度押すとそのスイッチの動作をします。「 運転 」スイッチの「入」・「切」は、運転スイッチのランプ(黄緑)の点灯・消灯で確認してください。	27 ページ
リモコンの時刻表示部に3桁の数字が点滅している 運転スイッチランプが点滅する	機器に何らかの異常が生じるとリモコンの時刻表示部に下図のような3桁の数字が点滅します。数字によって対処方法が異なりますので、43 ページの内容に従ってください。  	43 ページ
「高温さし湯スイッチ」を押しても、すぐに動かない	高温水が出るため、誤操作防止で約 1 秒の長押し操作になっています。	

「音」に関する内容

こんなとき	ここをお調べください	参照
出湯停止後しばらくの間ファンの回転音がする	再使用時の点火をより早くするため、出湯停止後もしばらく回転しています。	
浴槽のふろアダプタから「ポコ、ポコ」と空気の出る音がすることがある	ふろ配管などにたまった空気が出る音で、異常ではありません。	
リモコンの「 運転 」スイッチ「入」「切」や給湯栓の開閉時または給湯使用後しばらくすると、モーターが動く音がする	再使用時の点火をより早くし、お湯の温度を早く安定させるために機器が作動している音です。異常ではありません。	

その他

こんなとき	ここをお調べください	参照
使用中に消火した	ガス栓・給水元栓が全開になっていますか？	15 ページ
	断水していませんか？	
	給湯栓は十分に開いていますか？	
	ガスメーター（マイコンメーター）がガスを遮断していませんか？	
	LP ガスの場合、ガスがなくなっていますか？	
排気口・排気筒トップから白い湯気が出る	冬に吐く息が白く見えるように、燃焼排ガス中の水蒸気が白い湯気に見えますが、故障ではありません。	
排気口が黒く変色している	排気部の部品の材料であるステンレスの性質によるもので、異常ではありません。変色しても耐久性に影響はありません。	
お湯が白く濁って見える	これは水中に溶け込んでいた空気が熱せられて、大気圧まで急速に減圧されることで細かい泡となって出てくる現象です。ビール・サイダーなどの泡と似た現象であり汚濁とは違ってまったく無害なものです。	
逃し弁（35ページの図中の 4 ）からお湯（水）が少しの間出ることがある	機器内に高い圧力が生じたとき、過圧防止安全装置のはたらきによって逃し弁から水滴が落ちることがあります。	
水が青く見える 浴槽や洗面台が青く変色した	水中に含まれるわずかな銅イオンが水中に溶けだして青色の化合物が生成され、水が青く見えたり、浴槽や洗面台が青く変色することがありますが健康上問題ありません。浴槽や洗面台をこまめに掃除することにより、変色しにくくなります。	

※以上のことをお調べのうえ、くりかえし異常のあるときは使用を中止してお買い上げの販売店または当社お客様センターへご連絡ください。

故障かな？と思ったら

次ページもお読みください

故障かな？と思ったら(つづき)

リモコン表示画面の時刻表示部に故障表示が点滅する

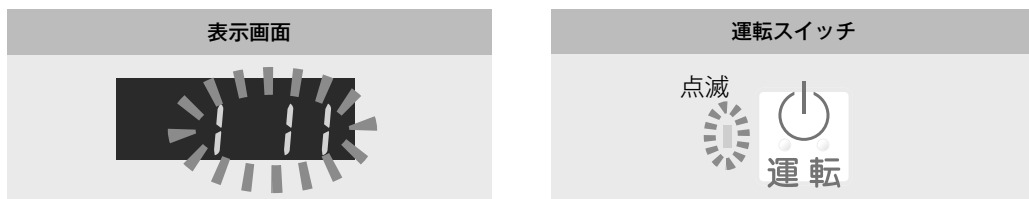

以下の故障表示が点滅した場合は、表中の「処置」を試してみてください。

故障表示	原因	処置
032	浴槽の排水栓を閉め忘れた。	浴槽の排水栓をしっかりと閉めてから、再度自動運転を行ってください。
101	機器の給気または排気の異常。	機器の給気口または排気口を塞いでいる物がないか確認してください。外観上機器に異常が見当たらない場合でも、しばらくすると使用できなくなりますので、早急にお買い上げの販売店または当社お客様センターへご連絡ください。
111	ガスが止まっている。	ガスが止まっていないか確認してください。
	機器のガス栓が閉まっている。	機器のガス栓が全開になっているかを確認してください。(15 ページ参照)
161	機器から出るお湯の温度が異常。	給湯栓やシャワーをもっと開いて流量を増やして使用してください。
901 991	機器の給気または排気の異常。	「給気口・排気口に異物が侵入」「密着して物が置かれている」「シートで覆われている」など、機器の給排気の障害になる物がないかを確認して撤去してください。障害物を取り除いても故障表示が消えない場合は、早急にお買い上げの販売店または当社お客様センターへご連絡ください。

上記以外の故障表示が点滅した場合は次の操作をしてください。

1 お湯を使っている場合は、給湯栓を閉めます。
全閉にする

2 運転スイッチを「切」にして、再び「入」にします。

消灯→点灯

3 再び使用してみてください。

上記の操作をしても故障表示が点滅するときは、お買い上げの販売店または当社お客様センターに修理を依頼してください。その際は、表示されている故障表示の数字もお知らせください。

※リモコンの故障などの場合は表示画面が点灯しなくなりますが、お湯を使うことはできるようになっています。この場合約42℃のお湯が出ます。

主な仕様・能力表

(注)以下の仕様は改良のため予告なく変更することがあります。また、出湯能力は混合水栓を使用した場合の計算値です。

品名	RUJ-A2400W(A)	RUJ-A2400T(A)	RUJ-A2400T-L(A)	RUJ-A2400B(A)	RUJ-A2400A(A)
型式名	RUJ-A2400W	RUJ-A2400T	RUJ-A2400T-L	RUJ-A2400B	RUJ-A2400A
設置方式	屋外壁掛または パイプシャフト設置	屋外壁掛またはPS(扉内)設置 前方排気型		PS(扉内)設置 後方排気型	屋外壁掛または PSアルコーブ設置
外形寸法(mm)	高さ538×幅350×奥行170				
質量(kg)	17.0				18.0
接続	給水・給湯	20A(R3/4)			
	ガス	13A・12Aは20A(R3/4)、LPGは15A(R1/2)			
点火方式	連続放電、ダイレクト点火方式				
電源	AC100V				
消費電力(W) (50-60Hz)	54	92		70	
	待機時1.4、凍結予防ヒータ作動時88				
停電対応	可(ポータブル電源)	不可			

※消費電力はBC-146V(A)接続時の値です。

●ガス消費量

使用ガス 使用ガスグループ	ガス消費量：kW ()内はkcal/h	出湯能力(能力最大)(L/min)		
		水温+25℃上昇	水温+40℃上昇	
都市ガス用	13A	50.5(43,400)	24.0	15.0
	12A	47.0(40,400)	22.4	14.0
LPGガス用	50.5(3,61kg/h)	24.0	15.0	

次ページもお読みください

主な仕様・能力表(つづき)

(注)以下の仕様は改良のため予告なく変更することがあります。また、出湯能力は混合水栓を使用した場合の計算値です。

品名	RUJ-A2010W(A) RUJ-A2000W(A)	RUJ-A2010T(A) RUJ-A2000T(A)	RUJ-A2010T-L(A) RUJ-A2000T-L(A)	RUJ-A2010B(A) RUJ-A2000B(A)	RUJ-A2010A(A) RUJ-A2000A(A)
型式名	RUJ-A2010W	RUJ-A2010T	RUJ-A2010T-L	RUJ-A2010B	RUJ-A2010A
設置方式	屋外壁掛または パイプシャフト設置	屋外壁掛またはPS(扉内)設置 前方排気型		PS(扉内)設置 後方排気型	屋外壁掛または PSアルコーブ設置
外形寸法(mm)	高さ538×幅350×奥行170				
質量(kg)	16.0		17.0		18.0
接続 給水・給湯 ガス	2010シリーズは15A(R1/2)、2000シリーズは20A(R3/4) 15A(R1/2)				
点火方式	連続放電、ダイレクト点火方式				
電源	AC100V				
消費電力(W) (50-60Hz)	42		63		70
待機時1.4、凍結予防ヒータ作動時88					
停電対応	可(ポータブル電源)		不可		

品名	RUJ-A2010T-L-80(A) RUJ-A2000T-L-80(A)	RUJ-A2010B-80(A) RUJ-A2000B-80(A)
型式名	RUJ-A2010T-L-80	RUJ-A2010B-80
設置方式	屋外壁掛またはPS(扉内)設置 前方排気型	PS(扉内)設置 後方排気型
外形寸法(mm)	高さ538×幅350×奥行170	
質量(kg)	17.0	
接続 給水・給湯 ガス	2010シリーズは15A(R1/2)、2000シリーズは20A(R3/4) 15A(R1/2)	
点火方式	連続放電、ダイレクト点火方式	
電源	AC100V	
消費電力(W) (50-60Hz)	60	
待機時1.4、凍結予防ヒータ作動時88		
停電対応	不可	

※消費電力はBC-146V(A)接続時の値です。

●ガス消費量

使用ガス 使用ガスグループ	ガス消費量 : kW ()内はkcal/h	出湯能力(能力最大)(L/min)		
		水温+25℃上昇	水温+40℃上昇	
都市ガス用	13A	42.1(36,200)	20.0	12.5
	12A	39.2(33,700)	18.7	11.7
LPGガス用		42.1(3,01kg/h)	20.0	12.5

(注)以下の仕様は改良のため予告なく変更することがあります。また、出湯能力は混合水栓を使用した場合の計算値です。

品名	RUJ-A1610W(A) RUJ-A1600W(A) RUJ-A1610W(A)-RL	RUJ-A1610T(A) RUJ-A1600T(A) RUJ-A1610T(A)-RL	RUJ-A1610T-L(A) RUJ-A1600T-L(A) RUJ-A1610T-L(A)-RL	RUJ-A1610B(A) RUJ-A1600B(A)	RUJ-A1610A(A) RUJ-A1600A(A)
型式名	RUJ-A1610W	RUJ-A1610T	RUJ-A1610T-L	RUJ-A1610B	RUJ-A1610A
設置方式	屋外壁掛または パイプシャフト設置	屋外壁掛またはPS(扉内)設置 前方排気型		PS(扉内)設置 後方排気型	屋外壁掛または PSアルコーブ設置
外形寸法(mm)	高さ538×幅350×奥行170				
質量(kg)	15.0		16.0		17.0
接続	給水・給湯	1610シリーズは15A(R1/2)、1600シリーズは20A(R3/4)			
	ガス	15A(R1/2)			
点火方式	連続放電、ダイレクト点火方式				
電源	AC100V				
消費電力(W) (50-60Hz)	36		47		
	待機時1.4、凍結予防ヒータ作動時88				
停電対応	可(ポータブル電源)	不可			

※消費電力はBC-146V(A)接続時の値です。

●ガス消費量

使用ガス 使用ガスグループ	ガス消費量：kW ()内はkcal/h	出湯能力(能力最大)(L/min)		
		水温+25℃上昇	水温+40℃上昇	
都市ガス用	13A	33.6(28,900)	16.0	10.0
	12A	31.3(26,900)	14.9	9.3
LPガス用		33.6(2.40kg/h)	16.0	10.0

アフターサービスについて

■修理を依頼される前に

- 40～43ページの「故障かな?と思ったら」の項を見てもう一度ご確認ください。
確認のうえそれでも不具合がある場合やご不明な点がある場合は、ご自分で修理なさらず、必ずガス栓・給水元栓を閉め、電源プラグを抜いて（分電盤の専用スイッチを「切」にして）から、お買い上げの販売店または当社お客様センターにご連絡ください。
- 修理をお申し付けの際は、次のことをご知らせください。
 - ①製品名（ガス給湯器）・ガスの種類（銘板表示のもの…8ページ参照）
 - ②品名（銘板表示のもの…8ページ参照）
 - ③故障または異常の内容（故障表示の数字など…43ページ参照）
 - ④お名前・ご住所・電話番号・道順（付近の目印など）
 - ⑤訪問ご希望日・時間帯

■転居または機器を移設される場合

- ガスには都市ガス数種類およびLPガスの区分があります。
- ガスの種類（ガスグループ）が異なる地域へ転居される場合には、部品の交換や調整が必要となりますので、転居先のガスの種類を確認のうえ、転居先のもよりのガス事業者にご相談ください。
ただし、ガスの種類によっては改造・調整できない場合があります。
- 増改築などのため機器を移設される場合、工事や調整には専門の資格・技術が必要となります。必ずお買い上げの販売店または施工店にご連絡ください。
- 設置場所の選定にあたっては、運転音や振動が大きく伝わらないような場所をお選びください。また、機器本体の排気口からの温風や運転音が隣家の迷惑にならないような場所を選ぶなど、ご配慮ください。
- 転居・移設に伴う調整や改造に要する費用は、保証期間内でも有料となります。

■保証について

- 本書の裏表紙が保証書になっています。
- 必ず「販売店名・購入日」などの記入をお確かめになり、保証内容をよくお読みの後、大切に保管してください。
- 当社は保証書に記載してあるように、機器の販売後、機器に故障がある場合、一定期間・一定条件のもとに、無料修理に 응ずることを約束いたします。（詳細は保証書をご覧ください）
- 保証期間経過後の故障修理については、修理により製品の機能が維持できる場合は、ご希望により有料で修理致します。
- 保証書を紛失されますと保証期間内であっても修理費をいただく場合がありますので、大切に保管してください。
- 凍結による故障の場合は保証期間内であっても有料となりますのでご注意ください。
- 自然災害（虫や小動物・雑草などの侵入など）による故障は、保証期間内でも有料修理となります。
- BL認定品は「優良住宅部品」「瑕疵保証・賠償責任保険付」です。
- 一般財団法人ベターリビングお客様相談室の電話番号は「03-5211-0680」です。

■補修用性能部品の保有期間について

- この機器の補修用性能部品の保有期間は、製品本体の製造打切後 10 年です。
- 性能部品とは製品の機能を維持するために必要な部品です。

■アフターサービスなどの連絡先

- お買い上げの販売店または当社お客様センターにご連絡ください。

■お客様の個人情報の取り扱いについて

- 当社はお客様よりお知らせいただいたお客様のお名前・ご住所・電話番号などの個人情報を、サービス活動および安全点検活動のために利用させていただく場合がございますのでご了承ください。
- 当社は機器の修理や点検業務を当社の協力会社に委託する場合、法令に基づく義務の履行または権限の行使のために必要な場合やその他正当な理由がある場合を除き、当社以外の第三者に個人情報を開示・提供はいたしません。

■交換部品・別売品などのお求めは

- 当社のインターネット販売サイト Rinnai Style（リンナイスタイル）では、交換部品や別売品・お手入れ品などを幅広く取り扱っております。交換部品はお客様自身でお取り替えできる部品が対象です。なお、取扱説明書を紛失した際も下記のサイトからお買い求めいただけます。

Rinnai Style	当社製品の交換部品・お手入れ品などをインターネット販売サイトよりご注文いただけます。 https://www.rinnai-style.jp/
--------------	-----------------------------------------------------------------------------------------------------------------------

MEMO

品名一覧

裏面の保証書は下記品名に適用されます

品 名	RUJ-A2400W(A)	RUJ-A2400T(A)	RUJ-A2400T-L(A)	RUJ-A2400B(A)	RUJ-A2400A(A)
	RUJ-A2010W(A)	RUJ-A2010T(A)	RUJ-A2010T-L(A)	RUJ-A2010B(A)	RUJ-A2010A(A)
	RUJ-A2000W(A)	RUJ-A2000T(A)	RUJ-A2000T-L(A)	RUJ-A2000B(A)	RUJ-A2000A(A)
	RUJ-A2010T-L-80(A)	RUJ-A2010B-80(A)	RUJ-A2000T-L-80(A)	RUJ-A2000B-80(A)	
	RUJ-A1610W(A)	RUJ-A1610T(A)	RUJ-A1610T-L(A)	RUJ-A1610B(A)	RUJ-A1610A(A)
	RUJ-A1600W(A)	RUJ-A1600T(A)	RUJ-A1600T-L(A)	RUJ-A1600B(A)	RUJ-A1600A(A)
	RUJ-A1610W(A)-RL	RUJ-A1610T(A)-RL	RUJ-A1610T-L(A)-RL		

<高温水供給式>ガス給湯器 保証書

この製品は厳密なる品質管理および検査を経てお届けしたものです。本書は、お客様の正常な使用状態において万一故障した場合に、本書記載内容で無料修理を行うことをお約束するものです。本保証書の適用品名は裏面（50 ページ）に記載してあります。

記

- 保証期間はご購入の日から2年間（熱交換器は3年間）とし、機器本体とリモコンを対象とします。保証期間中故障が発生した場合は、本書をご提示の上、ご購入の販売店に修理をご依頼してください。
- ご転居の場合は、事前におご購入の販売店にご相談ください。
- ご贈答品などで本保証書に記入してあるご購入の販売店に修理がご依頼できない場合には、当社お客様センターにご相談ください。
リンナイ(株) お客様センター フリーダイヤル：0120-054321
- 本保証書は再発行いたしませんので大切に保管してください。
- 保証についての規定は下記をご覧ください。

無料修理規定

- 取扱説明書、本体貼付ラベルなどの注意書に従った正常な使用状態で故障した場合には、ご購入の販売店またはもよりの弊社窓口が無料修理いたします。
 - 保証期間内に故障して無料修理を受ける場合は、ご購入の販売店にご依頼の上、出張修理に際して本書をご提示ください。なお、離島および離島に準ずる遠隔地への出張修理を行った場合には、出張に要する実費を申し受けます。
 - 保証期間内でも次の場合には有料修理になります。
 - 使用上の誤りおよび不当な修理や改造による故障および損傷。
 - お買い上げ後の取付場所の移動、落下などによる故障および損傷。
 - 犬・猫・鳥・鼠・くも・ゴキブリなどの小動物や昆虫類の侵入などに起因する不具合。
 - 火災・凍結・水害・地震・落雷・ばい煙・降灰・酸性雨・異常気象その他の天災地変や公害・塩害・ほこり・腐食性の有害ガス・異常電磁波・異常電圧・異常周波数による故障および損傷。
 - 建築躯体の変形等、機器本体以外に起因する不具合、塗装の色あせ等の経年変化またはご使用に伴う摩耗等によって生じる外観上の現象。
- (ハ) 一般家庭以外（例えば、業務用の長時間使用、車両、船舶への搭載）に使用された場合の故障および損傷。
(ト) 本書の提示がない場合。
(チ) 本書にお買い上げ年月日、販売店名の記入のない場合あるいは字句が書き替えられた場合。
(リ) 指定外の燃料、使用電源（電圧）の使用による故障および損傷。
(ヌ) 温泉水・井戸水・地下水を給水したことに起因する不具合。
(ル) ご転居などによる熱量変更に伴う改造・調整の場合。
(ロ) 水道管の錆びなど、異物の流入による故障および損傷。
4. 本書は日本国内においてのみ有効です。
This warranty is valid only in Japan.
※この保証書は本書に明示した期間、条件のもとにおいて無料修理をお約束するものです。従ってこの保証書によって、保証書を発行している者（保証責任者）およびそれ以外の事業者に対するお客様の法律上の権利を制限するものではありません。保証期間経過後の修理などについてご不明の場合は、ご購入の販売店または当社お客様センターにお問合わせください。
※保証期間経過後の修理、補修用性能部品の保有期間について詳しくは 47・48 ページをご覧ください。

ご購入日および販売店名

お客様	ご芳名	販売店	店名
	ご住所		住所
お買い上げ日	年 月 日		電話番号

修理記録

この機器の修理記録は、フロントカバー裏面に収納の故障診断シートに記録します。

お客様へ

この保証書をお受取りになるときにお買い上げ日、販売店名、扱者印が記入してあることを確認してください。

リンナイ株式会社

〒454-0802 名古屋市中川区福住町2番26号
TEL 代表 052-361-8211

故障・修理・製品についてのお問い合わせ

■インターネットの場合

修理のお申し込み

お問い合わせ・サポート



■お電話の場合（お客様センター）

修理の受付：365日 24時間

お問い合わせ：9:00～18:00

※日曜・祝日・当社指定休日を除く

フリーダイヤル **0120-054321**

携帯電話からは下記におかけください。（通話料が発生します。）

ナビダイヤル **0570-550258**

RUJ-A2400W (A)

保守点検・所有者登録についてのお問い合わせ

保守点検コールセンター **0120-493110**

受付時間 9:00～18:00
※土日・祝日・当社指定休日を除く



060 00012 36784 3

U345-0801(01) ©