



警告

この表示を無視して、作業を誤った場合に作業者が、またはその作業後の不具合によって使用者が死亡、重傷を負う可能性、または火災の可能性が想定される内容を示しています。



必ず行う

■機器を安全に正しくご使用いただくために、この「設置工事説明書」をよく読み、指定された設置を行う

■この部材は本品を指定する機器に使用する

1. 付属部品の確認

梱包の中には、下記の部品が入っています。取り付けされる前にご確認ください。

品名	個数	品名	個数	品名	個数	品名	個数
取付ボックス組立	1	小ねじ (M5)	5	平座金	*5	設置工事説明書 (本書)	1

*余った平座金 1 個は予備としてお使いください

取付ボックスの質量は下記の通りです。

品名	TBFH-S1	TBFH-S2	TBFH-SW	KAFHT-SW667
質量(kg)	1.9	3.6	2.0	1.8

2. 設置工事

- ① 機器本体上部に付いている取付金具を小ねじ (2本) を外して取り外してください。
- ② 機器本体下部の左右に付いている取付金具を、小ねじ (各 1本) を外して取り外してください。
- ③ 取付ボックスから小ねじ (2本) を外して取付ボックス下部を取り外してください。
- ④ 取付ボックスを①で外した小ねじ 2本で機器本体上部に取り付けてください。
- ⑤ 取付ボックス下部を③で取り外した小ねじ 2本で取付ボックスに取り付けてください。
- ⑥ ②で取り外した小ねじ 2本で機器本体下部に取付ボックス下部を固定してください。
- ⑦ 金枠上部の取付板中央のねじ部に取付ボックスに付属の小ねじ (1本) を4mm程度すき間をあけてねじ込んでください。
- ⑧ 機器本体を取り付けた取付ボックスの上部の取付用のカギ穴を、⑦で取り付けた小ねじに引っ掛けてください。
- ⑨ 取付ボックスに付属の小ねじ (4本) に付属の平座金をかませ、取付ボックスを金枠に固定してください。
- ⑩ その後、⑦で取り付けた小ねじをしっかりと増し締めしてください。

※けがや事故の防止のため、機器を金枠に固定するときは必ず2人以上で行ってください。

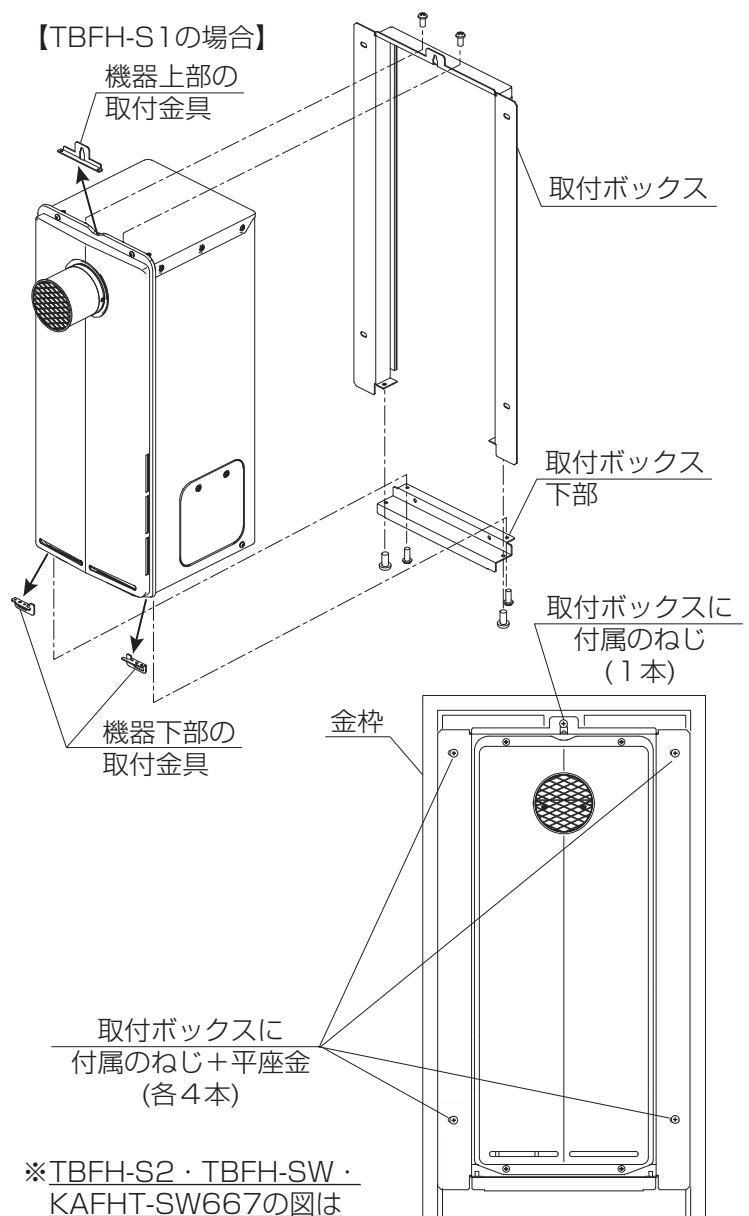

※TBFH-S2・TBFH-SW・KAFHT-SW667の図は裏面をご覧ください。



30271980001

【TBFH-S2の場合】

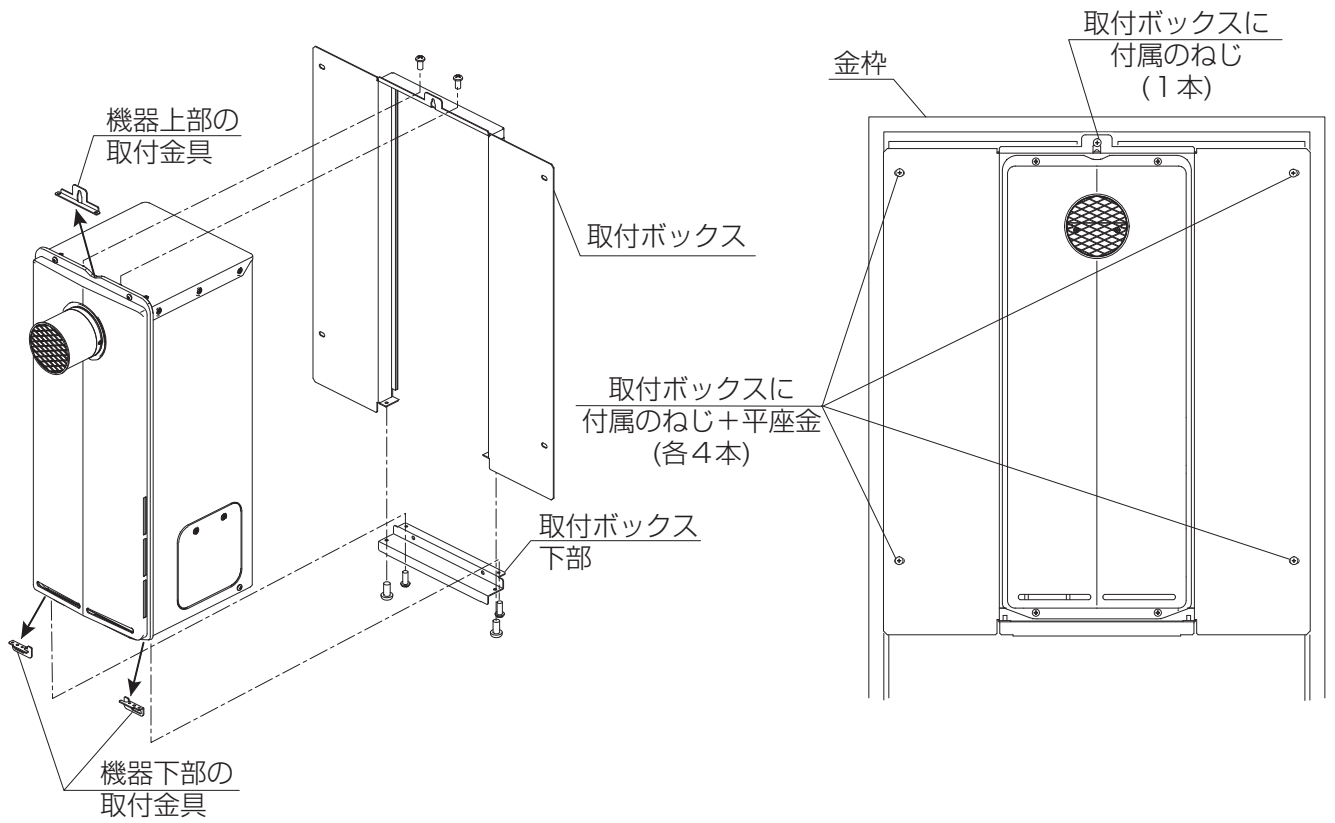

【TBFH-SW・KAFHT-SW667の場合】

