

AD BENCH 組み立て手順

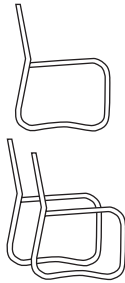

センターフレーム
(9穴)

サイドフレーム
(12穴)

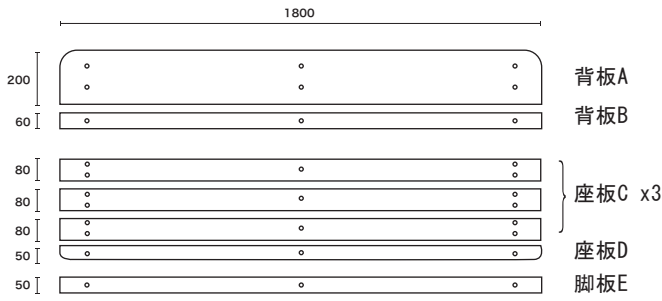

ボルトM6x55mm x30個



10mmナット x30個

使用工具

※工具は商品に付属しません。

 10mm六角レンチ

 木槌かハンマー

(ハンマーの場合、ボルトの頭に傷つかないように当て木を使ってください)

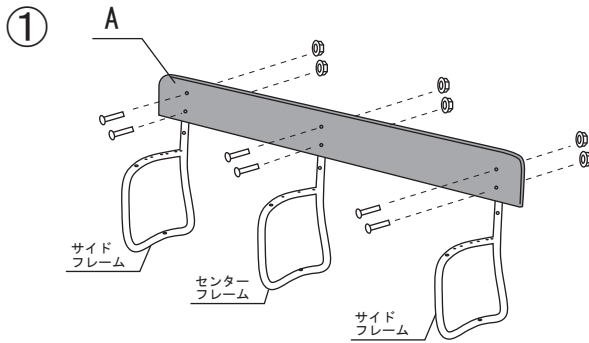

まずはじめに背板Aを仮止めします。

木槌、ハンマー等でボルトの角根が浮かないように木板に打ち込んでください

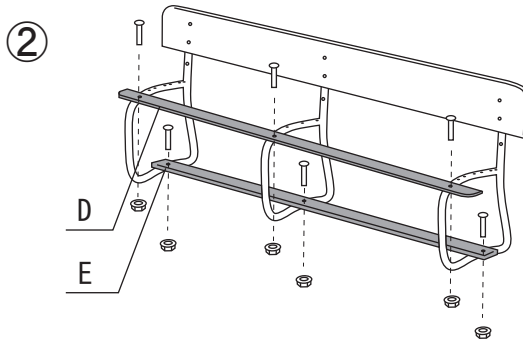

座板D、脚板Eを仮止めで組み立てます。

歪みがないか水平垂直を確認してください。

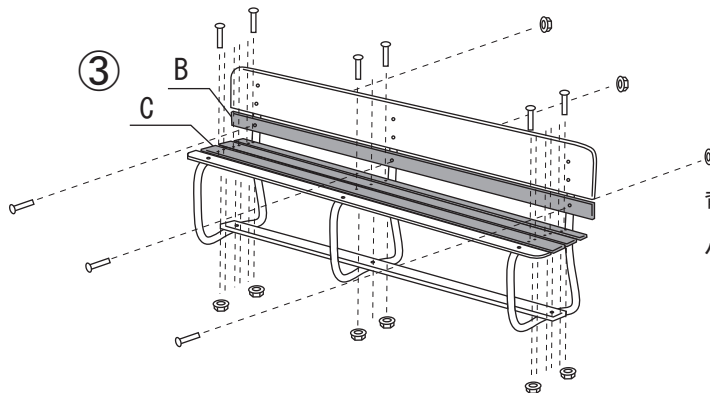

背板B、座板Cを仮止めします。

バランスを確認したら全てのボルトを本締して完了です。

組み立て方法は動画をご覧ください！



※木材が未塗装製品なので劣化を防ぐためにオイル、ワックス、ペンキ等で仕上げることを推奨します。オイル、ワックスはP.F.S. PARTS CENTERでお求めいただけます。

PFS PARTS CENTER®

1-17-5 Ebisuminami Shibuya-Ku Tokyo
phone) 03-3719-8935 fax) 03-3719-0994