

3:アイロンのスイッチをOFFにし、コンセントを抜きます。

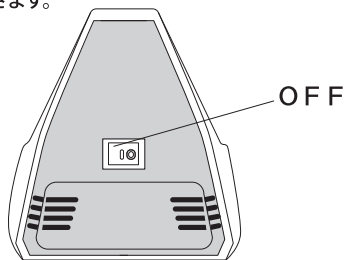

4:安全キャップ(緑)が高温になっています。必ずキャップ外し(赤)を装着してゆっくりと少しずつ開けてください。

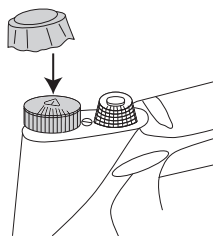

5:タンク内が高温のため、すぐに給水すると危険です。

蒸気が残っている場合があります。  
キャップを外したあとは2〜3分ほど待ち、少量の水を適度に分けて入れ、給水口から蒸気を排出してください。  
給水量は計量カップ(210cc)までです。  
安全上、給水量は順守ください。

6:給水が終わったら、2ページ目の使用方法手順5〜7に従って給水完了です。

※注意※

- ・中に水が入った状態で放置すると、カルキが固まり故障の原因になります。
- ・使用後はその都度、中の水を排出し軽くゆすいだ状態で保管してください。

●使用後の作業

- ①アイロンの電源をOFFにした後、電源プラグをコンセントから抜きます。
- ②ショットボタンを押し、タンク内部の蒸気が完全に抜けるまで噴出させます。
- ③アイロンが完全に冷めるまで待ちます。
- ④完全に冷めたら、給水キャップを開け、アイロンを逆さにし、タンク内部に残った水を排水します。  
排水が高温の場合がありますので、火傷にご注意ください。
- ⑤安全キャップ(緑)を3〜4回転分だけ閉めます。きつく閉めてしまうと次回使用時に開かなくなる恐れがあります。

●アイロンの清掃方法

かけ面の清掃方法

- ・清掃前に電源プラグをコンセントから抜き、かけ面が冷めていることを必ず確認してください。
- ・かけ面についた汚れは酢を混ぜた水を染み込ませた布でふき取ってください。
- ・かけ面清掃は磨き粉やクレンザー、金属製のものを使用しないでください。

ボイラーの清掃方法

- ・清掃前に電源プラグがコンセントから抜け、アイロンが冷めた状態で行ってください。
- ・付属計量カップを使用し、酢を4分の1カップ、蒸留水を4分の1カップボイラーに注ぎます。
- ・きれいな水が出るまでボイラー内を繰り返すすいでください。
- ・最後に水道水でゆすいでタンク内を空にしてください。

総販売元

三友教材株式会社

〒132-0034 東京都江戸川区小松川3-4-1 エクセルビル3F  
TEL: 03-5836-7065 FAX: 03-5836-4434

6399/3

アリエッテ

**Ariete**

パワースチームアイロン

スチーム機能は「間欠噴射」と「連続噴射」、2つの方法があります。  
スチーム機能を使う場合は水を入れて使用してください。

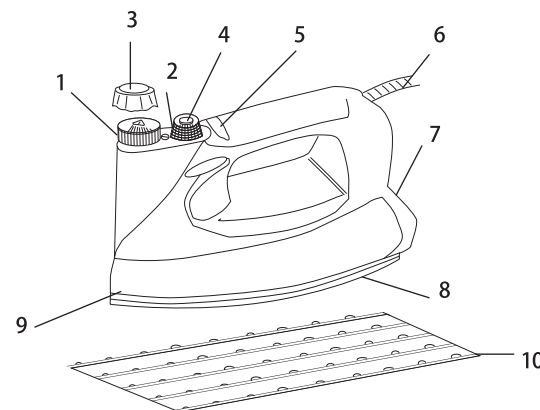

- |    |            |
|----|------------|
| 1  | 安全キャップ     |
| 2  | スチーム調整ダイヤル |
| 3  | キャップ外し     |
| 4  | スチームボタン    |
| 5  | パイロットランプ   |
| 6  | 電源コード      |
| 7  | 電源スイッチ     |
| 8  | かけ面        |
| 9  | ボイラー       |
| 10 | アイロン置き     |
| 11 | 計量カップ      |
| 12 | じょうご       |

ご使用前に必ずお読みください。

- ・電源プラグがコンセントに接続していないことを確認してください。
- ・ボイラータンク内に水が入っていないことを確認してください。
- ・スイッチを入れる前に必ずスチーム調整ダイヤルを最小目盛りに合わせてください。

●ご使用方法

1:アイロンベースにアイロン本体を水平に置きます。

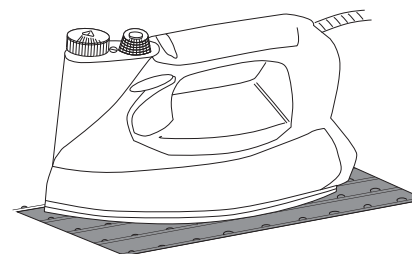

2:計量カップのMAX目盛りまで水を入れます。

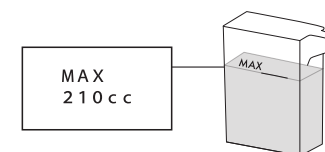

- ※水はMAX目盛り以上に入れないでください。水漏れの原因になります。
- ※電源プラグ、コード、本体に水がかからないようにご注意ください。
- ※水道水をご使用ください。
- ※給水量は計量カップ(210cc)までです。  
安全上、給水量は順守ください。

3:キャップ外し(赤)を使い、安全キャップ(緑)を開けます。

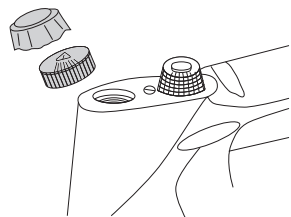

5:水を入れたら、安全キャップ(緑)を閉めます。キャップ外し(赤)を使い、再度閉まっているか確認してください。

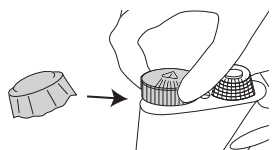

※無理にキャップを開めるとパッキンが破損する恐れがあります。無理のない力加減で閉めてください。

7:電源スイッチON にします。

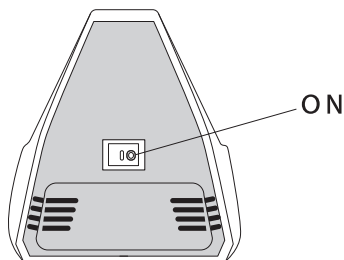

9:約5分程度でパイロットランプが消えます。パイロットランプが消灯したら準備完了です。

### ●パイロットランプについて……

使用中はパイロットランプが点灯・消灯を繰り返します。故障ではなく、通常作動となりますのでご安心ください。

4:ジョウゴを使用して、ボイラーに給水します。

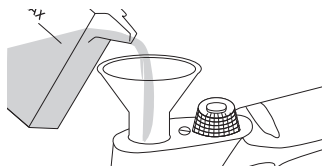

※ボイラーには化学添加剤や芳香剤、石灰除去剤を絶対に入れないでください。故障の原因となり、これらは保証無効となります。

6:電源プラグを持って、コンセントに差し込みます。

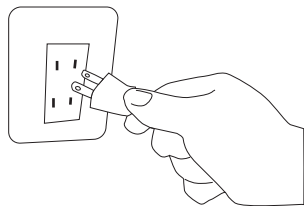

8:パイロットランプが点灯中はアイロンが加熱中を示しています。

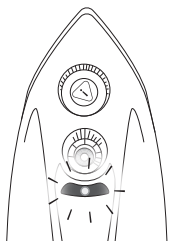

本品は温度調節機能がありませんが、強カスチームでシワを伸ばします。かけ面温度は約140~160℃(中温)です。

### 注意

- 衣類を身につけたまま、アイロンやスチームをかけないでください。
- 布地を引っ張る際は手にスチームがあたらないようご注意ください。

## ●スチーム機能について

間欠噴射(ショット噴射)と連続噴射があります。使用用途によって使い分けてください。

※スチーム噴射時はアイロンを逆さにしたり、前後左右に過度に傾けることは絶対に避けてください。火傷の恐れがあります。

### 間欠噴射方法



間欠噴射(ショット噴射)するにはスチーム調整ダイヤルを最小にし、ショットボタンを押します。ボタンを押している間はスチームが噴出されます。



### 連続噴射方法

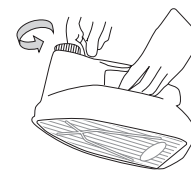

スチーム調整ダイヤルの回転でスチーム量が調整できます。お好みのスチーム量でご使用ください。連続スチーム噴射時間は約13分です。この間、強弱をつけながらスチームが噴出されます。



### ※注意※

使用中にアイロンベース(アイロン置き)に戻すときは、必ずスチーム調整ダイヤルを最小にし、スチーム噴射を停止した状態で置いてください。噴射した状態で置くと、火傷や作業台の破損の恐れがあります。

## ●ドライアイロンとしての使用方法

ボイラーに水が入っていない場合…そのまま電源を入れご使用ください。

ボイラーに水が入っている場合…スチーム調整ダイヤルを最小にし、スチームが出ない状態でご使用ください。

## ●使用中の給水方法

ご使用中に給水が必要となった場合は下記手順に従ってください。

1:ショットボタンまたは連続噴射でスチームを完全に排出してください。

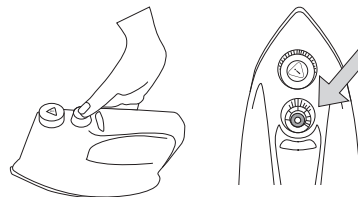

※内部の蒸気をゼロにしてください。蒸気が残った状態で給水すると火傷の恐れがあります。

2:スチームが完全に排出したことを確認して、スチーム調整ダイヤル目盛りを最小にします。

