

サンワタイイク

SPORTS EQUIPMENT CATALOG

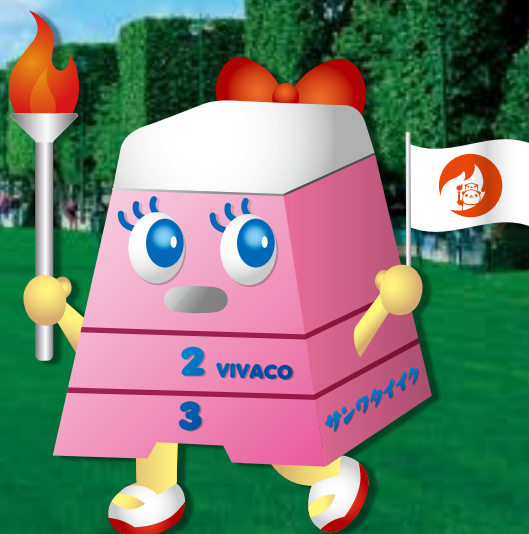

2024
SANWA TAIKU

昨日より今日、今日より明日。 成長は続いている。

弊社は創業以来スポーツ施設、公園遊具、そして体育器具の提供を通して健全な青少年の育成を願い、社会のお役に立つよう活動してまいりました。医学の発達で身体の寿命は飛躍的に長くなっておりますが、その基礎となる体力、そして心の健康は如何なものでしょうか。人工的な食品の摂取、子供達が自然と触れ合いながら情操教育を受ける機会の減少などにより、現代人は身体を、心を自然界の一部として維持してゆく環境を失いつつあるのではないのでしょうか。弊社は、微力ながら皆様の体力づくりや心の健康の維持に役立つ企業でありたいと念願し、今後も努力を続けてまいります。

三和体育製販株式会社 代表取締役社長 村川 和夫



注目商品

イタリアンカラーがお洒落な跳び箱

詳しくは
P127

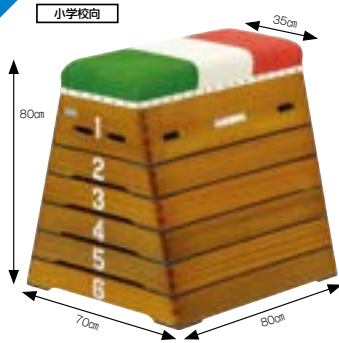

S-4057 跳箱小6段GR-6
¥115,500 (税込) D

●奥行80cm×(頭部幅35cm・下部幅70cm)×高さ80cm
●重量27kg●各段コム付●ラワン材(防虫・防腐加工)

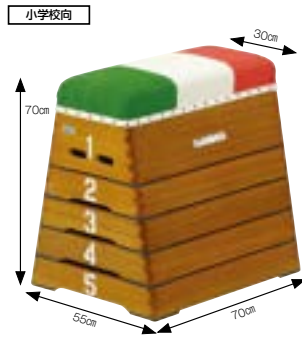

S-4058 跳箱小5段GR-5
¥82,500 (税込) D

●奥行70cm×(頭部幅30cm・下部幅55cm)×高さ70cm
●重量23kg●各段コム付●ラワン材(防虫・防腐加工)

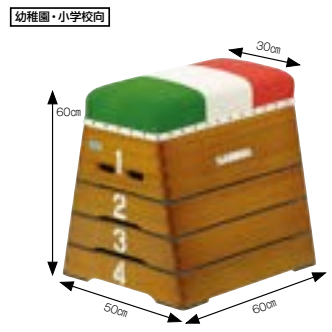

S-4059 跳箱小4段GR-4
¥74,800 (税込) C

●奥行60cm×(頭部幅30cm・下部幅50cm)×高さ60cm
●重量17kg●各段コム付●ラワン材(防虫・防腐加工)

使いやすい4輪ライン引

詳しくは
P69



S-4499 クラッチ式ライン引ZZ ¥41,800 (税込) D

●幅41cm×奥行66cm×高さ55cm(取手88.5~98.5cm) ●重量9.8kg●傷防止バンパー付●透明フタ付●粉出口高5cm●容量:炭カル40kg・消石灰20kg●縦算距離(炭カル5cm幅)1400m ●粉止板付●発泡ゴム車輪18.5cm



S-1394 ライン引M-511 ¥36,080 (税込) C

●幅34cm×奥行43.5cm×高さ45.5cm(取手91cm) ●重量7kg●粉出口高4.5cm
●容量:炭カル25kg・消石灰12.5kg●粉止板付●発泡ゴム車輪18.5cm

認定・検定・公認・推薦

 日本バスケットボール協会 検定工場

 日本バドミントン協会 検定工場

 日本バレーボール協会 推薦品メーカー

JAAF 日本陸上競技連盟 検定品メーカー

【建設業許可業種】

埼玉県知事許可(般)第3659号

とび・土工事業
塗装事業
内装仕上事業
機械器具設置事業
造園事業
土木事業

※施工に関しては関東圏を中心に行っておりますので、HPよりお問合せください。

CONTENTS

FOOTBALL
BASEBALL
TENNIS
BENCH
GROUND
SPORTS DAY
GYMNASTICS
SWIMMING
HEATSTROKE

サッカー・フットサル・
ハンドボール・ラグビー

野球・
ソフトボール

テニス・バドミントン・バレーボール

ベンチ・ボールカゴ・
得点板・整理用品

グラウンド・整備用品・
体育館整備用品

運動会・レクリエーション・
陸上・発台・テント

体操・鉄棒

水泳・プール用品

熱中症対策・安全対策・
季節用品



FOOTBALL

サッカー

フットサル・ハンドボール・ラグビー



アルミサッカーゴール・ゴールネット各種	1-2
少年用アルミサッカーゴール・ゴールネット各種	3-4
フットサルゴール各種・ゴールネット各種	5-6
ブライندサッカーゴール・ビーチサッカーゴール・ ビーチサッカー備品・ハンドゴール各種・ゴールネット各種	7-8
ミニサッカーゴール各種	9-10
ゴール用ウエイト・サンドウエイト・杭・ サッカー・フットサル備品・防護マット・ ゴール用枕木・運搬台車	11-12
スコアボード・タイマー・コーナーフラッグ・ フリーキック練習器・サッカー備品	13-14
サッカーゴール・ラグビーゴール・ライン剤	15-16

BASEBALL

野球

ソフトボール



バッティングケージ・バックネット・防球ネット	17-18
防球ネット	19-20
外野（内野）フェンス・外野フェンスネット・携帯バックネット・ バッティングティール・ホームランゾーン識別マット・ ボールキャリアー・パットスタンド	21-22
ホームベース・ピッチャープレート・ポータブルピッチャーマウンド・ 人工芝ピッチャープレート	23-24
塁ベース各種・固定金具	25-26
スコアボード・BSO カウンター・レーキ・グラウンド整備品	27-28
野球練習器具・トレーニングネット・バックネット・ マジックターゲット・グローブ・ボール	29-30

BENCH

ベンチ

ボールカゴ・得点板・整理用品



ベンチ各種	55-60
チームシェルター・シェルター	61-62
ボールカゴ各種	63-64
得点板各種・スポーツタイマー	65-66
ホワイトボード・黒板・作戦板各種	67-68

GROUND

グラウンド

整備用品・体育館整備用品



ライン引各種・ラインパウダー	69-70
石灰入・グラウンドロープ・ラインテープ・マーカー各種	71-72
測定器各種・タイマー各種	73-74
カラーコーン・マルチキャリアー・仕切各種	75-76
コートブラシ各種・レーキ各種	77-78
グラウンド均し・ランニングマット	79-80
吸水ローラー・スポンジローラー・グラウンドクリーナー・ 吸水スポンジマット	81-82
コートローラー・マット類・ブルーシート・ スプリングラー・運搬車	83-84
ミラー・ファン・フロアシート・巻取器・ハンガー	85-86
モップ・シューズワイパー・ツールハンガー・モップハンガー・床メンテ剤	87-88

GYM NASTICS

体操

鉄棒・ポッチャ・遊具



鞆・マット類・ロイター板・チャイルドジム・マット・トランポリン・ジャンプボックス	111-112
エアマット・バブルボール・エアバッグ・エア関連製品	113-114
教育用マット各種・抗菌マット各種	115-116
縦ラインマット各種・マットカバー・マット各種・マットラック・ソフトマット各種	117-118
カラーマット各種	119-120
ブロックシステムマット・キッズシステムマット	121-122
ソフロック	123-124
ジョイントマット・ストレッチマット・体操備品・平治・ジャンピングシート	125-126
跳箱各種・ミニミニ跳箱・ソフト跳箱	127-128
ロイター板各種・踏切板各種・運搬車・踏切板運搬車	129-130
移動式鉄棒・鉄棒	131-132
逆上がり補助具・スイングマット・防護マット類	133-134
トレーニング器具・ポッチャ	135-136
フライングボール・遊具	137-138

SWIMMING

水泳

プール用品



エアマット製品・アクアトレーニング・ プール用品	139-140
コースロープ各種・プールフロア各種	141-142
コースロープ巻取器・プール用品・タイマー	
ベンチ	143-144
プール清掃用具・マット類	145-146
マット類・人工芝各種	147-148

■このカタログをご利用いただくに際して

商品の探し方

①CONTENTSから探す

「中カテゴリ」

②カテゴリから探す

「大カテゴリ」

例 右の例をご参照ください

③INDEXで探す

次のページのINDEXから「跳び箱」などの一般的な名称や商品名から探します。

ページの端にあるカテゴリインデックスから、大カテゴリ→中カテゴリへと移動すれば目的の商品が探しやすくなります

④索引で探す

巻末にある「商品番号」から探します。



サッカー・フットサル・ハンドボール・ラグビー

野球・ソフトボール

テニス・バドミントン・バレーボール

ベンチ・ポールカゴ・得点板・整理用品

フロント・整備用品・体育館整備用品

運動会・レクリエーション・陸上・号令台・テント

体操・鉄棒

水泳・プール用品

熱中症対策・安全対策・季節商品

TENNIS

テニス

バレーボール・バドミントン・バスケットボール



- テニス支柱・埋設管・センター金具・ラインテープ 31-32
- テニスネット・センターベルト・白帯・テニス用備品 33-34
- テニス審判台 35-36
- テニスフェンス・防風ネット・側溝用ゴム蓋・スコアボード・テニス備品 37-38
- バレーボール支柱・バレーボール備品 39-40
- バレーネット・バレーアンテナ・防護マット・バレーボール備品 41-42
- バレーボール審判台・運搬車・支柱ハンガー・モップ 43-44
- バドミントン支柱・バドミントンネット・レクリエーション用備品 45-46
- バドミントン支柱・多目的支柱・レクリエーション支柱・バドミントン/ソフトバレー用備品・サーブ判定器 47-48
- バスケットゴール・防護マット 49-50
- バスケットボール備品・ポートポール台・セストポールゴール 51-52
- テニス練習器具・バドミントン練習器具・バドミントンラケット・卓球練習器具・テニストレーニングネット 53-54

SPORTS DAY

運動会

レクリエーション・陸上・号令台・テント



- 玉入台・背負いかゴ・運動会用品 89-90
- 運動会用品・ロープ巻取器・綱引ロープ 91-92
- 運動会用品・ゼッケン・ピブス・入場門 93-94
- 一輪車・ローリングペダル・一輪車ハンガー・ミニコンプレッサー各種 95-96
- ジャンピングロープ・エアマット・フラフープ・竹馬・竹馬収納ラック 97-98
- ハードル・ハードル運搬車・トレーナーリング・ラダー 99-100
- 陸上備品・走高跳スタンド・ソフトマット・号令台各種 101-102
- ひな壇・観覧席 103-104
- ワンタッチイベントテント・かんたんてんと 105-106
- かんたんてんとメッシュタイプ・かんたんてんと切妻型・かんたんてんとキングサイズ・オプション品 107-108
- テント各種・テント用備品 109-110

HEAT STROKE

熱中症対策

安全対策・季節商品



- 熱中症対策 149-150
- 熱中症対策・季節商品 151-152
- 熱中症対策・移動式ナイター・アルミ防球フェンス 153-154
- ゴルフケース・ゴルフターゲット・打席マットセット 155
- 施設部のご紹介 156

商品情報の見方

商品名

組立にかかる人数と時間の目安です。

↑ 2人 1h

S-1234 サンワタイプフェンス ネット強化型

¥64,900 (税込)

●高さ 2m × 幅 2m × 奥行 1.1m ●重量 22kg ●ネット：ポリエチレン 440T / 90本・37.5mm目 ●枠 28.6mm スチールパイプ ●脚ゴム付 ●大型集球袋型 1.5m ●組立式

商品番号：商品をご注文する際にお伝えください。

商品仕様：商品の材質や寸法などを表示しています。

運送費のランクです。下記のマーカー一覧をご覧ください。また詳しい運送費については巻末をご覧ください。

■本カタログで使用しているマーカー一覧

- 新商品**
- オスミ**
- 簡単組立** 簡単組立 (30分未満)
- 組立人数・組立時間**
- 組立不要** 組立不要
- 製品安全協会** SG 認定基準適合製品
- エコマーク**
- ペットボトル再利用品**
- グリーン購入法適合品**
- 日本教材備品協会** 安全基準適合品
- 日本玩具協会** 玩具安全基準合格品
- 基礎工事** 基礎工事の必要な商品
- 運送費ランク**
- 5-A** 運送費ランク 例) 5台まで Aランク
- 運賃特別契約商品**
- 運賃別途見積商品**
- 車上渡し**

INDEX

サッカー・フットサル・ハンドボール・ラグビー

ア

- アクアスパー 141
- アシスタントレフリーフラッグ 14
- アジャストテント 109
- アルマット 147
- アルミフェンス柱 154
- アルミ平均台 126
- アンテナ (バレーボール用) 41

野球・ソフトボール

イ

- イージースコア (サッカー) 13
- イージースコア (テニス) 38
- 一輪車 (遊具) 95
- 一輪車ハンガー 96
- 移動式シェルター 61,62
- 移動式ナイター照明 154
- 移動式ピッチャーマウンド 24
- 移動式防球ネット 18 ~ 20
- 色旗 93

テニス・バドミントン・バレーボール

ウ

- ウエイト (サッカー・フットサル・ハンドボール) 11
- ウエイト (チームシェルター) 61
- ウエイト (テント) 108,110
- ウエイト (バスケット) 50
- ウエイト (野球) 21
- ウォーキングメジャー 73
- 埋筒 32,40
- 埋筒用ゴム蓋 32,40
- 埋筒用泥取器 32
- ウルトラドライヤー 82,145
- 運搬台車 28,76
- 運動会用得点板 93

ベンチ・ボールカゴ・得点板・整理用品

エ

- エアゲート 94
- エアバッグ (フリーキック練習) 114
- エアマット 113
- エアロール 114
- エクササイズ用マット 120,125
- エバーマット 101,118
- 円盤サークル 101

グラウンド・整備用品・体育館整理用品

オ

- 応援スティック 94
- 大玉 (鈴入り) 各種 90
- オモリ 11,21,50,61,108,110

陸上・発着台・テント

カ

- 外野フェンス 21
- 外野フェンス用ウエイト 21
- カゴ (ボールバスケット) 34
- 加重ベース 105
- カラーコーン 75
- カラー玉 89
- カラー玉入台 89
- カラー玉入台用ネット 89
- カーマット 119,120
- 空手マット 111
- かんたんキャリヤ 108
- かんたんてんと 106 ~ 108
- かんたんてんと用ウエイト 108
- かんたんてんと用横幕 108
- 観覧席 55,56,104

体操・鉄棒

キ

- 木槌 71
- キッズランド 121
- キーパーウェイブ 14
- 吸水スポンジマット 28,82
- 吸水ローラー 38,81
- 距離測定器 73
- 距離調節器 (跳箱用) 130

水泳・プール備品

ク

- クイ 11,21,22,76
- 空気入れ 90,96
- 空気入れ (エア製品専用) 114,139
- クライミングボード (エア) 139
- グラウンドならし 79,80
- グラウンド用ラインテープ 32,71
- グラウンドレーキ 28,78
- グラウンドロープ 71,76
- グラウンドロープ用釘 71
- クリーナー スポンジ 82
- グロット 133
- グローブ (一般・少年・軟式・ソフト) 30

熱中症対策・安全対策・季節用品

ケ

- 結束バンド 110

コ

- 紅白玉 89
- 紅白玉入台 89
- 紅白玉入台用ネット 89
- 号令台 102
- コースロープ (プール) 141
- コースロープ巻取器 143
- コーチングスタンド (カメラ撮影台) 55
- コートカバー (雨除けジャンボシート) 83
- コートブラシ 28,38,77
- コートブラシラック 77
- コートベンチ 57 ~ 60,144
- コートラインマーカ 72
- コートローラー 38,83
- コーナー (サークルマット) 122
- コーナーフラッグ (サッカー) 13
- ゴールテープ 93
- ゴール用ウエイト 11
- ゴール用クイ 11
- ゴール用枕木 12
- コーン 75
- コーン用ウエイト 75
- コーン用パー 75
- 黒板 67
- ゴムパーハードル 99
- ゴルフケージ 155
- ゴルフターゲット 155
- ゴルフマット 155
- コン柱用防護マット 134
- コンプレッサー 96

サ

- サークルマット 122
- サークルランド 121
- サーフェスワイパー 38,82
- 逆上がり補助器 133
- 作戦板 68
- サッカーゴール 1 ~ 10,15,16
- サッカーゴール運搬台車 12
- サッカーゴールネット 2,4
- サッカー備品 14
- サッカー用得点板 13,66
- サッカー用防護マット 12
- サップボード 135
- 三角竹馬 98

シ

- シェルター (日除け) 61,62,153
- 仕切りネット 76
- 支柱運搬車 44
- 支柱ハンガー 44
- 指導ライン入マット 117,119
- ジムファン 150
- ジャベボール 101
- ジャンピングステージ 97
- ジャンピングボックス 112
- ジャンピングロープ 97
- ジャンボリレーバトン 90
- 集会用テント 109
- 取水マット 146
- ジュニゴール 10
- ジョイントマット 125
- 柔道畳 111
- 障害物ネット 91
- 除湿器 151
- シングルスポール 33
- 人工芝 148
- 新体操 125
- 審判台 (テニス用) 35,36
- 審判台 (バレー用) 43
- 審判台 (バドミントン用) 48
- 審判台 (レクリエーション用) 48

ス

- スージック 27
- 水上ヨガマット 139
- スイングマット 134
- ステップ (サークルランド) 121
- ストップウォッチ 74
- ストラックアウト 29
- ストレッチマット 111,120
- ストロークブイ 140

- 砂袋 11
- スノコ 146
- スプリングラー 84,152
- 滑り止め粉 (炭酸マグネシウム) 132
- スベランシート 120
- スポーツタイマー 13,66,74,143
- スポーツミラー 85
- スポットクーラー 151
- スポンジ 28,82

セ

- セーフティシグナルホーン 74,143
- セストボールゴール 52
- 石灰入器 71
- ゼッケン 94
- 選手交代ボード 14
- センターベルト 33
- センター金具 32

ソ

- 側溝用ゴム蓋 37
- ソフト跳箱 128
- ソフトバレー支柱 45,47
- ソフトバレーネット 46
- ソフトボール用ピッチングマット 24
- ソフト巻き取りマット 146
- ソフトマット 101,118
- ソフログ 123,124

タ

- ターボジャブ 101
- 体育館鉄棒用床金具 132
- タイガーロープ 76
- 体操棒 125
- 体操マット 115 ~ 117,119
- 体操リング 125
- タイマー (デジタル) 74
- ダイヤマット 147
- 多用途台車 28,76
- 竹馬 98
- 竹馬収納ラック 98
- 竹バー 101
- 打席マット (ゴルフ) 151
- 立ち幅とび用マット 120
- 卓球トレーニングマシーン 54
- ダッグアウト 61,62,149
- タッチマット II 143
- ダブルベース 26
- ダミーボーイズ (フリーキック練習用) 14
- 多目的支柱 45,47
- 多目的補助支柱 48
- 玉入台 89
- ダンベル 135

チ

- チアダンス用マット 111
- チャイルドジム・クライミング 112
- 注意ラベルセット (サッカー) 3
- 朝礼台 102

ツ

- 土に還るポイント杭 72
- 綱引ロープ 92
- 綱引ロープ巻取器 92

テ

- ティーバッティングネット 20,29
- ティーボール 29,30
- デカバン 91
- テコンドーマット 111
- デッキブラシ 77
- 鉄棒 131,132
- 鉄棒用回転サポーター 133
- テニストレーナーマシーン 53
- テニス支柱 31
- テニスシングルスポール 33
- テニス審判台 35,36
- テニスネット 33
- テニスネット用白帯取替セット 33
- テニスフェンス 37,54
- テニスボール収集器 34
- テニス用防球・集球フェンス 37,53,54
- テニス用床金具 31
- テニス用ワイヤー 33
- テラマット 83
- テント 105 ~ 110

テントウエイト	108,110
テント用横幕	108,110
テント用パイプ収納袋	110
テントペグ	110

ト

等旗	93
得点板	13,27,38,65,66
トスバッティングフェンス	20,29
トスバッティングマシン	29
跳箱	127,128
跳箱用運搬車	130
ドライヤー	38,82,145
トラロープ	76
トランポリン (ミニ)	111,112,126
ドレッシング剤	88
トレター	32
トレーナーリング	100
トレーニング器具	135
トレーニングコーン	75
トレーニングターゲット	53
トレーニングボール	14
トンネル (運動会)	91
トンボ	28,78

ナ

ナイター照明	154
内野フェンス	21
ナワトビ	97
ナワトビ練習台	97
ナンバーゼッケン	94

ニ

二人三脚用ベルト	91
入退場門	92

ネ

ネットクリップ	1
ネットフック	3
ネット巻器	31,40
ネット巻ハンドル	40
熱中症指標計	150
熱中症対策グッズ	149~153

ハ

バーベル	135
ハードル	99,100
ハードルキャリア	100
ハーフマット	119
パウダーボックス	71
走高跳スタンド台	101
走高跳台用バー受金具	101
走高跳用バー	101
バスケットゴール	49,50
バスケットパンチングボード	51
バスケットボード	51,52
バスケット用防護マット	49,50
バスケットリング	51,52
バスケットリングネット	51
旗竿	93
旗立台	93
バックネット	18,22,29
バッティングケージ	17
バッティングティ	29
バット (ティボール)	29
バットスタンド	22
バドミントントレーナーマシン	54
バドミントン支柱	45~47
バドミントンサー判定器	48
バドミントン支柱用カラー	48
バドミントンネット	46
バドミントン用床金具	48
バドミントンラケット	54
花道用シート	86
バブルボール	114
バレエアタック台	42,112
バレエ支柱	39,40
バレエ支柱用床金具	40
バレエネット	41
バレエ用アンテナ	41
バレエ用防護マット	42
バレエ用ワイヤー	41
万国旗	93
万国旗用ロープ	93
ハンディーボード (ホワイトボード)	67

マ

ハンドゴール	8
ハンドゴールネット	8
ハンドル (ネット巻器用)	40
ハンマーサークル	101

ヒ

ビーチサッカーゴール	7
ビーチサッカーフラッグ	7
ビーチサッカーラインテープ	7
ビート板	140
ビート板整理棚	143
ビッチャープレート	23,24
ひな段	103
ビブス	94
表彰台	102
日除け	61,62,153

フ

ファン (大型ファン)	85,146
フィニッシュテープ	93
プール	140
プール (ボール)	121,140
プール監視台	36,144
プール掃除ロボット	145
プールデッキ	144
プールフロアー	142
プール用ゴミ取網	145
腹筋ローラー	125
腹筋たま	125
フットサルゴール	5,6,10
フットサルゴールネット	5,8
踏切板 (陸上)	101
踏切板 (跳び箱用)	129,130
踏切板運搬車 (跳び箱用)	130
フラインドサッカーゴール	7,9
ブラシマット	83
フラッグボール	137
フラフープ	97
フリーキックウォール	14
ブルーシート	83
プレイングマット	125
フロアシート	86
フロアシート運搬車	86
フロアシートハンガー	86
フロアシート巻取器	86
フロアシート巻取バー	86
フロアマット (サークルマット)	122
ブロックマット	112,123,124

ヘ

平均台	123,126
ベース	23,25,26
ベース用釘	26
ベリール・ザ・イエロー	88
ベンチ	55~61,144

ホ

防護マット	12,17,42,49,50,134
ポイントマーカー	72
砲丸サークル	101
防球フェンス (ネット)	18~21,37,150
防球フェンス用クイ	22
防風ネット	37
ポータブルタイマー	74
ポットボール台	52
ホームベース	23
ホームランゾーン識別マット	22
ボール (軟式・ソフト)	30
ボール (卓球)	54
ボール (ティボール)	29
ボール (ボールプール)	121
ボールカート	34
ボールカゴ	34,63,64
ボールキャリア	22,34,64
ボール散乱防止ネット	53
ボールバスケット	34
ボールプール	121
ボッチャ	136
ホワイトボード	67

マ

マーカー	72
マーカーコーン	75
巻尺	73
枕木	12

マジックターゲット9	29
マット (エア)	113
マット (体操)	115~117
マット (水回り)	146,147
マットカバー	117
マット収納キャリア	117,120
マットトラック	117
マット用スベリ止シート	120
マルチキャリア	28,76,84

ミ

ミーティングボード	67,68
ミスト	151,152
ミニカラーコーン	75
ミニコンプレッサー	90,96
ミニサッカーゴール	9,10
ミニハードル	100

ム

ムカデロープ	91
--------	----

メ

メジャー	73
------	----

モ

モップ	44,87
モップハンガー	88

ヤ

野球スコアボード	27
野球ボールキャリア	22
野球カウンタ	27

ユ

遊具	138
ゆうボール	30
床金具 (鉄棒用)	132
床金具 (テニス用)	31
床金具 (バドミントン用)	48
床金具 (バレー用)	40
床メンテナンス剤	88
ユニバーサルステージ (車いす用観覧席)	56
ユーティリティラック	98

ヨ

ヨガマット	125
-------	-----

ラ

ラインテープ (グラウンド)	71
ラインテープ (テニス)	32
ラインテープ用釘	32,71
ラインパウダー	69
ラインパウダー (人工芝用)	16
ラインポイント (天然芝用)	16
ライン引	69,70
ラインマーカー	72
ラグビーゴール	16
ラケット	54
ラケットキャリア	34
ラダー	100
ランニングマット	80

リ

陸上踏切板	101
リバウンドネット	29,53
リヤカー	28,76

ル

塁ベース	25,26
------	-------

レ

冷風扇	149
レーキ	28,78
レクリエーション支柱	46,48
レスリングマット	111
連結式マット	111,125

ロ

ロイター板	111,129
ロープクイ	21,76
ローリングペダル	95
ロングビート	136

ワ

ワイヤーロープ	33,41
ワンタッチテント	105~108

ABC

BSO カウンタ	27
FRP スベリ台 (プール)	136
LED 機器	14,27,74,154

サッカー・フットサル
ハンドボール・ラグビー
野球
ソフトボール
テニス・バドミントン
バドミントン・バスマットボール
ペンチ・ボールカゴ
得点板・整理用品
グラウンド・整備用品
体育館整備用品
運動会・レクリエーション
陸上・卓球台・テラ
体操・鉄棒
水泳・プール備品
熱中症対策・安全対策
季節用品

後方の控えフレームを無くし、ボールの跳ね返りを軽減！
安全性向上と誤審の防止に繋がります。



S-0108

3人 2h



後部フレームが無く跳ね返りが少ない構造



下部フレームの全周もネットクリップでネット固定が可能！



20cm 間隔でネットが綺麗に張れる

S-0108 アルミサッカーゴールDX 一般用

¥548,900 (税込) 別

●幅 7.32m × 高さ 2.44m × 上奥行 1.3m × 下奥行 2.3m ●重量 170kg (組) ●ネットクリップ 240 個付 (S-1001) ●後部支持ワイヤセット (S-0144WS) ●アルミ合金製●ポスト・クロスバーφ120mm ●後部フレームφ80mm ●転倒防止杭 6 本付●六角レンチ 2 本付●組立式●SG 認証品●2 台 1 組



後付け可能で便利な「ネットクリップ」(D.PAT)



3D モデルによる設計



ひねって留めるだけ



20cm 間隔でネットが綺麗に張れる



S-1001 赤

ネットクリップ **S-1000** ●青 **S-1001** ●赤 **¥3,080 (税込) 10-A**

●高耐候ポリカーボネート ●40 個 1 組 ●弊社サッカーゴール、フットサルゴール、ハンドゴール、ミニゴール専用
※バラ売りはおこなっておりません。 ※ビーチサッカーゴールは使用できません。 ※取付・取外しにくい場合は、スパナなどの工具で軽く回して
ください。



SG 制度の
ねらい

SGマークは製品の
安全を保证する
いわばブランドです

- 1 安全のための基準への信頼性
- 2 審査への信頼性
- 3 消費者・流通関係者からの信頼
- 4 事故処理等への信頼性

SGマークには1億円を限度とする
対人賠償保険が付いています

以上のことから、SGマークを製品に付
けることにより、その製品は安全という
最も重要な品質への高い信頼性を得るこ
とが出来ます

サッカー・フットサル・
ハンドボール ラグビー

野球・
ソフトボール

バスケットボール・
バレーボール

ベンチ・ボールカゴ・
得点板・整理用品

インフレーション・
体育館設置用品

運動高圧洗浄機・
防犯カメラ

体操・
鉄棒

水泳・
プール用品

熱中症対策・
安全対策



ガイドライン

JFA サッカーゴール：サッカー施設用具ガイドラインに準拠!



S-0146



サッカーゴール
特集記事

撮影協力：(一社) レッズランド様

3人 2h

※ゴールは転倒防止の為に必ず杭またはウェイトで固定してください。
※2台1組のゴールを1台お求めの場合は、表示価格の60%となります。

S-0144 アルミサッカーゴール一般用 ¥482,900 (税込) 別

●幅7.32m×高さ2.44m×上奥行1.25m×下奥行2.35m ●重量169kg(組) ●ネットクリップ120個付 (S-1000) ●後部ネット支持ワイヤーセット (S-0144WS)

S-0145 アルミサッカーゴール少年用 ¥444,400 (税込) 別

●幅5m×高さ2.15m×上奥行0.9m×下奥行1.7m ●重量140kg(組) ●ネットクリップ80個付 (S-1000) ●後部ネット支持ロープ (S-0145R)

共通仕様：●アルミ合金製 ●ポスト・クロスバーφ120mm(後部フレームφ60mm×13mm) ●粉体塗装 ●ネット別 ●転倒防止杭6本付 (S-3139) ●六角レンチ2本付 ●組立式 ●SG認証品 ●2台1組

※ネットクリップ(赤)をご希望の際は注文時に「ネットクリップ赤」とご指定ください。

発売以降、約70%の方がネットセットを選んでます!

六角ネットとセットで、更にお得!



サッカーゴールネット六角

- S-3411 ●一般用 ¥50,600 (税込) A
- S-3413 ●少年用 ¥37,400 (税込) A

共通仕様：●六角目 ●HTPP ●プレート無結節φ4mm

●白 ●重量9kg(一般用)6kg(少年用) ●中国製

HTPP=引張強度・耐熱性に優れた高強度ポリプロピレン



φ4mmで丈夫

アルミサッカーゴール六角ネットセット

- S-0146 (S-0144 + S-3411) ●一般用 ¥504,900 (税込) 別
→ 28,600 円のお買い得!
- S-0147 (S-0145 + S-3413) ●少年用 ¥460,900 (税込) 別
→ 20,900 円のお買い得!

一般用サッカーゴールネット(組)

サイズ：幅7.44m×高さ2.56m×上奥行1.35m×下奥行2.45m 1/2組の場合には表示価格の60%となります。



六角目タイプ

- S-0437 ¥115,500 (税込) A ●黒 ●六角目 ●ポリエチレンラッセル無結節φ3mm ●重量8kg ☆高耐摩耗性、柔軟性、視認性に優れた黒六角!
- S-3410 ¥96,800 (税込) A ●白 ●六角目 ●ポリプロピレンラッセル無結節1520T/16本 ●重量8.7kg
- S-3411 ¥50,600 (税込) A ●白 ●六角目 ●HTPP プレート無結節φ4mm ●重量9kg 中国製 HTPP=高強度ポリプロピレン

角目タイプ

- S-7790 ¥126,500 (税込) A ●白 ●角目10cm ●ポリエチレン無結節440T/180本 ●重量17.5kg ※超強力極太ネット
- S-9492 ¥84,700 (税込) A ●白 ●角目12cm ●ポリエチレン有結節440T/90本 ●重量10.5kg ※強力型ネット
- S-3486 ¥57,640 (税込) A ●白 ●角目12cm ●ポリエチレン無結節440T/72本 ●重量10.5kg
- S-3476 ¥61,600 (税込) A ●白 ●角目12cm ●ポリエチレン有結節440T/45本 ●重量6kg
- S-3468 ¥58,300 (税込) A ●白 ●角目12cm ●ポリエチレン無結節440T/48本 ●重量4.8kg
- S-3478 ¥57,200 (税込) A ●白 ●角目10cm ●ポリエチレン有結節440T/36本 ●重量5.3kg

埋込サッカーゴール専用六角ネット(組)

サイズ：幅7.5m×高さ2.64m×上奥行2.4m×下奥行2.4m

- S-0438 ¥126,500 (税込) A ●黒 ●六角目 ●ポリエチレンラッセル無結節φ3mm ●重量9kg ☆高耐摩耗性、柔軟性、視認性に優れた黒六角!



S-0437・0438



S-3410



S-9492



S-3476

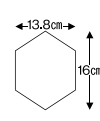

六角目1辺8cm

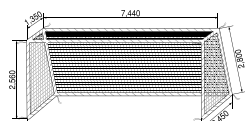

単位:mm

後部フレームにもネットクリップを採用した高品位モデル！

サッカー・フットサル・ハンドボール・ラケット

野球・ソフトボール

テニス・バドミントン・卓球

ベンチ・ボールカゴ・得点板・整理用品

インフラ・照明器具・音響用品・体育館用器具

運動衣・シューズ・帽子・タオル・水筒・水筒入れ

体操・鉄棒

水泳・プール用品

競走・自転車・安全対策・運動用品



↑2人 ↓2h



上部・下部リブ加工で強度アップ



特殊構造アルミパイプと肉厚な接続パイプを採用し、安全性と強度が大幅に向上しました。さらにネットクリップも強靱なポリカーボネートを採用



前面パイプ



後部下面パイプ



短いピッチで配置された樹脂フックがボールの勢いを吸収し、ゴール後方へのボールの抜けを防止します（写真はネットバック）

S-4848 アルミサッカーゴール少年用 80六角ネットセット (S-4849+S-3413) ¥350,900 (税込) 別

S-4849 アルミサッカーゴール少年用 80DX ¥334,400 (税込) 別

●幅5m×高さ2.15m×上奥行0.9m×下奥行1.5m ●重量88kg(組) ●前面特殊構造 80mmアルミパイプ ●後部控え：上部45mmアルミパイプ・下部特殊構造45mmアルミパイプ ●クロスバー：1本物 ●後部ネット支持ロープ (S-0145R) ●粉体塗装 ●ネット別 ●杭6本付 (S-3139) ●樹脂ネットクリップ120個付 (S-1000) ●組立式 ●2台1組

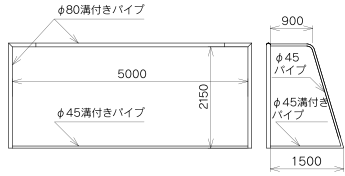

色鮮やかな樹脂フックと、とにかく頑丈なアルミフックもご用意！

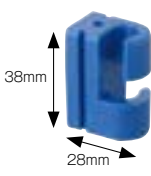

ネットが外れにくく、安全性の高い丸みを帯びた形状です。色鮮やかなブルーが試合を演出します。

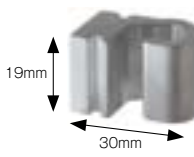

とにかく頑丈・軽量でサビないアルミフック。安全を考慮したデザインで長くお使いいただけます。

ゴール用ネットフック

S-9970 ●ポリカーボネート製 ●重量15g (個)

¥1,760 (税込) 10-A

S-9971 ●アルミ製 ●重量20g (個)

¥3,300 (税込) 10-A

●10個1組 ※弊社、サッカーゴール、フットサルゴール、ハンドゴール、ビーチサッカーゴールで使用可能です。

剥がれていませんか？
確実な注意喚起を！



注意
転倒防止のため必ず付属の杭で固定してご使用ください。
※この注意ラベルは、必ずご使用ください。また、この注意ラベルは、必ずご使用ください。また、この注意ラベルは、必ずご使用ください。

S-6999 注意ラベルセット

¥1,650 (税込)

●幅14cm×高さ7cm、幅4cm×高さ14cm、幅2.5cm×高さ20cm ●各2枚・計6枚/式 ●送料込
※サッカーゴールの点検には、注意ラベルが貼ってあり、読み取れる事が含まれています



軽量で扱いやすいエントリーモデル！キーパー練習やミニゲームにも最適！



↑2人🕒1h

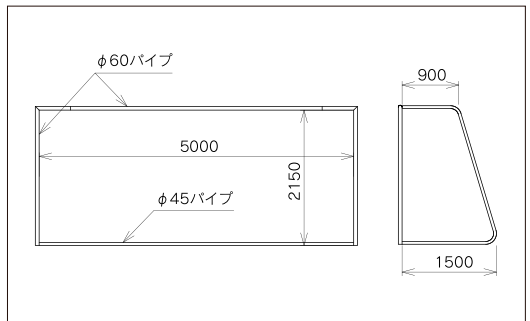

S-0914 アルミサッカーゴール少年用60六角ネットセット ¥280,500 (税込) 別

●幅5m×高さ2.15m×上奥行0.9m×下奥行1.5m ●重量54kg (組) ●60mmアルミパイプ●後部フレーム45mmアルミパイプ●クロスバー1本物●後部ネット支持ロープ (S-0145R) ●粉体塗装●坑6本付 (S-3139) ●組立式 ●2台1組●ネット：S-3413

少年用サッカーゴールネット (組)

サイズ：幅5.1m×高さ2.25m×上奥行0.9m×下奥行1.85m 1/2組の場合には表示価格の60%となります。



六角目タイプ

S-3412 ¥66,000 (税込) ●白 ●六角目 ●ポリプロピレンラッセル無結節 1520T/16本 ●重量5.2kg

S-3413 ¥37,400 (税込) ●白 ●六角目 ●HTPP ブレード無結節 φ4mm ●重量6kg 中国製 HTPP=高強度ポリプロピレン

角目タイプ

S-3471 ¥70,400 (税込) ●白 ●角目12cm ●ポリエチレン有結節 440T/90本 ●重量7.3kg ※強力型ネット

S-0435 ¥41,800 (税込) ●白 ●角目11cm ●ポリエチレン有結節 330T/75本 ●重量5.8kg

S-3487 ¥41,690 (税込) ●白 ●角目12cm ●ポリエチレン無結節 440T/72本 ●重量5.3kg

S-3460 ¥39,600 (税込) ●白 ●角目12cm ●ポリエチレン有結節 440T/36本 ●重量3.5kg

S-3479 ¥42,900 (税込) ●白 ●角目12cm ●ポリエチレン有結節 440T/45本 ●重量4.5kg

S-3469 ¥39,600 (税込) ●白 ●角目12cm ●ポリエチレン無結節 440T/48本 ●重量3.2kg

S-3477 ¥38,500 (税込) ●白 ●角目10cm ●ポリエチレン有結節 440T/36本 ●重量3.7kg



S-3413 (P.4 使用例)



S-3479 (P.3 使用例)

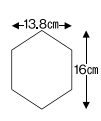

六角目 1 辺 8cm

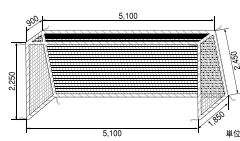

※組立が必要な製品は別途、組立代が発生する場合がありますので、購入される業者様にご相談ください。



サッカー・フットサル
ハンドボール ラグビー
野球
ソフトボール
テニス
バドミントン
卓球
バレーボール
バスケ
水泳・プール用品
季節商品
年中定番・安全対策

後部フレームにもネットクリップを採用した高品位モデル！

サッカー・フットサル・ハンドボールラダー

野球・ソフトボール

テニス・バドミントン・バレーボール

ベンチ・ボールカゴ・待合板・整理用品

インフラ・照明器具・空調用品・その他

運動用品・その他

体操・鉄棒

水泳・プール用品

雪中作業機・安全対策



↑2人 1h



上部・下部リブ加工で強度アップ



前面パイプ



後部下部パイプ



短いピッチで配置された樹脂フックがボールの勢いを吸収し、ゴール後方へのボールの抜けを防止します(写真はネットフック)

S-4840 アルミフットサルゴール 80DX 六角ネットセット (S-4841+S-3414) **¥262,900 (税込) 別**

アルミフットサルゴール 80DX

S-4841 ●SG 認証品

¥246,400 (税込) 別

●幅 3m × 高さ 2m × 上奥行 0.9m × 下奥行 1.3m ●重量 61kg (組) ●前面特殊構造 80mmアルミパイプ ●後部控え：上部 45mmアルミパイプ・下部特殊構造 45mmアルミパイプ ●粉体塗装 ●ネット別 ●杭 6 本付 (S-3139) ●樹脂ネットクリップ 80 個付 (S-1000) ●組立式 ●2 台 1 組

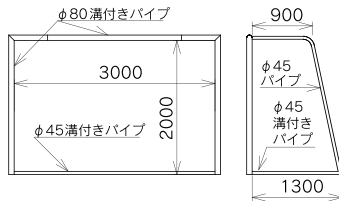

フットサル・ハンドゴール兼用ネット(組)

サイズ：幅3.1m×高さ2.1m×上奥行0.9m×下奥行1.3m 1/2組の場合には表示価格の60%となります。

※その他フットサル・ハンドゴール兼用ネットはP.8を参照ください。



六角目タイプ

S-3414 **¥33,000 (税込) A** ●白 ●六角目 ●HTPP ブレード無結節 φ 4mm ●重量 4kg 中国製 HTPP=高強度ポリプロピレン

角目タイプ

S-7736 **¥42,900 (税込) A** ●白 ●野球目 3.75 cm ●ポリエチレン無結節 440T/44 本 ●重量 5.7 kg ※頑丈な野球目ネット

S-0440 **¥41,800 (税込) A** ●白 ●角目 10 cm ●ポリエステル有結節 20S/90 本 ●重量 3.7 kg

S-3488 **¥34,100 (税込) A** ●白 ●角目 12 cm ●ポリエチレン無結節 440T / 72 本 ●重量 3.9 kg

S-3470 **¥35,200 (税込) A** ●白 ●角目 12 cm ●ポリエチレン無結節 440T / 48 本 ●重量 2.4 kg

S-3127 **¥34,100 (税込) A** ●白 ●角目 10 cm ●ポリエチレン有結節 440T / 36 本 ●重量 3 kg



S-3127 (P.5 使用例)



S-3414 (P.6 使用例)

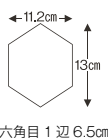

六角目 1 辺 6.5cm

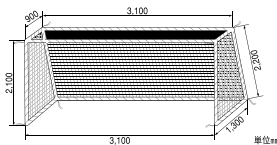

単位:m



※ゴールは転倒防止の為必ず杭またはウェイトで固定してください。 ※2台1組のゴールを1台お求めの場合は、表示価格の60%となります。

ワンタッチ式で組立・分解・収納が簡単!



床とパイプの接地面にスベリ止ゴム付プレートを溶接加工することで、本体を点ではなく面で支えています



ワンタッチ式なので簡単組立



折りたたみ時厚さ 18cm

S-4845 アルミフットサルゴール 80 屋内用折々タミ式 **¥262,900 (税込)** **別**

●幅3m×高さ2m×上奥行0.9m×下奥行1.3m ●折々タミ時寸法：幅3m×高さ2m×奥行18cm ●重量66kg(組) ●前面特殊構造80mmアルミパイプ ●後部控え45mmアルミパイプ ●粉体塗装 ●ネット別 ●下部5点支持スベリ止付 ●樹脂ネットクリップ80個付 (S-1000) ●組立式 ●2台1組

収納スペースに余裕がある体育館にオススメ!



上部リブ加工



ポストの裏と後部控えパイプに床保護スベリ止ゴム付



下部リブ加工

S-4846 アルミフットサルゴール 80 屋内用 **¥229,900 (税込)** **別**

●幅3m×高さ2m×上奥行0.9m×下奥行1.3m ●重量59kg(組) ●前面特殊構造80mmアルミパイプ ●後部控え45mmアルミパイプ ●前面のみ粉体塗装 ●ネット別 ●本体下部スベリ止ゴム付 ●樹脂ネットクリップ80個付 (S-1000) ●組立式 ●2台1組

サッカー・フットサル
ハンドボール
ラケット
ソフトボール
野球
バスケットボール
テニス
卓球
バドミントン
バレーボール
水泳
フットサル用品
水中対策・安全対策
季節用品

ブラインドサッカーゴール・フットサルゴールに安全な『サブポール仕様』 移動式が登場！

サッカー・フットサル・ハンドボール・ラケット

野球・ソフトボール

バスケットボール・バレーボール

ベンチ・ボールカゴ・得点板・整理用品

インフラ・照明用品・体育館備品

運動会・レクリエーション・陸上・その他イベント

体操・鉄棒

水泳・プール備品

熱中症対策・安全対策・備品



※ゴールネット付



ネット吊下げ式で、フレームでのボールの跳ね返りを防止して安全



ポスト下のポルトは斜め下向きで突起の無い安全設計

S-0128 ブラインドサッカーゴールサブポール仕様 **¥473,000 (税込) 別**

[本体] ●アルミ合金製 ●幅3.66m×高さ2.14m×奥行1.5m ●重量66kg(組) ●粉体塗装 ●ネットクリップ80個付 (S-1000) ●杭6本付 (S-3139) ●組立式 ●2台1組

S-0129 フットサルゴールサブポール仕様 **¥385,000 (税込) 別**

[本体] ●アルミ合金製 ●幅3m×高さ2m×奥行1.5m ●重量62kg(組) ●粉体塗装 ●ネットクリップ80個付 (S-1200) ●杭6本付 (S-3139) ●組立式 ●2台1組

共通仕様: [ネット] ●材質ポリエチレン ●□120mm×440T/90本 ●有結節 ●黒色 (品番: S-0128N・S-0129N)

ブラインドサッカーゴールアルミ：標準仕様！



※ゴールネット付



S-4819 ブラインドサッカーゴール **¥374,000 (税込) 別**

[本体] ●アルミ合金製 ●幅3.66m×高さ2.14m×上奥行0.9m×下奥行1.5m ●重量66kg(組) ●粉体塗装 ●ネットクリップ80個付 (S-1000) ●杭6本付 (S-3139) ●組立式 ●2台1組

[ネット] ●材質ポリエチレン ●□120mm×440T/90本 ●有結節 ●黒色 (S-4819N)



ブラインドサッカー 試合動画

国際ルール対応のφ100mm アルミビーチサッカーゴール！樹脂フック仕様で安全！



※ゴールネット付



上部奥行は1,500mmで安全



サッカー施設用具ガイドラインにも準拠した安全設計

S-0125 ビーチサッカーゴール **¥594,000 (税込) 別**

[本体] ●アルミ合金製 ●幅5.5m×高さ2.2m×上奥行1.5m×下奥行2.16m ●重量160kg(組) ●粉体塗装 ●ネットフック90個付 (S-9970) ●組立式 ●2台1組

[ネット] ●材質ポリエチレン ●□120mm×440T/90本 ●有結節 ●白色 (S-0125N)



ビーチサッカー 試合動画

S-4133 ビーチサッカーラインテープ **¥88,000 (税込) A**

●幅100mm×厚さ1.2mm ●ナイロン製 ●接続ストラップ(ゴム)付 ●青色 ●コート1面分

S-4134 ビーチサッカーコーナーフラッグ **¥99,000 (税込) B**

●高さ1500mm×φ20mm×t3mm ●ボール樹脂製 ●フラッグ: 赤6枚・黄4枚 ●10本/式



※ゴールは転倒防止の為必ず杭またはウェイトで固定してください。

※2台1組のゴールを1台お求めの場合は、表示価格の60%となります。

ワンタッチ式で組立・分解・収納が簡単!



↑2人 1h



折りたたみ時厚さ 18cm クロスバージョイント部 ワンタッチ式で簡単組立



フレーム折りたたみ部 底ゴム付

S-4822 アルミハンドボールゴール 屋内用折たたみ式 ¥319,000 (税込) 別

●幅3m×高さ2m×上奥行0.9m×下奥行1.3m ●折たたみ時寸法:幅3m×高さ2m×奥行1.8cm ●重量66kg(組) ●前面特殊構造80mmアルミ角パイプ ●後部控え45mmアルミパイプ ●粉体塗装 ●ネット別 ●杭6本付(S-3139) ●樹脂ネットクリップ80個付(S-1001) ●組立式 ●2台1組

頑丈なサイドフレーム一体溶接仕様!



↑2人 1h



頑丈な一体溶接 クロスバージョイント部 耐衝撃性に優れた樹脂クリップを採用 上部・下部コーナークリップ加工

S-4821 アルミハンドボールゴール 屋外用 ¥297,000 (税込) 別

●幅3m×高さ2m×上奥行0.9m×下奥行1.3m ●重量61kg(組) ●前面特殊構造80mmアルミ角パイプ ●控45mmアルミパイプ ●粉体塗装 ●ネット別 ●杭6本付(S-3139) ●樹脂ネットクリップ80個付(S-1001) ●組立式 ●SG認証品 ●2台1組

後部パイプ無塗装により価格を抑えたゴール!



↑2人 1h

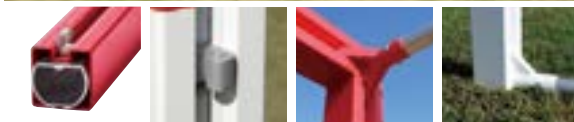

クロスバージョイント部 アルミフック 上部・下部コーナークリップ加工

S-4820 アルミハンドボールゴール 屋外用 (普及タイプ) ¥264,000 (税込) 別

●幅3m×高さ2m×上奥行0.8m×下奥行1.3m ●重量56kg(組) ●前面特殊構造80mmアルミ角パイプ ●控35mmアルミパイプ ●粉体塗装 ●ネット別 ●杭6本付(S-3139) ●アルミネットフック52個付(S-9971) ●組立式 ●2台1組

フットサル・ハンドゴール兼用ネット(組)

サイズ:幅3.1m×高さ2.1m×上奥行0.9m×下奥行1.3m 1/2組の場合には表示価格の60%となります。



六角目タイプ 日本ハンドボール協会検定品 (※S-3414は検定無しです。)

- S-3437 ¥48,400 (税込) A ●検定 ●白 ●六角目 ●ポリプロピレンラッセル無結節 1520T/16本 ●重量4kg
- S-3414 ¥33,000 (税込) A ●白 ●六角目 ●HTPP プレート無結節 φ4mm ●重量4kg 中国製 HTPP=高強度ポリプロピレン

角目タイプ 日本ハンドボール協会検定品

- S-3133 ¥64,900 (税込) A ●検定 ●白 ●角目10cm ●100%再生ポリエステルプレート無結節 1100T/24本 ●重量4.7kg ●キャッチネット付
- S-3136 ¥50,600 (税込) A ●検定 ●白 ●角目10cm ●ポリエステル有結節 20S/60本 ●重量5.4kg ●キャッチネット付
- S-0436 ¥83,600 (税込) A ●検定 ●白 ●角目10cm ●ポリエチレン無結節 440T/180本 ●重量9.8kg ※超強力極太ネット
- S-3472 ¥59,400 (税込) A ●検定 ●白 ●角目10cm ●ポリエチレン有結節 440T/90本 ●重量6kg ※強力型ネット
- S-7735 ¥56,100 (税込) A ●検定 ●白 ●角目10cm ●ポリエチレン有結節 110T/360本 ●重量5.3kg ※強力型ネット
- S-3432 ¥38,500 (税込) A ●検定 ●白 ●角目10cm ●ポリエステル有結節 20S/60本 ●重量2.7kg
- S-3435 ¥36,300 (税込) A ●検定 ●白 ●角目10cm ●ポリエチレン有結節 440T/45本 ●重量2.6kg



工具不要のかんたん組立！車に収納可能で、場所を選ばない軽量アルミゴール！

サッカー・フットサル・ハンドボール・ラケット

野球・ソフトボール

ミニサッカーゴール

ベンチ・ボールカゴ・消音板・整理用品

ミニサッカーゴール・整理用品・体育館整理用品

運動高床・レクリエーション・遊具・遊具・遊具

体操・鉄棒

水泳・プール用品

熱中症対策・安全対策



S-4418

S-4417 ブラインドサッカーゴールワンタッチ式 **¥99,000 (税込) C**

●幅 3.66m × 高さ 2.14m × 下奥行 1.23m ●重量 12kg (組) ●40mmアルミ丸パイプ ●杭 4 本付 ●アクリル焼付塗装 ●専用ポリエチレンネット付 (S-4417N) ・マジックテープ付 ●組立工具不要 ●1 台

S-4418 アルミニニゴール 40 (3 × 2) ワンタッチ式 **¥49,500 (税込) C**

●幅 3m × 高さ 2m × 下奥行 1.2m ●重量 10kg ●40mmアルミ丸パイプ ●杭 4 本付 ●アクリル焼付塗装 ●専用ポリエチレンネット付 (S-4418N) ・マジックテープ付 ●組立工具不要 ●1 台

S-4419 アルミニニゴール 30 (1.8 × 1.3) ワンタッチ式 **¥33,000 (税込) C**

●幅 1.8m × 高さ 1.3m × 下奥行 1m (反転時幅 1.8m × 高さ 1m × 下奥行 1.3m) ●収納時寸法 130cm × 40cm × 18cm ●重量 5kg ●30mmアルミ丸パイプ ●杭 3 本付 ●アクリル焼付塗装 ●専用ポリエチレンネット付 (S-4419N) ・マジックテープ付 ●組立工具不要 ●1 台



S-4419



強度に優れた
溝入パイプ
簡単ワンタッチ
ジョイント



S-4860

アルミニニゴール 45DX

S-4860 3 × 2

¥61,600 (税込) B

●幅 3m × 高さ 2m × 下奥行 1m (反転時幅 3m × 高さ 1m × 下奥行 2m) ●45mmアルミ丸パイプ ●φ3mm六角目ポリプロピレンネット付 (S-3408) ●重量 12kg ●樹脂ネットクリップ 40 個付 (S-1000) ●杭 2 本付 (S-3138) ●組立式 ●1 台



S-4861

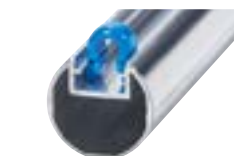

ゴール全周にネットクリップを採用し
楽々ネット張り！



特殊構造溝入パイプを採用
安全性と強度が大幅に向上しました

S-4861 2 × 1.5

¥50,600 (税込) C

●幅 2m × 高さ 1.5m × 下奥行 1m (反転時幅 2m × 高さ 1m × 下奥行 1.5m) ●45mmアルミ丸パイプ ●φ3mm六角目ポリプロピレンネット付 (S-3409) ●重量 9kg ●樹脂ネットクリップ 40 個付 (S-1000) ●杭 2 本付 (S-3138) ●組立式 ●1 台



S-4864



S-4863

床とパイプの接地面に
スベリ止ゴムプレート
を溶接加工することで、
本体を点ではなく面で
ささえています
(S-4864 のみ)

折りたたみ時

アルミニニゴール 45DX 折たたみ式

S-4862 3 × 2m 屋外用 ●重量 12kg ●杭 2 本付 (S-3138) **¥72,600 (税込) B**

S-4863 2 × 1.5m 屋外用 ●重量 11kg ●杭 2 本付 (S-3138) **¥58,300 (税込) C**

S-4864 2 × 1.5m 屋内用 ●重量 11kg ●底ゴム付 **¥58,300 (税込) C**

共通仕様：●下奥行 1m (折たたみ時奥行 15cm) ●45mmアルミ丸パイプ ●φ3mm六角目ポリプロピレンネット付 [3 × 2m (S-3408) ・ 2 × 1.5m (S-3409)] ●樹脂ネットクリップ 40 個付 (S-1000) ●組立式 ●1 台



※ゴールは転倒防止の為必ず杭またはウェイトで固定してください。 ※P9.10のミニサッカーゴールは全て1台単位となります。

頑丈なφ60パイプを使用した練習ゴール！



S-4865 アルミフットサルゴール 60 練習用 **¥66,000 (税込) 別**

●幅3m×高さ2m×下奥行1m(反転時幅3m×高さ1m×下奥行2m) ●重量15kg ●60mmアルミ丸パイプ ●φ3mm六角目ポリプロピレンネット付(S-3408) ●杭2本付(S-3137) ●組立式 ●1台

頑丈なφ60パイプ仕様！



S-4867 アルミニミニゴール 60 (2 × 1.5) **¥55,000 (税込) C**

●幅2m×高さ1.5m×下奥行1m(反転時幅2m×高さ1m×下奥行1.5m) ●重量10kg ●60mmアルミ丸パイプ ●φ3mm六角目ポリプロピレンネット付(S-3409) ●杭2本付(S-3137) ●組立式 ●1台

幅と高さ変更可能なワンタッチ伸縮ゴール！



1.8 × 1.2



S-0750 アルミニミニゴール 40 (2 × 1.5) 折りたたみ式 **¥49,500 (税込) 別**

●幅2m×高さ1.5m×下奥行1m(折りたたみ時奥行9cm) ●重量8kg ●40mmアルミ丸パイプ ●φ3mm六角目ポリプロピレンネット付(S-3409) ●杭2本付 ●組立式 ●1台

一人でも移動が楽々！キャスター付ゴール！



S-4866 アルミフットサルゴール 60 練習用 (キャスター付) **¥77,000 (税込) 別**

●幅3m×高さ2m×下奥行1m(車輪含む1.4m) ●重量16kg ●60mmアルミ丸パイプ ●φ3mm六角目ポリプロピレンネット付(S-3408) ●杭2本付(S-3137) ●180mmタイヤ2個付 ●組立式 ●1台

グラウンダーシュート限定のミニゲームでスキルアップ！



S-4868 アルミニミニゴール 60 (3 × 1) **¥68,200 (税込) 別**

●幅3m×高さ1m×下奥行0.9m(反転時幅3m×高さ0.9m×下奥行1m) ●重量13kg ●60mmアルミ丸パイプ ●専用ポリエチレンネット付(S-4868N) ●杭2本付(S-3137) ●組立式 ●1台

1.2 × 0.8



1.2 × 1.2



簡単ワンタッチ調節式

1.8 × 0.8

簡単組立

S-4869 アルミニミニゴール 45 伸縮式 **¥57,200 (税込) D**

●幅120cm~180cm(10cm毎調節式)×高さ80cm~120cm(10cm毎調節式)×下奥行80cm ●重量8kg ●主材45mmアルミパイプ ●専用ポリエチレンネット付・マジックテープ付(S-4489NM) ●1台



S-4489 ジュニアゴール **¥29,700 (税込) B**

●幅1.8m×高さ1.5m×奥行0.8m ●重量11kg ●枠28.6mmスチール丸パイプ ●粉体塗装 ●専用エスレルネット付(S-4489N) ●組立式 ●1台

サッカー・フットサル
ハンドボール
ラケット

野球
ソフトボール

バスケットボール

テニス
バドミントン
卓球

ベンチ
ボールカゴ
備品類
練習用品

トレーニング
練習用品

運動会
レクリエーション
路上・公園
アウトドア

簡単組立

体操
鉄棒

水泳
プール用品

熱中症対策・安全対策
季節用品

ゴール固定用クイ・ウェイトの固定位置

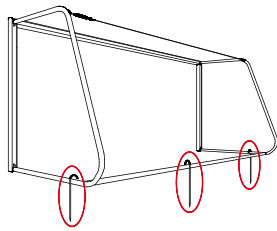

- クイの固定位置
- 3本の場合：左右に1本ずつ・後部に1本
 - 4本の場合：左右に1本ずつ・後部に2本

SG基準は3本使用

注意！ 後部のみを固定した場合、強風で前側が浮き上がる事がありますので、左右は、必ず固定してください。

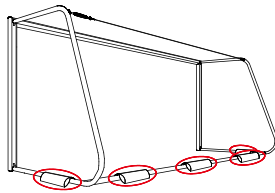

- スチールウエイト(10kg・20kg)・サンドウエイト(10kg)の固定位置
- 4個の場合：左右に1個ずつ・後部に2個
 - 5個の場合：左右に1個ずつ・後部に3個

SG基準は40kg使用

警告！ ウェイトの場合、クイと比較して、利きが弱い可能性が有ります。弊社では、5個以上を推奨しますが、状況に応じて、ウェイトを追加してください。



ゴール後方に隠れるので安全(国体施設ガイドライン準拠品) キャスター付で持ち運びが便利です



ゴール用ウエイト 20kg ホイール式

- S-4495 φ60用 ¥25,300 (税込) B
- S-4506 φ80用 ¥25,300 (税込) B

- 粉体塗装
- 重量 20kg●長さ 98cm×幅 18.5cm (φ80用 20.5cm) ×高さ 8.5cm
- ※本製品は後部・側部パイプφ60用、φ80用です。パイプ径が違う際は別途ご相談ください。



S-4496 ゴール用ウエイト 10kg

¥14,850 (税込) A

- 20cm×31cm●重量 10kg●40～50mmパイプまで使用可能

新商品



S-4507 砂袋 15kg (砂無)

¥6,600 (税込) A

- 外皮：防水帆布●内袋：合成繊維●砂別途●75cm×42cm●重量 0.5kg

安心の二重構造を採用し、砂漏れの心配なし！砂入仕様は、重量が足りなくて倒れたなどの不安がありません！

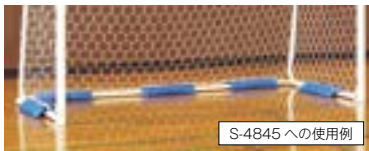

S-4845 への使用例

S-7993 サンドウエイト 10kg (砂入)

¥15,400 (税込) A

- 30cm×58cm●重量 10kg●砂入●外皮：クラレエステル防水帆布●内袋：ポリエチレン2重構造



視認性に優れた赤色！



S-8018 サンドウエイト 6kg (砂入)

¥7,480 (税込) 2-A

- 幅 39cm×長さ 40cm●重量 6kg●砂入●外皮：ターポリン(防水)●内袋：ポリエチレン●取手付●中国製



S-9989 オモリ袋 8kg (水注入型)

¥3,080 (税込) 30-A

- 幅 32×長さ 60cm●重量 160g●注水時約 8kg (8ℓ)
- 袋：ナイロンターポリン&PVCシート二重構造、ベルト：ポリエステル、キャップ:PVC

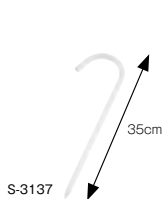

S-3137



S-3138

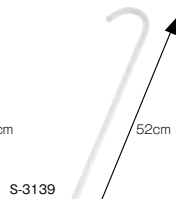

S-3139

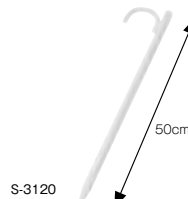

S-3120

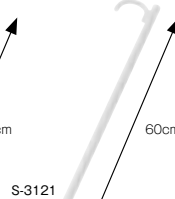

S-3121

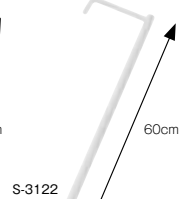

S-3122

ゴール・フットボール用クイ (1本)

- S-3137 C-1●ミニサッカーゴール用●内寸 60mm●重量 0.5kg●太さ 13mm ¥2,750 (税込) 10-A
- S-3138 C-2●ミニサッカーゴール用●内寸 45mm●重量 0.5kg●太さ 13mm ¥2,750 (税込) 10-A
- S-3139 C-3●サッカーゴール用●内寸 60mm●重量 0.9kg●太さ 16mm ¥3,850 (税込) 10-A

- スチール製●ペンシル加工●焼付塗装

別注品も製作致します。ご相談ください。

ゴール用クイ (1本)

- S-3120 S-1●サッカー・ハンドゴール用●内寸 50mm●重量 0.9kg ¥2,090 (税込) 10-A
- S-3121 S-2●サッカー・ハンドゴール用●内寸 50mm●重量 1kg ¥2,640 (税込) 10-A
- S-3122 S-3●サッカーゴール用●内寸 105mm●重量 1kg ¥2,640 (税込) 10-A

- スチール製●太さ 16mm●焼付塗装



サッカー・フットサル
ハンドボール
ラケット

野球
ソフトボール

テニス
バドミントン
卓球

ベンチ
ボールカー
備品

テニス
バドミントン
卓球
用品

運動会
レクリエーション
用品

体操
鉄棒

水泳
プール
用品

熱中症対策
安全対策
用品



φ 100 ~ 120 用 φ 60 ~ 80 用



柔軟性・耐衝撃性・耐候性にすぐれた
防護マット！

衝撃吸収剤として自動車のバンパー芯材、チャイルドシート芯材などに使われているカネカ製エペラン®XLを採用！さらに外皮ターポリンはウエルダー加工（縫い目無しの完全熱溶着）なので、水の浸入をシャットアウト！

エペラン® XLの特長	
耐衝撃性	◎
柔軟性	◎
耐候性	◎

S-7792 φ 100 ~ 120 用防護マット ST
1本 ●重量 1.8 kg **¥21,450 (税込) 2-C**

S-7794 φ 60 ~ 80 用防護マット ST
1本 ●重量 1.4 kg **¥19,800 (税込) 4-C**

共通仕様：●高さ 1.8m ●厚さ 2.7cm ●芯材：発泡ポリエチレン エペラン®XL、外皮：ターポリン ●ロープ付



S-8035
100mm角用 防護マット (2本 1組)
¥39,600 (税込) 2-C
●高さ 2m × 厚さ 3cm ●重量 4kg (組)

S-8036
80mm角用 防護マット (2本 1組)
¥36,300 (税込) 2-C
●高さ 1.8m × 厚さ 3cm ●重量 3.5kg (組)

共通仕様：●2本 1組 ●ライトグリーン ●芯材：ポリエチレンフォーム、外皮：ナイロンターポリン ●Dカン止め仕様



φ 60 ~ 80 用防護マット
S-6788 ●イエロー **S-6798** ●レッド
●高さ 1.8m ●重量 3.2 kg **¥27,500 (税込) 4-C**

φ 100 ~ 120 用防護マット
S-6799 ●イエロー **S-6789** ●レッド
●高さ 2m ●重量 4.5 kg **¥31,900 (税込) 4-C**

共通仕様：●厚さ 3cm ●芯材：合成スポンジ、外皮：エステル防水帆布 ●Dカン止め仕様 ●1本

φ 200mm の大径タイヤで楽々運搬。



S-0999 サッカーゴール運搬台車 アルミ製 **¥115,500 (税込) J**

●2台 1組 ●幅 145cm × 奥行 95cm × 高さ 95cm ●重量 32kg (組) ●主材 φ 60mm アルミ丸パイプ ●200mm キャスター付 ●ゴール受け部ゴム貼り ●最大 12cm パイプまで対応

ゴールを倒して保管する時に便利です。



S-9395 ゴール用ゴム枕木 **¥3,850 (税込) 4-B**

●再生ゴムチップ成型品 ●幅 40.5cm × 奥行 12cm × 高さ 10cm ●重量 4.5kg ●1本

簡単操作で、大型本格的な手動反転式スコアボード
『イージースコア』の登場！

サッカー・フットサル・ハンドボール・ラケット

野球・ソフトボール

バスケットボール・バレーボール

バドミントン・卓球

テニス・ソフトテニス

運動高学年・ジュニア・シニア

体操・鉄棒

水泳・プール用具

競中並立型・交代式・旗

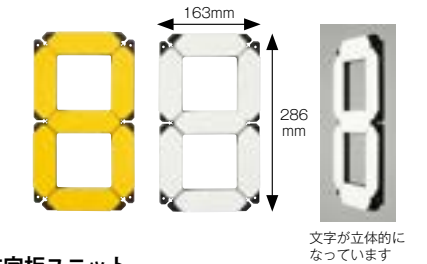
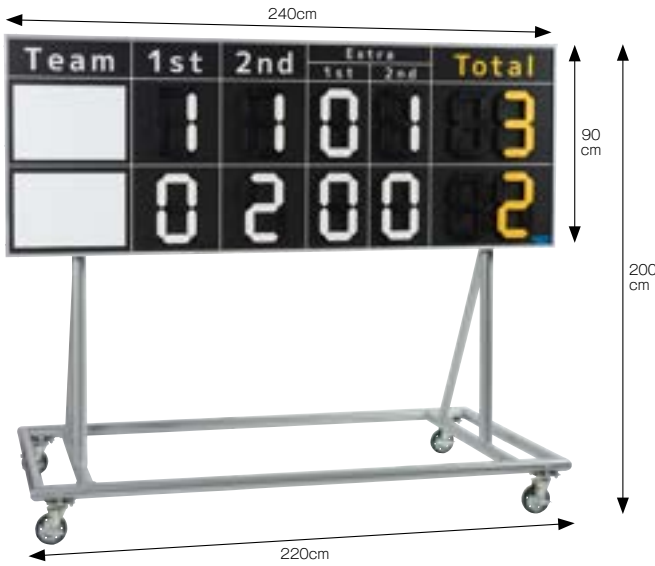

S-7950 イージースコア サッカー 移動式 アルミ ¥715,000 (税込) 別

●高さ 200cm × 幅 240cm × 奥行 120cm ●ボード：アルミ樹脂複合板・アルミ材 ●文字板：白色 8枚 (S-7952)・黄色 4枚 (S-7953) 取付済 ●フレーム：アルミ製 φ 60mm 粉体塗装 ●φ 125 キャスターストップ付 ●チーム名板：ホワイトボード ●重量 45kg

S-7952 ●白色 **S-7953** ●黄色 ¥8,800 (税込) 10-A

●高さ 286mm × 幅 163mm × 厚さ 13mm ●樹脂製 ●ビス止め 4カ所

大型で見やすい
大型スポーツタイマー！



S-9001 スポーツタイマースタンド付
¥544,500 (税込) 別

表示部 ●幅 123cm × 高さ 33cm × 奥行 15cm ●本体 アルミ製 ●磁気反転式ロータリーバー：黄色、文字高さ 20cm ●電源：単3 × 8本 (アルカリ電池使用で、約50時間使用可能) ●グリップスイッチ付き ●重量約 12.5kg
スタンド ●幅 76cm × 高さ 100cm × 奥行 102cm ●鉄製塗装

サッカー用に大きくて見やすい
タイマー！



錆びにくいステンレス製脚部

S-9567 サッカー用タイマー(45分計・乾電池式)
●スタート・ストップ ¥205,700 (税込) 別

●幅 90cm × 高さ 123cm × 奥行 47cm (盤面：90cm 角低発泡塩ビ) ●脚部 ステンレス製 ●電源：単一乾電池 × 4本 ●1針 (45分) ●重量 9kg
※水が掛からない屋根の下でご使用ください。
■ツカサドルフィン株式会社製 品番：STV-45LH



S-4071 LED 選手交代ボード
¥632,500 (税込) B

●幅 76.5cm × 高さ 42cm × 厚さ 3cm ●本体 プラスチック製 ●文字高さ 22cm / 両面表示 ●電源：単3 × 8本 (充電電池・充電器2台付属) ●連続点灯時間：約15分 ●重量約 3.6kg

人工芝など杭が打てない場所に。

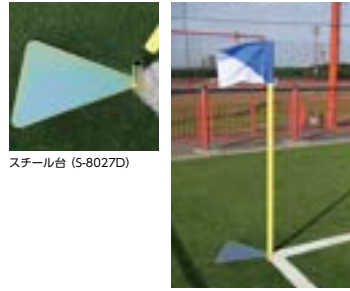

S-8027 サッカー用コーナーフラッグスチール台式
4本組 ¥48,400 (税込) D

●ボール：φ 42 × 1.6m × 13.9mm PE パイプ ●旗：30cm × 40cm ナイロンタフタ ●重量 1本 5.5kg (土台・ボール) ●土台：スチール 40 × 45cm ヴキ加工

Jリーグ公式モルテン製フラッグ！

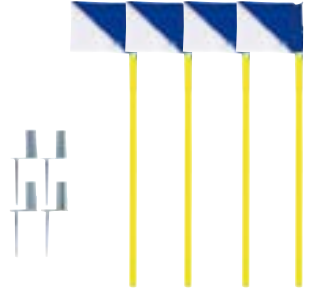

S-4070 コーナーフラッグ DX 4本セット
¥43,010 (税込) B

●パイプ：φ 43mm × L 160cm、フラッグ：39cm × 29.5cm ●パイプ：硬質PVC製、フラッグ：ナイロン製 ●埋込式釘付 ●台湾製 ●スチール台式をご希望の場合は、別途見積。(S-4070D)



S-8000 サッカー用コーナーフラッグ 固定式
4本組 ¥28,600 (税込) B

●ボール：φ 42 × 1.6m × 13.9mm PE パイプ ●旗：30cm × 40cm ナイロンタフタ ●重量 1本 1.3kg (旗・ボール) ●旗：(φ 14 / φ 32) × 長さ 30cm スチール製



フリーキック練習に頑丈なダミーポーズ



高さ調節はかんたん
ワンタッチ式 (S-4436)



↑ 2人 ⚡ 0.5h

S-4436 ダミーポーズ 高さ調節式 **¥101,200 (税込) 別**

●高さ 1.5 ~ 1.8m (10cm毎調節式) × 幅 1m × 奥行 0.6m ●重量 34kg ●160mmブラホールタイヤ
●鉄製ダミー2体型 ●粉体塗装 ●組立式



↑ 2人 ⚡ 0.5h

S-4435 ダミーポーズ **¥92,400 (税込) 別**

●高さ 1.8m × 幅 1m × 奥行 0.6m ●重量 31kg ●160mmブラホールタイヤ ●鉄製ダミー2体型
●粉体塗装 ●組立式

サッカー・フットサル
ハンドボール ラグビー

野球
ソフトボール

バスケットボール
バレーボール
テニス
バドミントン
卓球

ベンチ・ボールカゴ
得意板
整理用品

グラウンド・庭園用品
体育館整理用品

運動会・レクリエーション
路上・愛称マーク

体操・鉄棒

水泳・プール用品

熱中症対策・安全対策
季節用品

天然芝や柔らかいグラウンドで活躍!
地面に打ち込むフリーキックウォール!



状況に応じた練習が可能。※写真は3台使用



下部は杭になっており、
足で踏み込んで設置

バレット社

4-D



バレット社

¥32,450 (税込)

S-4444 フリーキックウォール (バレット180)

●幅 54.5cm × 高さ 180cm ●材質: 合成樹脂 ●重量 3.5kg ●1台 ●イタリア製 (Barrett社)
※足で踏んで杭を打ち込みます。



S-4072 選手交代ボード

¥20,240 (税込) A

●ボード: 縦25cm × 横35cm × 厚さ0.3cm。
グリップ: φ23mm × 12cm ●スチール製 ●数字:
両面カラーマグネット28枚 ●収納袋付き



S-4073 アシスタントレフリーフラッグ

¥5,610 (税込) A

●長さ: 51cm。旗: 縦36cm × 横43cm
●ポール: アルミ製、旗: ナイロン製
●2本セット ●収納袋付 ●台湾製

キーパー練習に新しい提案! 詳細は動画を!

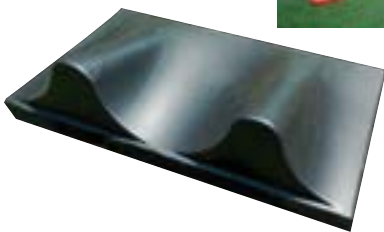

【使用動画】
※同等品

S-4590 キーパーウェイブ

¥71,500 (税込) C

●幅 90cm × 奥行 60cm ●重量 5kg ●ポリカーボネート製 ●1個 ●イタリア製

杭が打てない人工芝に! 砂を入れて倒れにくい!

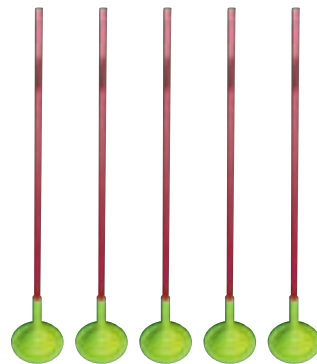

ベースに砂を
入れて使います。



【使用動画】

S-4591 トレーニングボール ベース式 5本セット

¥26,400 (税込) D

●高さ 173cm × φ 3.2cm (ボール径) × φ 30cm (ベース径) ●5本 / 組 (ボール5・ベース5)
●重量 6.5kg ●材質 PVC ●イタリア製

組立人数 組立時間 簡単組立 簡単組立 組立不要 組立不要

※組立が必要な製品は別途、組立代が発生する場合がありますので、
購入される業者様にご相談ください。





世界から日本へ！そして、日本から世界へ！ Harrod 社埋込式サッカーゴールがφ120mm 仕様で登場！

日本の国内運営基準に合わせて特別にφ120mmパイプを開発！以降、海外モデルもφ120へ変更されていきます！

サッカー・フットサル
ハンドボール・ラケットボール

野球・ソフトボール

バスケットボール
バレーボール

ベンチ・ボールカゴ
得点板・整理用品

体操・運動用品

運動・レクリエーション
陸上・その他スポーツ

体操・鉄棒

水泳・プール用品

競走・自転車・安全対策
乗車用品



製品説明動画

3人 2h

S-0909 サッカーゴール埋込式 高さ調整機能付

設計見積 (税込) 別

●幅：7.32m × 高さ：2.44m × 奥行：1.80m ●ポスト・クロスバー：φ120mm ●アルミ合金製 ●重量：69kg ●標準ネット：白（ポリプロピレン製）※オリジナルカラーでのゴールネット（ポリエチレン製）も作成可能（別料金）
※本品は設置条件などを打合せさせて頂き、現場に合ったご提案・見積をさせていただきます。

埋設管に設置したまま、高さ調整可能！

移動式サッカーゴールと同じネットクリップ仕様！



サッカーゴール本体の高さ調整機能！
ゴール各埋設管に押し込んだまま、付属のハンドルを回すことで簡単に高さの調整が可能です。



ネット固定用クリップ：
ネットクリップは90度回転することで簡単にネットを固定できます。

ネット跳ね上げオプションで、芝刈り作業の効率化アップ！海外ではスタンダードな機能です。



ネットスタックのロック機構：
ロック機構により、ネットスタックを垂直な状態で固定でき、追加の固定具を使用せずに、芝生のメンテナンスが容易になります。

ネット跳ね上げオプション

設計見積 (税込) 別

●φ38mm ●アルミ合金製 ●50kg/対



利便性の高い機能などが認められ、世界での実績が多数!



EMIRATES STADIUM



SOUTHAMPTON FC



ANFIELD STADIUM

サッカー・フットサル・ハンドボール・ラグビー
ソフトボール
野球
バスケットボール
テニス・バドミントン・卓球
バレーボール
バドミントン・卓球用品
テニス・バドミントン・卓球用品
バレーボール用品
バスケットボール用品
テニス・バドミントン・卓球用品
バレーボール用品

Harrod 社サッカーゴールの主な納入実績

- ウェンブリー・スタジアム
- マンチェスター・ユナイテッド FC
- レアル・マドリッド CF

- パリ・サン=ジェルマン FC
- アトレティコ・マドリッド
- その他、多数



Harrod 社
紹介動画

日本大会でも大活躍したラグビーゴール!
あの興奮をもう一度!



ウェンブリー・スタジアム
※設置方法などに関しては、事前にご確認ください。

都度見積 H17m/13.5m ラグビーゴール アルミ

- アルミ製：根元φ140先端φ120(H13.5m：先端φ130mm) ●ポスト3分割(H13.5m：2分割)
- クロスバー：φ88.9mm ●埋設管：スチール製(メッキ処理)φ146×肉厚6.5mm ●ポスト4本、クロスバー2本、ヒンジ部4個、埋設管4個、旗(風向)4個/一式：703kg(H13.5m：664kg)

ご注意

本品は、設置エリアや設置状況により、ご提案方法やお見積金額が変わってきます。
HPを通じて、お問合せ頂けましたら、都度、より良いご提案内容をご検討させていただきます。
その他、施工製品に関しても、お問合せください。

高さ 5.5m の移動式!
場所を選ばずキックの練習などに!



S-0915 練習用ラグビーゴール アルミ 移動式

¥324,500 (税込) 別

- 幅5.6m×高さ5.5m×奥行1.5m ●ポール・クロスバー：φ60アルミ製焼付塗装(白色) ●ベース部：φ60.5鉄製焼付塗装(黒色) ●重量：約32kg ●杭4本付属 ●1台
- ※使用時は、付属の杭で固定してください。

人工芝や天然芝へのライン引きにお困りの方!こちらをご使用ください!

グリーン購入法適合品



人工芝用ラインパウダー (1袋)

- S-9981 白 ¥5,280 (税込) 得
- S-9982 赤 ¥6,380 (税込) 得
- S-9983 青 ¥6,380 (税込) 得
- S-9984 黄 ¥6,380 (税込) 得

●主成分：卵殻カルシウム ●重量 20kg
※北海道・沖縄・離島は運送の都合上、販売不可となります。



6倍希釈(水5:本品1)

※ラインを引くスピードや上塗りかどうかなど条件によって、濃さが変わりますので、試し引きをして、調整して下さい。

※急いでラインを消したい場合は、緑色のペイントを上塗りして下さい。(別売)
※濡れた芝に使用すると、ライン材が乾かず、すぐに消えてしまいます。必ず、乾いた芝にご使用下さい。

S-9978 天然芝用ラインペイント 10L

¥18,150 (税込) 得

- 主成分：酸化チタン・卵殻カルシウム 35%、アクリル系エマルジョン樹脂 8%、体質顔料 6%、水 45%、添加剤 6% ●容量：10リットル
- ※北海道・沖縄・離島は運送の都合上、販売不可となります。

※組立が必要な製品は別途、組立代が発生する場合がありますので、購入される業者様にご相談ください。





ベースフレームスチール製、折タミフレームアルミ製のハイブリッド仕様！
強度と安定性、操作性を両立！大径φ 330mm ノーパンクタイヤの採用で
グラウンドにも安心！



サッカー・フットサル・
バスケットボール・ラグビー

ソフトボール
野球

テニス・バドミントン
バレーボール

ベンチ・ボールカゴ・
待合板・整理用品

バドミントンコート・
テニスコート・フットサルコート

運動高床・レクリエーション
器具

体操・鉄棒

水泳・プール器具

熱中症対策・安全対策
器具



↑4人♡3h



折タミ時

S-4440 バッティングケージハイブリッド仕様

¥999,900 (税込) **別**

●高さ 3.45m × 奥行 5.68m × 幅 5.48m (キャスター含む) 【開口】高さ 3.4m × 幅 4.95m ●ネット：ポリエチレン 440T / 60本・37.5mm目 (S-4440N) ●ベースフレーム：φ 42.7mm スチールパイプ ●折タミフレーム：φ 50 × t3mm アルミ丸パイプ ●φ 330mm 大径ノーパンクタイヤ ●重量 180kg ●組立式
※本体の開閉は片側 2 ~ 3名、計 4 ~ 6名で行ってください。



奥行は余裕の 5.68m！側面から見ても美しいデザイン

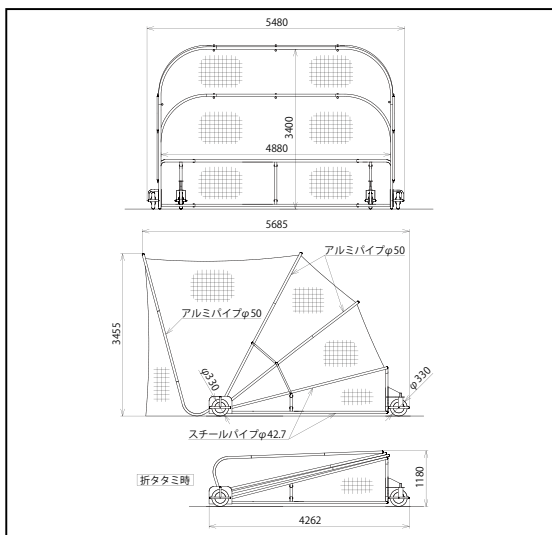

黒色ネットの採用で、透けて見えるので、背後からのコーチングがしやすい！



大径φ 330mm ノーパンクタイヤで、グラウンドを痛めません！



S-9542 バッティングケージ用防護マット ¥231,000 (税込) **D**

●内径φ 50 × 厚さ 2cm ●表皮：エステル防水帆布 (青色)、芯材：ポリエチレンフォーム 30mm ●固定方法：ハトメ式 ●取付ヒモ付 ※ネットは黒色が標準です。その他の色は別途お問合せ下さい。



横幅 9 m の本格派バックネット！ひさはアルミ製で軽量・低重心！



サッカー・フットサル・ハンドボール・ラグビー
野球・ソフトボール
テニス・バドミントン・バレーボール

ベンチ・ボールカゴ・捕球袋・練習用具等

身体保護用品

運動会・レクリエーション

防犯・防犯用品



体操・鉄棒

水泳・プール用品

熱中症対策・安全対策・季節用品

S-4442 裏面



バックネット 9 × 4 移動式

S-4441 ひさし付

¥737,000 (税込) 別

S-4442 ひさし無し

¥539,000 (税込) 別

●高さ 4 m × 幅 9 m × 奥行 2 m ●枠寸法：中央部＝高さ 3 m × 幅 5 m・袖部＝高さ 3 m × 幅 2 m・ひさし部＝高さ 2 m × 幅 5 m ●重量 230kg (ひさし無し 190kg) ●ネット：ポリエチレン 440T / 45 本・37.5mm 目 ●主材：中央枠 42.7mm・袖 34mm スチール丸パイプ、ひさし 32mm アルミ丸パイプ ●ストッパー付キャスター (150mm 6 輪付) ●杭 8 本付 ●組立式

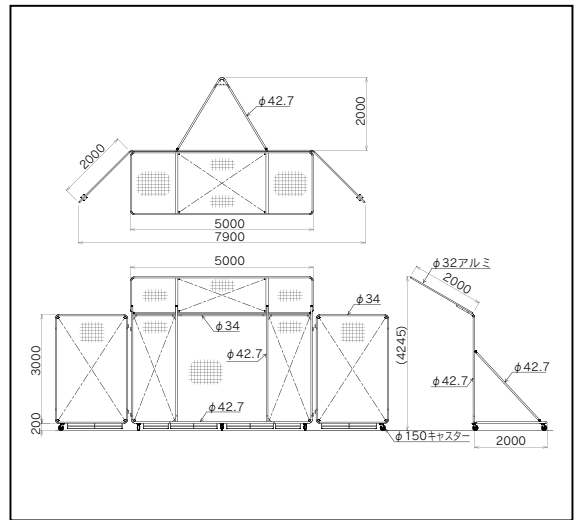

大型キャスター 5 個仕様で安定性に優れた防護ネット！



S-4443 防球ネット 5 × 3 移動式

¥214,500 (税込) 別

●高さ 3m × 幅 5m × 奥行 1.8m ●重量 88kg

新 S-4464 防球ネット 5 × 4 移動式

¥247,500 (税込) 別

●高さ 4m × 幅 5m × 奥行 2.5m ●重量 100kg

共通仕様：●ネット：ポリエチレン 440T / 45 本・37.5mm 目 ●枠 42.7mm スチール丸パイプ ●ストッパー付キャスター (150mm 5 輪付) ●杭 4 本付 ●組立式

転倒事故防止・風対策のお願い

近年の異常気象による影響で、強風・突風によるネット製品転倒による事故が多発しております。大切な子供達を強風・突風による転倒事故から守る為に弊社では高さ 2m 超のすべてのネット製品にクイを付属する事に致しました。以下の項目を必ずお守りくださいませうお願い致します。

- 使用中は必ず付属のクイで製品を固定してください。
- 軟弱な地面では付属のクイだけでは足りない場合がありますので管理者様の判断でクイを足してください。
- 使用していない時は、製品を倒す、風が当たらない場所へ移動させる等の措置をしてください。
- 高さ 2m 以下の製品につきましても強風や突風が予想される場合は使用を控えるか、クイを打つ等の措置をしてください。

グラウンドの雰囲気を変えるシルバーフレームに青色ネット！

新商品



枠はφ 60mmの軽量で丈夫なアルミ、脚部はスチールなので低重心で安定感が良く、軽量です。

アルミ防球ネット移動式

- S-4746** 4 × 2.5m ●重量 32kg **¥137,500** (税込) 別
- S-4749** 3 × 3m ●重量 30kg **¥132,000** (税込) 別
- S-4745** 5 × 3m ●重量 38kg **¥203,500** (税込) 別

●奥行 1.75 m ●ネット (青色) : ポリエチレン 440T / 45 本・37.5mm目 ●枠 60mmアルミ丸パイプ ●脚部 42.7mmスチール丸パイプ ●ストッパー付キャスター (125mm) ●杭 4本付 (S-3139) ●組立式

↑2人 1h

頑丈な太パイプφ 42.7mmを使用のストロングタイプ！安定性・操作性良好！



S-4701 防球ネット ST 3 × 2 移動式 **¥79,200** (税込) 別

●高さ 2m × 幅 3m × 奥行 0.82m ●重量 32kg ●ネット : ポリエチレン 440T / 45 本・37.5mm目 ●枠 42.7mmスチール丸パイプ ●ストッパー付キャスター (125mm) ●組立式

↑2人 1h



S-4700 防球ネット ST 2 × 2 移動式 **¥69,300** (税込) 別

●高さ 2m × 幅 2m × 奥行 0.82m ●重量 28kg ●ネット : ポリエチレン 440T / 45 本・37.5mm目 ●枠 42.7mmスチール丸パイプ ●ストッパー付キャスター (125mm) ●組立式

↑2人 1h



防球ネット移動式

- S-4768** 3 × 2m ●重量 17kg **¥49,500** (税込) 別
- S-4769** 2 × 2m ●重量 13kg **¥42,900** (税込) 別

共通仕様 : ●奥行 0.9m ●ネット : ポリエチレン 440T / 45 本・37.5mm目 ●枠 27.2mmスチール丸パイプ ●180mmブラホイールタイヤ付 ●組立式

↑2人 1h



S-4711 防球ネット 2 × 2 **¥37,400** (税込) 別

●高さ 2m × 幅 2m × 奥行 1.1m ●重量 12kg ●ネット : ポリエチレン 440T / 45 本・37.5mm目 ●枠 28.6mmスチール丸パイプ ●脚ゴム付 ●組立式

↑2人 1h

サッカー・フットサル・ハンドボール・ラグビー

ソフトボール 野球

バスケットボール

バレーボール

バドミントン

テニス

体操・鉄棒

水泳・プール用品

熱中症対策・安全対策



補強パイプは溶接仕様で、とても頑丈で軽量なオールアルミ製防護ネット！



↑2人 1h

アルミ防球ネット

S-4795 3×3 **¥71,500 (税込) 別**

●高さ3m×幅3m×奥行1.2m ●重量13kg ●ネット：ポリエチレン440T / 45本・37.5mm目 ●枠35mmアルミ丸パイプ ●杭4本付 (S-3138) ●組立式



↑2人 1h

S-4794 3×2 **¥55,000 (税込) 別**

●高さ2m×幅3m×奥行1m ●重量10kg ●ネット：ポリエチレン440T / 45本・37.5mm目 ●枠35mmアルミ丸パイプ ●組立式

S-4793 2×2 **¥48,400 (税込) D**

●高さ2m×幅2m×奥行1m ●重量9kg ●ネット：ポリエチレン440T / 45本・37.5mm目 ●枠35mmアルミ丸パイプ ●組立式

シンプルでリーズナブルな人気商品！



↑2人 1h

防球ネット

S-4782 3×3 **¥71,500 (税込) 別**

●高さ3m×幅3m×奥行1.05m ●重量31kg ●ネット：ポリエチレン440T / 45本・37.5mm目 ●枠34mmスチール丸パイプ ●杭4本付 (S-3138) ●組立式

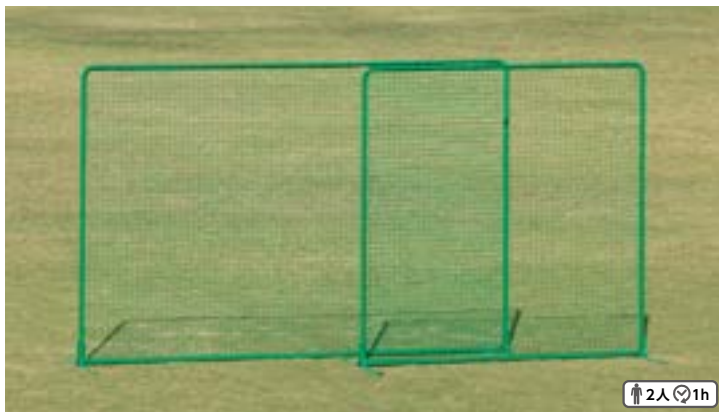

↑2人 1h

S-4703 3×2 **¥38,500 (税込) 別**

●高さ2m×幅3m×奥行0.85m ●重量15kg ●ネット：ポリエチレン440T / 45本・37.5mm目 ●枠27.2mmスチール丸パイプ ●組立式

S-4702 2×2 **¥33,000 (税込) D**

●高さ2m×幅2m×奥行0.85m ●重量13kg ●ネット：ポリエチレン440T / 45本・37.5mm目 ●枠27.2mmスチール丸パイプ ●組立式

太いネットで強い打球も安心！



↑2人 1h



S-8555・8556

S-9470 トスバッティングフェンスネット強化型 **¥70,400 (税込) D**

S-8555 キャスター付 **¥77,000 (税込) D**

●高さ2m (2.1m) ×幅2m ×奥行1.1m ●重量22kg (24kg) ●ネット：ポリエチレン440T / 90本・37.5mm目 ●枠28.6mmスチールパイプ ●脚ゴム付 ●大型集球袋型1.5m ●組立式 (●φ75 キャスター) ※ () 内は S-8555

全面集球型で確実にキャッチ！



↑2人 1h

S-9471 トスバッティングフェンス全面集球型 **¥63,800 (税込) D**

S-8556 キャスター付 **¥70,400 (税込) D**

●高さ2m (2.1m) ×幅2m ×奥行1.1m ●重量14kg (16kg) ●ネット：ポリエチレン440T / 45本・37.5mm目 ●枠28.6mmスチールパイプ ●脚ゴム付 ●全面集球型 ●組立式 (●φ75 キャスター) ※ () 内は S-8556

バッティング練習の必需品！



↑2人 1h

S-8694 防球ネット2×2 L型 **¥62,700 (税込) D**

●高さ2m×幅2m×奥行1.1m ●重量17kg ●ネット：ポリエチレン440T / 45本・37.5mm目 ●主材34mmスチール丸パイプ ●脚ゴム付 ●組立式

組立人数 組立時間 簡単組立 簡単組立 組立不要 組立不要

※組立が必要な製品は別途、組立代が発生する場合がありますので、購入される業者様にご相談ください。



サッカー・フットサル・ハンドボール・ラグビー
野球・ソフトボール
バレーボール
テニス・バドミントン・卓球
ベンチ・ボールカゴ・得点板・審判用品
体育館練習用品
練習台・レフト・センター
陸上・柔道・レスリング
体操・鉄棒
水泳・プール用品
熱中症対策・安全対策
季節用品

ソフトボール
野球



↑2人 0.5h



↑2人 0.5h

S-4761 外野フェンス 折たたみ式 ¥45,100 (税込) E

●高さ 1.2m × 幅 2m × 奥行 0.5m ●重量 14kg ●シート：フッ素樹脂コート防炎帆布（防災製品番号：F-06009） ●枠 27.2mm スチール丸パイプ ●脚部折たたみ式 ●組立式

S-4762 内野フェンス 折たたみ式 ¥35,200 (税込) E

●高さ 1.2m × 幅 2m × 奥行 0.5m ●重量 13kg ●ネット：ポリエチレン 440T / 36本・37.5mm 目 ●枠 27.2mm スチール丸パイプ ●脚部折たたみ式 ●組立式



↑2人 0.5h



↑2人 0.5h

大径キャスターでグラウンドに優しい



砂入なので面倒な砂入れ作業の必要がありません。

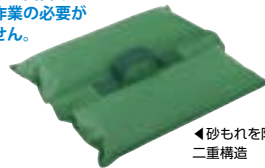

砂もれを防止する二重構造

S-4958 外野フェンス アルミ ¥57,200 (税込) E

●幅 200cm × 高さ 120cm × 奥行 0.5m ●φ 35 アルミパイプ ●重量 8kg ●粉体塗装 ●シート：フッ素樹脂コート防炎帆布 ●脚部折たたみ式 ●組立式

S-4959 フェンス運搬台車 ¥330,000 (税込) 別

●幅 125cm × 高さ 123cm × 奥行 220cm ●フレーム 50 角パイプ ●ガードφ 27.2 パイプ ●重量 70kg ●粉体塗装 ●φ 250 キャスター（ストップバー付） ●約 15 枚積載可能 ●組立式

S-7992 外野フェンス用ウエイト (8kg砂入) ¥15,400 (税込) A

●40cm × 40cm ●重量 8kg ●8kg 砂入 ●外皮：クラレエステル防水帆布、内袋：ポリエチレン二重構造 ●取手付（PP製）



仮設の外野フェンス・防球ネット・簡易仕切りネットとして使用できます。



▲視認性の良いオレンジターボリンテープ付

外野フェンスネット 高さ 90cm

- S-7806** 20m ●重量 3.6kg **¥37,400 (税込) A**
- S-7807** 30m ●重量 5.5kg **¥56,100 (税込) A**

外野フェンスネット 高さ 120cm

- S-7808** 20m ●重量 4.5kg **¥38,500 (税込) A**
- S-7809** 30m ●重量 6.7kg **¥58,300 (税込) B**
- S-7810** 50m ●重量 11kg **¥94,600 (税込) B**

共通仕様：●ポリエチレン 440T/44本・37.5mm目 ●上部テープ：ターボリン ●ハトメピッチ 2m ●取付ヒモ付

* 20m ネットにはクイ 11本、30m ネットにはクイ 16本、50m ネットにはクイ 26本必要です。クイは別途お買い求めください。

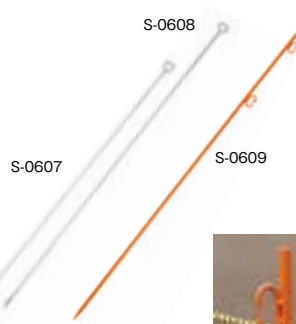

外野フェンスネット用・ロープガイド用に便利!

▲便利なカラビナ付

外野フェンスネット用クイ (1本)

- S-0607** 高さ 90cm用 ●長さ 120cm ●重量 1.3kg **¥1,980 (税込) 10-B**
- S-0608** 高さ 120cm用 ●長さ 150cm ●重量 1.5kg **¥2,200 (税込) 10-B**
- S-0609** 高さ 120cm用 ●長さ 150cm ●重量 2kg **¥1,980 (税込) 10-B**

共通仕様：●φ 12 スチール丸棒（ユニクロメッキ） ●内径 24mm

●φ 14 スチール丸棒 ●ワンタッチカラビナ 2 個付



後逸して猛ダッシュで球拾いな日々から解放！



S-4014 バックネット ポータブル 6×3
 ￥12,100 (税込) B

●幅600cm×高さ300cm ●材質：フレーム：スチール、ネット：ポリエチレン ●ベグ、キャリアバッグ付き ●重量5kg ●組立式

ボールが遠くへ行かないよう簡易仕切などに！

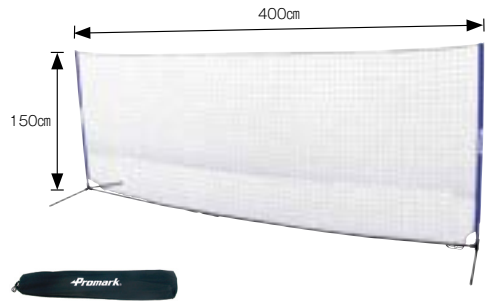

S-4027 ポータブルスクリーン
 ￥11,000 (税込) 4-B

●幅400cm×奥行102cm×高さ150cm ●□50mm目 ●重量4kg ●フレーム：鉄製、ネット：ポリエチレン製 ●帆布、キャリアバッグ、オモリケース付 ●組立式

気軽にセッティング出来るので便利です。



携帯バックネット用ネット

- S-4727** 3m × 5m ￥18,700 (税込) A
- S-4728** 3m × 7m ￥24,200 (税込) A
- S-4729** 3m × 9m ￥29,700 (税込) A

●ポリエチレン440T / 44本・37.5mm目 ●取付ロープ付

S-4726 携帯バックネット用ポール
 ￥11,000 (税込) 3-B

●高さ3m (3本継ぎ) ●重量5kg ●22mmスチールパイプ ●張ロープ・樹脂クイ付 ●ネット別 ●取納袋付

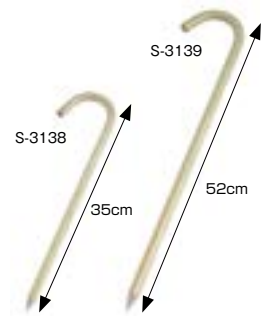

ゴール・防球ネット用クイ

- S-3138** ￥2,750 (税込) 10-A
- C-2 ●内寸45mm ●重量0.5kg ●太さ13mm ●1本
- S-3139** ￥3,850 (税込) 10-A
- C-3 ●内寸60mm ●重量0.9kg ●太さ16mm ●1本

共通仕様：●スチール製 ●ベンシル加工 ●メッキ加工



S-4428 ボールキャリア (キャスター付)
 ￥41,800 (税込) D

●幅55cm×高さ86cm×奥行73cm ●フレーム22.2スチール丸パイプ ●重量14kg ●ケース52cm×36cm×30cm (2個付)



S-4429 ポータブルバットスタンド
 ￥30,800 (税込) B

●幅50cm×高さ86cm×奥行86cm ●24本収納 ●フレーム19.1スチール丸パイプ ●重量10kg



S-8089 ホームランゾーン識別マット
 ￥14,850 (税込) 8-B

●幅260mm×長さ2000mm×厚さ10mm ●芯材：独立発泡ポリエチレン・外皮：エステル防水帆布 ●φ45~60用 ●重量0.8kg ●ヒモ別途 ※本品の取付には、結束ベルト (P37：S-2378) やヒモなどをご使用ください。

サッカー・フットサル、ハンドボール、ラグビー、ソフトボール、野球

ベースボール、ソフトボール

ベンチ、ボールキャリ、保護帽、練習用品

バットスタンド、練習用品、体育館練習用品

運動会、レクリエーション、防犯・安全対策

体操、鉄棒

水泳、プール用品

熱中症対策、安全対策、季節用品

再生樹脂台付もラインナップに加えた本格的な製品！

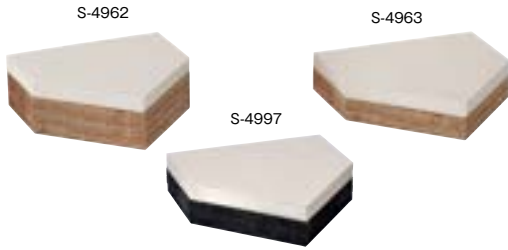

ホームベース木台付

S-4962 40DX **¥53,900 (税込) B**

●一般用●ゴム 40mm●重量 19.3kg●木台 100mm (合板)

S-4963 40ST **¥44,000 (税込) B**

●一般用●ゴム 40mm●重量 15.7kg●木台 60mm (合板)

ホームベース 再生樹脂台付

S-4997 **¥45,100 (税込) B**

●一般用●ゴム 40mm●重量 19kg●再生樹脂 60mm



ピッチャープレート木台付

S-4970 一般用 2 段式 ●重量 24.8kg **¥74,800 (税込) C**

S-4971 少年用 2 段式 ●重量 15.1kg **¥71,500 (税込) B**

●ゴム 40mm木台 150mm+ゴム 20mm木台 130mm (合板)
S-4972 40DX **¥42,900 (税込) B**

●一般用●ゴム 40mm●重量 15kg●木台 150mm (合板)
S-4973 40ST **¥31,900 (税込) A**

●一般用●ゴム 40mm●重量 10.4kg●木台 60mm (合板)

ピッチャープレート 再生樹脂台付

S-4998 **¥40,700 (税込) B**

●一般用●ゴム 40mm●重量 12kg●再生樹脂 60mm

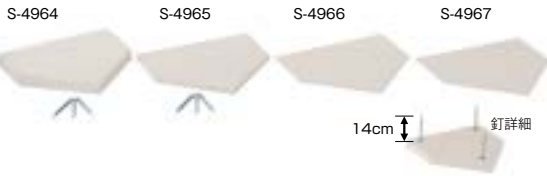

ホームベース (ゴム製)

S-4964 一般用 40mm ●重量 11.3kg ●釘 3 本付 **¥18,370 (税込) A**

S-4965 一般用 20mm ●重量 5.8kg ●釘 3 本付 **¥9,790 (税込) 2-A**

S-4966 一般用 10mm ●重量 2.7kg **¥4,290 (税込) 4-A**

S-4967 一般用 5mm ●重量 1.4kg **¥2,420 (税込) 5-A**



ピッチャープレート (ゴム製)

S-4974 一般用 40mm ●重量 7.3kg ●釘 3 本付 **¥16,500 (税込) A**

S-4975 一般用 20mm ●重量 3.6kg ●釘 3 本付 **¥8,800 (税込) 2-A**

S-4976 少年用 40mm ●重量 5.2kg ●釘 3 本付 **¥14,850 (税込) 2-A**

S-4977 少年用 20mm ●重量 2.6kg ●釘 3 本付 **¥8,580 (税込) 4-A**

4面使えるのでとても経済的！



S-0664 ピッチャープレート 4 面体 **¥29,700 (税込) B**

●一般用●ゴム 152mm角●塩ビ管φ 76.3mm、肉厚 4mm●重量 22kg

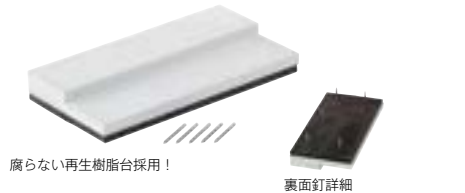

S-0666 ピッチャープレート 2 段式 再生樹脂台付 **¥38,500 (税込) A**

●一般用●プレート 1 段 50mm・2 段 80mm●再生樹脂 20mm厚●重量 12.6kg●主材：天然ゴム、副材：再生樹脂●釘 5 本付●台湾製



ラワン材基板とゴムのハイブリッド強度も優れて、経済的！

S-0665 ピッチャープレート 2 段式 一体成型 **¥24,750 (税込) 2-A**

●一般用●プレート 1 段 30mm (ゴム 12mm厚)・2 段 60mm (ゴム 18mm厚) ●重量 8kg●主材：天然ゴム、副材：ラワン材



S-9335 ピッチャープレート 2 段式 **¥37,400 (税込) A**

●一般用●ゴム製●プレート 20mm厚●土台 30mm厚●重量 7.5kg

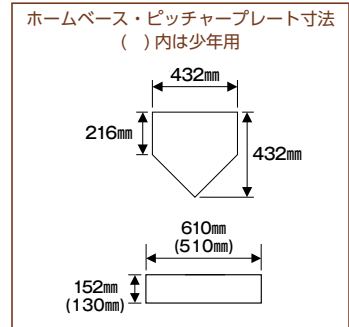

サンワタクト... ハンドボール... ソフトボール... 野球... ベンチ・ポール... 体面用品... 選手... 水泳... 車上渡し



人工芝の校庭や多目的グラウンドに！工事不要のピッチャーマウンド！



S-9041



2分割で運搬・設置も楽々！



立てて収納すれば省スペース



S-9042

S-9043

ポータブルピッチャーマウンド

S-9041 H254mm(2分割) **¥2,145,000 (税込) 別**

●高さ 25.4cm × 幅 228cm × 長さ 338cm ●強化発泡ポリプロピレン製・人工芝貼付●重量 105kg / 式 (前側 50kg+ 後側 55kg) ●アメリカ製

S-9042 H152mm **¥1,045,000 (税込) 別**

●高さ 15.2cm × 幅 152cm × 奥行 274cm ●強化発泡ポリプロピレン製・人工芝貼付●重量 50kg ●アメリカ製

S-9043 H101.6mm **¥440,000 (税込) 別**

●高さ 10.16cm × 幅 117cm × 奥行 122cm ●強化発泡ポリプロピレン製・人工芝貼付●重量 18kg ●アメリカ製

雨天や積雪時の練習、または個人練習に使える屋内兼用モデル！



S-9044



ポータブルピッチャーマウンド 屋内外兼用

S-9044 H254mm **¥880,000 (税込) 別**

●高さ 25.4cm × 幅 122cm × 奥行 259cm ●強化発泡ポリプロピレン製・人工芝貼付●重量 45kg ●アメリカ製

裏面に滑り止めゴム製スパイクが付いた、ズレないソフトボール用ピッチングマット！

局部的な人工芝の摩耗を防止します！

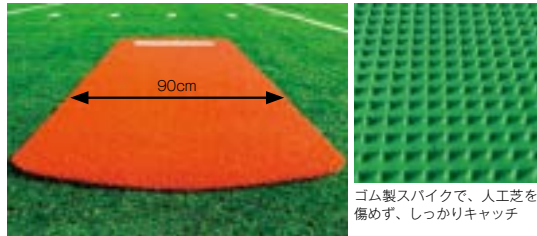

ゴム製スパイクで、人工芝を傷めず、しっかりキャッチ

S-9040 ソフトボール用ピッチングマット **¥880,000 (税込) 別**

●幅 90cm × 長さ 300cm ●ゴム製・人工芝貼付●裏面：ゴム製スパイク●重量 25kg ●アメリカ製



S-4980 ピッチャープレート 置敷式人工芝 **¥20,900 (税込) 5-A**

●少年用●ゴムプレート 20mm厚●ベニヤ板台 6mm厚●重量 3.5kg●釘 3本付

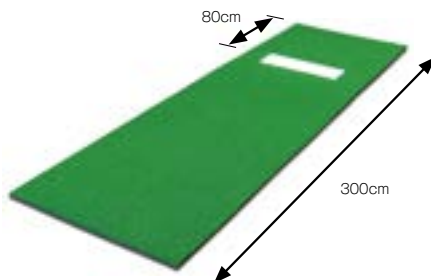

S-4404 ピッチング練習用人工芝マット **¥152,900 (税込) D**

●幅 90cm × 長さ 300cm × 1.6cm (人工芝：6mm+ゴム板 10mm) ●ピッチャープレート 20mm使用●重量 55kg

サッカー・フットサル、ハンドボール、ラグビー、野球、ソフトボール
 ベンチ、ボールカゴ、トレーニング器具、トレーニング用品、運動会、レクリエーション、屋上・屋外・屋内、体育館、学校、水泳、プール用品、熱中症対策、安全対策

天然ゴム一体成型品なので水に強いベースです。

外皮は天然ゴム製なので、環境に優しいベースです。



ストロングベース

S-4907	上下金具付 (3セット 1組) ●ゴム蓋付	¥94,600 (税込) B
S-4908	上金具付 (3セット 1組)	¥78,100 (税込) A
S-4909	金具なし (3枚 1組)	¥64,900 (税込) A

●38×38×8cm ●S-4909 重量 1枚 7kg ●天然ゴム一体成型品 ●上金具 S-4981

キングベース

S-4917	上下金具付 (3セット 1組) ●ゴム蓋付	¥97,900 (税込) B
S-4918	上金具付 (3セット 1組)	¥81,400 (税込) A
S-4919	金具なし (3枚 1組)	¥68,200 (税込) A

●38×38×8cm ●S-4919 重量 1枚約 5.8kg ●天然ゴム×ウレタンモールド ●台湾製 ●上金具 S-4982

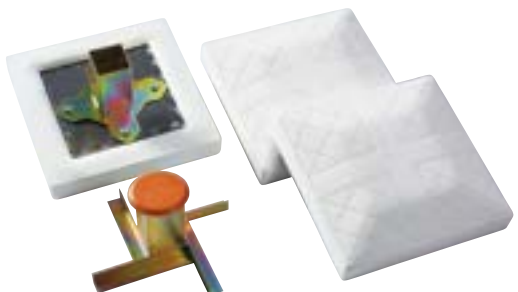

ソフランベース

S-4927	上下金具付 (3セット 1組) ●ゴム蓋付	¥86,900 (税込) B
S-4928	上金具付 (3セット 1組)	¥70,400 (税込) A
S-4929	金具なし (3枚 1組)	¥57,200 (税込) A

●38×38×9cm ●S-4929 重量 1枚 3.5kg ●ラバー×ウレタンモールド ●上金具 S-4982

トップベース

S-4937	上下金具付 (3セット 1組) ●ゴム蓋付	¥69,300 (税込) B
S-4938	上金具付 (3セット 1組)	¥53,900 (税込) A
S-4939	金具なし (3枚 1組)	¥40,700 (税込) A

●38×38×9cm ●S-4939 重量 1枚 4.2kg ●ピニロン2号帆布×発泡ポリ ●上金具 S-4982

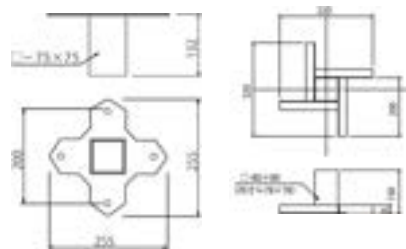
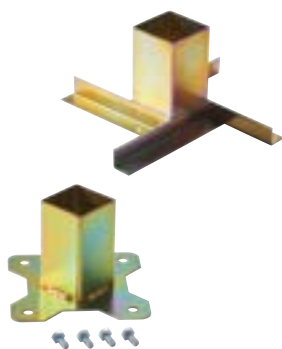

取付ボルトサイズ
S-9015、4981→W1/2
S-9016、4982→W3/8

ベース用固定金具 SUS (1個)

S-9015	上金具	¥18,700 (税込) 3-A
--------	-----	------------------

●重量 1kg ●ステンレス製 ※ソフトダブルベース固定式・ストロングベース用

S-9016	上金具	¥18,700 (税込) 3-A
--------	-----	------------------

●重量 1kg ●ステンレス製 ※その他の固定ベース用

S-9017	下金具	¥18,700 (税込) 3-A
--------	-----	------------------

●重量 1.4kg ●ステンレス製 ※全固定ベース用

ベース用固定金具鉄 (1個)

S-4981	上金具	¥5,720 (税込) 3-A
--------	-----	-----------------

●重量 1kg ●スチール製 ※ソフトダブルベース固定式・ストロングベース用

S-4982	上金具	¥5,720 (税込) 3-A
--------	-----	-----------------

●重量 1kg ●スチール製 ※その他の固定ベース用

S-4983	下金具	¥6,270 (税込) 3-A
--------	-----	-----------------

●重量 1.4kg ●スチール製 ※全固定ベース用

S-4684 埋込金具用ゴム蓋 (1個)

¥2,200 (税込) 30-A

●1個 ●差込部 75×75×50mm ●重量 300g ●台湾製



ワンタッチ・ソフトセラー
ハードボール・ソフトボール
野球・ソフトボール

ストロングベース
キングベース
ソフランベース
トップベース

ベンチ・ボールカゴ
待合板・整理用品

体音器
運動部用品
運動部用品

選手・コーチ用
選手・コーチ用

体操・鉄棒

水泳・浮力器具

競艇
競艇



帆布製ベースは金具付スパイクで使用致しますと裂傷・損傷が激しい為、金具付スパイクの使用はご遠慮下さい。

各種ベースの特長			
ポリウレタン×EVA フォーム 金具付スパイク使用=◎	▶ 非塩ビ素材を使用しているため環境に優しい上、水を吸わない。クッション性も大変良好で耐久性に優れる。	ラバー×ウレタン (チップ) モールド 金具付スパイク使用=◎	▶ クッション性と耐久性に優れている。傷が付きにくく、汚れも拭き取りやすい。
天然ゴム一体成型 金具付スパイク使用=◎	▶ 天然ゴム使用でダイオキシンの心配もなく環境にやさしい。一体成型なので頑丈で水を吸わない。	ビニロン帆布×発泡ポリ 金具付スパイク使用=△	▶ 軽量・水を吸わない。
天然ゴム×ウレタン (チップ) モールド 金具付スパイク使用=◎	▶ 天然ゴム使用でダイオキシンの心配もなく環境にやさしい。最初は硬い感じがしても、使用しているうちに最高のクッション性をもたらす。	帆布×ウレタン (チップ) モールド 金具付スパイク使用=×	▶ 軽量でクッション性に優れている。

サッカー・フットサル・ハンドボール・ラグビー

野球・ソフトボール

テニス・バドミントン

バスケ・ボウリング

卓球・バレーボール

体操・鉄棒

水泳・プール用品

熱中症対策・安全対策



ダブルベース (帆布製)

S-4956 ダブルベース1枚 ¥13,200 (税込) **2-B**

S-4957 畳ベース2枚付 ¥24,200 (税込) **B**

●ダブルベース：38×76×7.8cm、重量3.1kg ●畳ベース：38×38×7.6cm、重量1.6kg ●9号エステル帆布×ウレタンモールド

スタンダードベース

S-4984 軟・硬式兼用 ¥15,950 (税込) **A**

●38×38×8cm ●重量1枚1.5kg ●3枚1組 ●9号帆布×ウレタンモールド ●1本バンド

レギュラーベース

S-4978 リトル用 ¥13,200 (税込) **A**

●36×36×5cm ●重量1枚約1.3kg ●3枚1組 ●9号帆布×ウレタンモールド ●2本バンド ●台湾製

ベース用釘 (本)

S-4688 ●長さ25cm ●重量100g ¥770 (税込) **100-A**

S-4689 ●長さ13cm ●重量90g ¥660 (税込) **100-A**

●スチール製 (メッキ処理) ●内径42mm



S-4985 ゴム畳ベーステーパー型 (3枚1組)

¥29,700 (税込) **A**

●38×38×1.5cm ●重量1枚1.6kg ●15mmテーパー付

ゴム畳ベース

S-4986 5mm 1枚 ¥3,190 (税込) **15-A**

S-4987 5mm 3枚1組 ¥9,130 (税込) **5-A**

S-4988 10mm 1枚 ¥4,950 (税込) **6-A**

S-4989 10mm 3枚1組 ¥14,300 (税込) **2-A**

●38cm×38cm ●重量:1.2kg (5mm 1枚)、2.4kg (10mm 1枚)

公式試合にも対応するダブルベースの固定式登場!



白色・オレンジ色部分の両方を固定金具で止めることが出来ます

ソフトダブルベース固定式

S-4993 ダブルベースのみ ¥51,700 (税込) **A**

S-4994 ダブルベース1枚・畳ベース2枚付 ¥95,700 (税込) **A**

●38×76×7.8cm (ダブルベース)、38×38×7.8cm (畳ベース) ●重量13kg (S-4993)、26kg (S-4994) ●天然ゴム成型品 (ダブルベース一体型)

*固定金具・ゴム蓋は別売り (S-4981・S-4983・S-4684)

ダブルベーステーパー型 (ゴム製)

S-4995 ダブルベース1枚 ¥19,800 (税込) **2-B**

S-4996 畳ベース2枚付 ¥40,700 (税込) **B**

●38×76×1.5cm (ダブルベース)、38×38×1.5cm (畳ベース) ●重量3.2kg (S-4995)、重量6.4kg (S-4996) ●15mmテーパー付

デザイン性と組立性に優れたアルミフレームを採用!

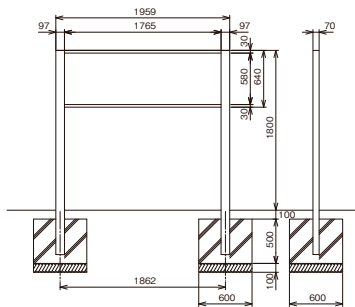
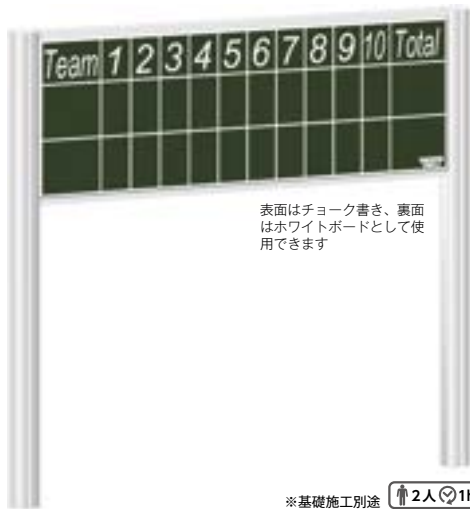

S-0905 野球スコアボード 埋込式 **¥338,800 (税込) 別**

●幅 1.96 m×高さ 1.8m ●重量 25kg ●柱・フレーム: アルミフレーム (アルマイトシルバー塗装) ●ボード: ホーロー塗装スチール鋼板 (ライン・文字: シルク印刷) ●埋込固定式 (要基礎工事) ●両面マグネット使用可能



表面はチョーク書き黒板



裏返すだけで、0～9を簡単に表示!

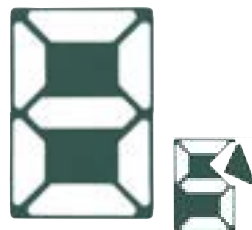

スージック

S-9518

●1枚 **¥1,430 (税込) 24-A**

S-9519

●24枚セット **¥31,900 (税込) A**

●H150mm×W100mm×t1mm ●マグネットシート ●シルク印刷 (濃緑背景・白文字)

S-0913 野球スコアボード 移動式

¥115,500 (税込) 別

●幅 195cm×奥行 56cm×高さ 180cm ●重量 28kg ●ボード面 90cm×180cm ●枠: アルミ製、ボード: スチール製、線: カットニングシート ●メーカー (赤・黒)、イレーザー付 ●50mmキャスタースタッパ付 ●組立式 ●磁石使用可

直視できないほどのまぶしさ! 本格仕様!



名入れも可能ですので卒業記念としてもお使いいただけます。



S-0989 BSO カウンター

¥19,800 (税込) 別

●幅 60cm×高さ 45cm×厚み 1.5cm ●材質: 枠アルミ製・ボード面スチール製 ●重量 1.8kg ●格納式スタンド付 ●取手付 ●後部付属品収納袋付 ●マグネット付 ●名入代別途

S-0990 名入れ代 **¥1,980 (税込)**

●ゴシック体・白文字のみ対応 ●マーク入れは不可 ●あまり長い文字は不可 (30文字程度まで)



S-7122 BSO カウンター LED 防滴仕様

¥328,900 (税込) B

●幅 75cm×高さ 50cm×厚さ約 2.5cm ●材質: フレームアルミ製・ボード面アクリル製 ●AC100Vコンセント用アダプター ●重量約 3kg ●消費電力: 全点灯時で 25W 以下 ●小型コントローラー付 (ケーブル長: 約 10m) ●取付穴 4か所付 ●防滴仕様

※本体とコントローラーは防滴ですが、ACアダプターは水に濡らさないでください

スコアボード・フットボール

ソフトボール

ソフトボール

ベンチ・ボールカゴ

ベンチ・ボールカゴ

ベンチ・ボールカゴ

ベンチ・ボールカゴ

ベンチ・ボールカゴ

ベンチ・ボールカゴ



ヒノキ材採用、耐湿・耐水性が良く保存性が高い。頑丈で長持ち全溶接。

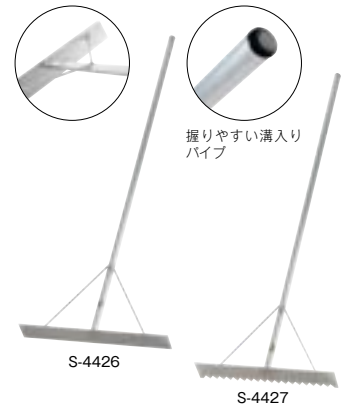
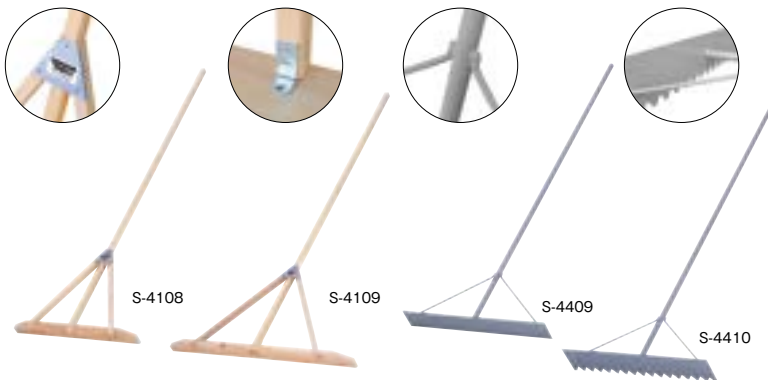

グラウンドレーキ ヒノキ 組立不要

S-4108 ●1本 **¥4,950 (税込) 5-D**

●板 (60 × 8.5) × 170cm ●重量 1.2kg

S-4109 ●1本 **¥6,050 (税込) 5-E**

●板 (90 × 8.5) × 170cm ●重量 1.7kg

グラウンドレーキ鉄 全溶接 組立不要

S-4409 片面 (平型) **¥6,270 (税込) 5-E**

●板 (70 × 10) × 170cm ●重量 3.1kg

S-4410 両面 (波型・平型) **¥6,820 (税込) 4-E**

●板 (70 × 14) × 170cm ●スチール製 ●重量 3.6kg

アルミレーキ 全溶接 組立不要

S-4426 片面 (平型) **¥7,150 (税込) 5-D**

●板 (65 × 10) × 171cm ●重量 1.5kg

S-4427 両面 (波型・平型) **¥8,250 (税込) 5-D**

●板 (60 × 12) × 171cm ●重量 1.3kg

スパイク等で凸凹になったグラウンドを耕す必需品!



S-4398 スチールレーキ 12本ツメ 組立不要

ツメ (高さ70mm × 12本) **¥4,840 (税込) 10-B**

●(30 × 9) × 138cm ●重量 1.1kg ●スチール製ツメ、30mm木製柄

S-4397 ポーレーキ 14本ツメ

ツメ (高さ70mm × 14本) **¥5,060 (税込) 10-B**

●(36 × 9) × 152cm ●重量 1.2kg ●スチール製ツメ、30mm木製柄



※交換部品は P.77 を参照ください。

コートブラシ ナイロン 補強入 フック付 簡単組立

S-4186 120cm ●重量 5.1kg **¥15,950 (税込) 2-B**

S-4187 150cm ●重量 6kg **¥17,050 (税込) 2-C**

S-4188 180cm ●重量 7kg **¥18,150 (税込) 2-D**

●毛の長さ 11cm ●柄の材質: アルミ製 (25mm × 135cm) ●フック付



ベダルを踏み、手でハンドルを回すタイプなので、しっかり水を絞れ、スポンジが濡みづく長持ちします

※塩化カルシウム等を使用しているグラウンドで、素手で使用されると手荒れを起こす事がありますのでご注意ください。

S-4455 吸水スポンジマット

5枚組 **¥2,200 (税込) 10-A**

●特殊スポンジ ●幅 25cm × 長さ 35cm × 厚み 4cm ●重量 50g (1枚)

●別売りの専用バケツで簡単に絞れます。

S-9985 水絞りローラーバケツ ¥7,920 (税込) A

●幅 48cm (ハンドル含む) × 奥行 41cm (ステップ含む) × 高さ 29cm (取手含まず) ●本体: 再生PP、ローラー・ベダル: 硬質PVC、フレーム: スチール (ユニクロメッキ) ●絞リハンドル・ホースホルダー付 ●容量 14ℓ ●重量 3.4kg

一台で何役もこなす多機能コンテナカー!



マルチコンテナカー 簡単組立

S-4449 (2輪) ●重量 14.5kg **¥49,500 (税込) 別**

S-4448 (1輪) ●重量 13kg **¥38,500 (税込) 別**

共通仕様: ●全長 111 × 全幅 52.5 × 全高 63 ~ 71cm ●コンテナサイズ: 幅 52.5 × 長 72cm ●13 × 3インチ・ソフトノーバンクタイヤ ●本体: アルミ製・舟: プラスチック ●最大積載重量 100kg

補強入りで頑丈なアルミ製折りたたみ式リヤカー!



ソフトノーバンクタイヤとは……

ソフトな発泡ウレタン入りで従来のノーバンクと比べて非常にクッション性の良いタイヤです。

長物積載前後の仕切り板取りし可能

折りたたみ時

アルミ製マルチキャリア折たたみ式 簡単組立

S-4424 ●荷台: 幅 60 × 長 90 × 深 31cm ●最大積載重量 100kg **¥104,940 (税込) 別**

●重量 20kg ●全長 186 × 全幅 87 × 全高 63cm ●折たたみ時: 全長 102 × 全幅 37 × 全高 75cm

S-4425 ●荷台: 幅 80 × 長 120 × 深 40cm ●最大積載重量 130kg **¥189,970 (税込) 別**

●重量 31kg ●全長 211 × 全幅 109 × 全高 70cm ●折たたみ時: 全長 134 × 全幅 37 × 全高 77cm

共通仕様: ●20インチ・ソフトノーバンクタイヤ ●オールアルミ製

打ったボールが自動的にトスマシーンに戻る！乾電池式のトスバッティング練習セット！



S-4024

簡単組立

- S-4024** トスマシーン **¥22,000 (税込) B**
- S-4025** トスマシーン用連続ネット **¥55,000 (税込) D**

仕様
 【トスマシーン】
 ●幅 31cm × 高さ 34cm × 奥行 52cm ●材質：強化ポリプロピレン ●重量 3kg ●ACアダプター付属 ●単一アルカリ乾電池 8本使用（別売）
 【ネット】
 ●幅 200cm × 奥行 99cm × 高さ 260cm ●材質：フレーム：スチール、ネット：ポリエチレン ●重量 22kg



使用動画

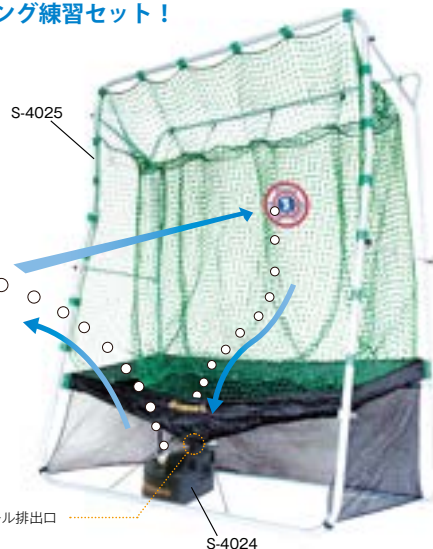

S-4025

S-4024

ボール排出口

当てる場所によって、ゴロやフライの返球調整！コントロールの練習にもなります！



簡単組立

- S-4013** マルチリバウンドネット **¥15,400 (税込) B**

●幅 106cm × 奥行 100cm × 高さ 183cm ●材質：フレーム：スチール、ネット：ポリエチレン ●ペグ付き ●重量 8kg ●組立式

ソファーに座ってボールの返球調整！コントロールの感覚をつかんだり！



簡単組立

- S-4026** パーソナルリバウンドネット **¥6,050 (税込) B**

●幅 42cm × 奥行 46cm × 高さ 25cm ●重量 1kg ●フレーム：鉄製、ネット：ポリエチレン製 ●組立式

楽しみながら、コントロールを！

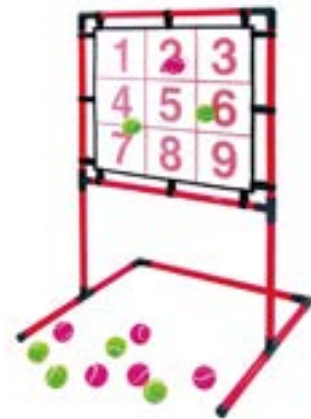

- S-4023** マジックターゲット 9 **¥10,780 (税込) B**

●幅 73cm × 高さ 122cm × 奥行 68cm ●材質：ボール：合成樹脂、ジョイント：ポリプロピレン、的：ナイロン、ボール：ポリエステル・ゴム ●ボール 12個付

新商品 日本ティーボール協会推奨品バット。



S-8084P1

3つの違った
ポジションで
練習可能！

持ち運び移動が
簡単便利

S-8084P2

内角・真ん中・外角の
3つのコースでの
練習可能

簡単組立

- S-8084** バッティングティー 3P0 ゴム製 **¥9,900 (税込) 3-A**

●ベース部：41 × 41 × 厚さ 2cm ●ボール部：高さ 51 ~ 90cm 無段階調節式（上部ボール：S-8084P1・下部ボール：S-8084P2） ●重量 4.2kg ●ゴム製 ●取手付 ●台湾製



S-4550

S-4551

S-4552

S-4553

- ティーボール用バット 27 インチ **¥5,720 (税込) A**

S-4550 レッド **S-4551** イエロー

●長さ 68.5cm ●重量 450kg ●本体：発泡ポリウレタン、芯：グラスファイバー ●1本

- ティーボール用バット 31 インチ **¥7,260 (税込) A**

S-4552 オレンジ **S-4553** ブルー

●長さ 78.7cm ●重量 550kg ●本体：発泡ポリウレタン、芯：グラスファイバー ●1本



普及版の練習用品。体育などの授業や会社でのレクリエーション用に！

ソフトボール・ベースボール
野球・ソフトボール

小学生・中学生・高校生
ソフトボール・ベースボール
練習用品

ソフトボール・ベースボール
練習用品

ソフトボール・ベースボール
練習用品

ソフトボール・ベースボール
練習用品

サイズ
11インチ



右きき用

左きき用

一般軟式用グローブ

S-4015 右きき用 S-4015L 左きき用

¥4,950 (税込) 12-A

●材質：捕球面：合成皮革、背面：合成皮革●1個

サイズ
12.5インチ



右きき用

左きき用

一般ソフトボール用グローブ

S-4016 右きき用 S-4016L 左きき用

¥7,590 (税込) 12-A

●材質：捕球面：合成皮革、背面：合成皮革●1個

サイズ
約10インチ



右きき用

左きき用

少年軟式用グローブ

S-4017 右きき用 S-4017L 左きき用

¥4,070 (税込) 12-A

●材質：捕球面：合成皮革、背面：合成皮革●1個

サイズ
11インチ



右きき用

左きき用

少年ソフトボール用グローブ

S-4018 右きき用 S-4018L 左きき用

¥6,380 (税込) 12-A

●材質：捕球面：合成皮革、背面：合成皮革●1個

消耗品は「箱買い」でお得に！



S-9051



S-9054

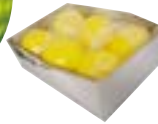

ソフトボール検定球 6球

S-9050 2号 小学生用 ¥5,940 (税込) 6-A

S-9051 3号 一般用 ¥6,468 (税込) 6-A

●材質：表面ラバー・芯コルク●6個入/箱

ソフトボール練習球 6球

S-9052 2号 小学生用 ¥4,950 (税込) 6-A

S-9053 3号 一般用 ¥5,390 (税込) 6-A

●材質：表面ラバー・芯コルク●6個入
※練習球は、簡易梱包となります

摩耗に強いマシン用！

マシン練習用ウレタンソフトボール 6球

S-9054 3号 一般用 ¥6,072 (税込) 6-A

●材質：表面ウレタン（黄色）・芯コルク●6個入/箱

軟式練習球 12球入り

S-4019 M号 一般・中学生用 ¥6,336 (税込) 12-A

S-4021 J号 小学生用 ¥5,940 (税込) 12-A

●材質：ラバー●12球入/箱

新商品 日本ティーボール協会推奨品ボール。 新商品 日本プロ野球選手会監修：キャッチボール専用球！



ライトボール

S-4554 9インチ (12個)

¥5,412 (税込) 6-A

S-4555 11インチ (6個)

¥3,564 (税込) 6-A

S-4556 12インチ (6個)

¥3,960 (税込) 6-A

●9インチ：重量 68g・周囲 22.8cm (軟式B号同等) ●11インチ：重量 75g・周囲 27.9cm (ソフト2号同等) ●12インチ：重量 98g・周囲 30.4cm (ソフト3号同等) ●材質：軟質ウレタンフォーム



縫い目がある、柔らかいボール



日本プロ野球選手会 HP



S-4557 ゆうボール (2個)

¥1,430 (税込) 10-A

●円周 21.9 ~ 22.5cm ●重量 100 ~ 106g ●外皮：合成皮革・中芯：ゴムスポンジ●2個 1組

美しい鏡面仕上！
汚れも付着しにくく、もらい錆びに強い仕様！

テニス支柱の1/2組販売は、強度不均衡による事故防止の為、中止させていただきます

サッカー・フットサル・ハンドボールラケット

野球・ソフトボール

テニス・バドミントン・バレーボール

ベンチ・ボールカゴ

体育館部室用品

運動会用品・レクリエーション用品

体操・鉄棒

水泳・プール用品

集中型対策・安全対策



テニス支柱 ステンレス

- S-4875** ネットバー付 **¥203,500 (税込) C**
- S-4870** **¥192,500 (税込) C**

●ステンレス製 76.3mm×肉厚 4mm (鏡面仕上) ●重量 29kg (組) ●ステンレス製巻器
●12mm角ハンドル S-9298 付



三和体育のアルミ管は引っ張り強度が高い特殊リブ入パイプを採用しています



ネットバーで、すき間なくネットが張れます
※ネットの仕様や設置位置によって届かない場合があります。その場合は、ネット端部にバーのみを通して下さい。



テニス支柱 アルミ

- S-4871** ステンレス製ネット巻器 **¥126,500 (税込) C**
- S-4872** スチール製ネット巻器 **¥110,000 (税込) C**

共通仕様: ●重量 17kg (組) ●アルミ合金特殊構造パイプ 76.3mm×肉厚 5.5mm
●12mm角ハンドル S-9298 付

4.2mmの厚肉パイプ使用！

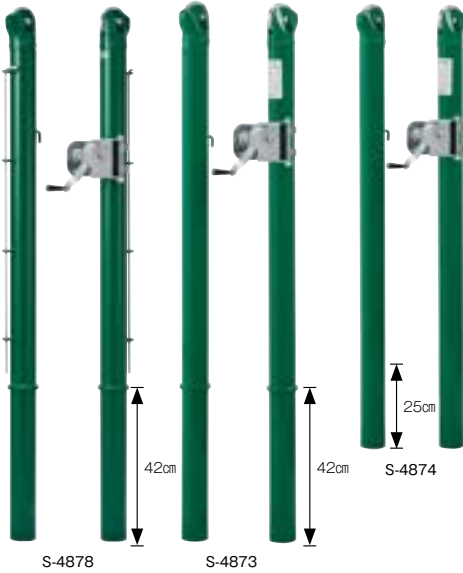

テニス支柱

- S-4878** 屋外用ネットバー付 **¥84,700 (税込) C**
- S-4873** 屋外用 **¥73,700 (税込) C**
- S-4874** 体育館用 **¥75,900 (税込) C**

●スチール製 76.3mm×肉厚 4.2mm ●スチール製巻器 ●【屋外用】重量 31kg (組) ●【体育館用】重量 29kg (組) ・床下 25cm ・床ゴム付 ●12mm角ハンドル S-9298 付

耐食性に優れたステンレス製
屋外で長期間使えます。

不意の逆回転を防ぐウォームギア式
(逆回転防止機構付)を採用！



- S-4099** ネット巻 ステンレス **¥46,200 (税込) 4-A**

●重量3kg ●ステンレス製 ●ウォームギア式(逆回転防止機構付) ●76.3mmバンド式 ●後部バンド: スチール製 (メッキ加工) ●12mm角ハンドル S-9298 付



- S-4098** ネット巻 **¥28,600 (税込) 4-A**

●重量 3.4kg ●スチール製 ●ウォームギア式 (逆回転防止機構付) ●76.3mmバンド式 ●12mm角ハンドル S-9298 付

テニス支柱の特徴



万が一、ボルトが緩んだり折損して、滑車が外れそうになった場合でも、飛び出しを防止するカバーにより不意の事故を防止します



ネット巻スリ上がり防止。ポストに設けられた突起が、ネット巻が緩んだ際にも、スリ上がり防止します



蓋のみ (S-3765F)
要基礎工事

支柱使用時に突起物が出ない蓋式を採用！

割れにくく振動に強い亜鉛合金製の蓋を採用

- S-3765** 体育館用床金具 **¥63,800 (税込) 2-A**

●重量 9kg (組) ●2個 1組 ●落下蓋式 ●76.3mm支柱用 ●床下深さ 25cm



砂詰まりや錆によるトラブルを軽減する
アルミ埋設管！

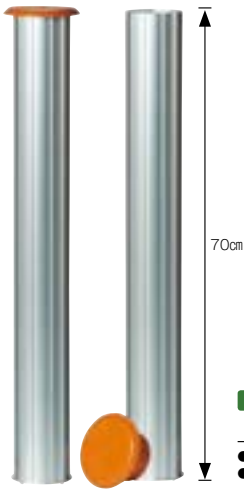

断面拡大

内側の凹んだ空間に砂や小石が逃げて詰まりにくくなります

S-9201 アルミスプライン埋設管
¥25,300 (税込) A

- 長さ 70cm ●重量 4kg (組) ●アルミ製 ●ゴム蓋付
- 2本 1組 ●76.3mm用

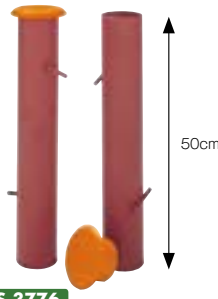

50cm

埋筒に入った泥や砂を取る器具です

柄が長いので楽な姿勢で作業が出来ます

S-3776
埋筒 76.3mm用 (組)
¥27,500 (税込) A

- 長さ 50cm ●重量 7kg (組) ●スチール製
- ゴム蓋付 ●2本 1組

S-4560
ゴム蓋 ¥3,300 (税込) 20-A

- 重量 250g ●76.3mm用 ●1個

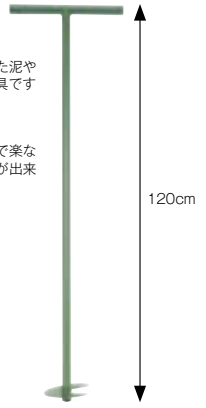

120cm

S-3851
トレター (埋筒用泥取器)
¥7,700 (税込) 10-B

- 幅重量 400g ●長さ 120cm ●76.3mm用



S-7785



S-7786

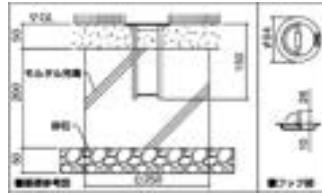

センター金具

S-7785 ●ステンレス
¥24,200 (税込) 8-A

S-7786 ●スチール
¥16,500 (税込) 8-A

- 共通仕様：●φ94×L150mm ●重量500g
- ※基礎施工が必要です。



S-7787 センター金具 埋込式
●ステンレス ¥12,100 (税込) 20-A

- 幅 150mm × 長さ 240mm ●重量 240g

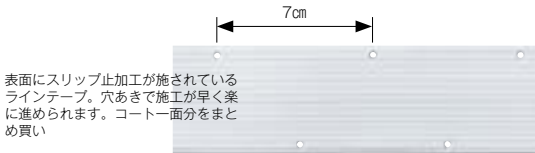

表面にスリップ止加工が施されているラインテープ。穴あきで施工が早く楽に進められます。コート一面分をまとめて買います。

S-0949 ラインテープ 150m ¥35,200 (税込) A

- 幅 50mm × 厚さ 1.1mm × 長さ 150m ●軟質塩ビ製 ●重量 5kg
- ※釘 4,600本 必要です。

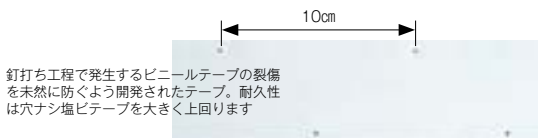

釘打ち工程で発生するビニールテープの裂傷を未然に防ぐよう開発されたテープ。耐久性は穴ナラン塩ビテープを大きく上回ります

ラインテープ ビニール製 穴アキ **S-2851** 25m 巻 (厚さ 1mm) ●重量 1.7kg ●幅 50mm ¥13,750 (税込) 12-A

S-2853 50m 巻 (厚さ 0.5mm) ●重量 1.6kg ●幅 50mm ¥14,300 (税込) 12-A

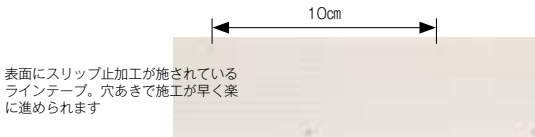

表面にスリップ止加工が施されているラインテープ。穴あきで施工が早く楽に進められます

S-0235 ラインテープ 筋入り ビニール製 穴アキ
¥18,150 (税込) 6-A

- 幅 50mm × 厚さ 1.4mm × 長さ 50m ●重量 2.8kg



経済的なスタンダードラインテープ。塩化ビニール 100% を使用しているため、弾力性・耐候性に優れています

ラインテープ ビニール製 穴ナシ **S-2850** 25m 巻 (厚さ 1mm) ●重量 1.8kg ●幅 50mm ¥11,000 (税込) 12-A

S-2852 50m 巻 (厚さ 0.5mm) ●重量 1.6kg ●幅 50mm ¥11,000 (税込) 12-A



テープ用釘 (スチール製)

- S-2860** ●メッキ仕上 ●約 3,600 本入 ●重量 8.6kg ¥16,500 (税込) A
- S-2863** ●メッキ仕上 ●約 4,600 本入 ●重量 11.1kg ¥22,000 (税込) A
- S-2861** ●白色焼付 ●約 3,600 本入 ●重量 8.6kg ¥19,800 (税込) A

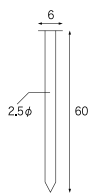

ラインテープ釘使用量 (穴ピッチ 10cm)

種目	1面分	25m巻	50m巻	釘使用量
テニス	約150m	6巻	3巻	約3,600本
バレー	約100m	4巻	2巻	約2,400本
バスケット	約200m	8巻	4巻	約4,800本
ハンドボール	約200m	8巻	4巻	約4,800本

※ S-0949 穴ピッチ 7cm には釘 4,600本 必要です。

センター・ソフトネット
ハードボール用ネット



S-2346 無結節・上段ダブル



S-2332 無結節・上段ダブル



S-2341 無結節・上段ダブル
芯入オーバーロック補強加工



S-2347 無結節・オールシングル
サイドボール付



S-2343 無結節・オールシングル
芯入オーバーロック補強加工



S-2338 無結節・オールシングル
芯入オーバーロック補強加工



S-2351 有結節・オールシングル
芯入オーバーロック補強加工

ソフトボール

野球・ソフトボール
テニス・バレーボール
バドミントン・バレーボール

待合板・整理用品

テニス・ソフトボール
バドミントン・バレーボール

運動会・レクリエーション
陸上・その他スポーツ

体操・鉄棒

水泳・プール用品

萬年錠・安全対策

硬式用テニスネット (公財) 日本テニス協会推薦品

上段ダブルネット

S-2346	¥83,600 (税込)	A	ポリエチレン 440T/60本	白帯 防汚加工	イザナス	無結節	黒	重量 6kg
S-2336	¥83,600 (税込)	A	ポリエチレン 440T/44本	白帯 防汚加工	ペトラン	無結節	黒	重量 5.8kg
S-2332	¥60,500 (税込)	A	ポリエチレン 440T/44本	白帯 防汚加工	スチール	無結節	黒	重量 6.6kg
S-2333	¥60,500 (税込)	A	ポリエチレン 440T/44本	白帯 防汚加工	スチール	無結節	緑	重量 6.6kg
S-2341	¥62,700 (税込)	A	ポリエチレン 440T/44本	白帯 防汚加工	スチール	無結節 芯入オーバーロック補強加工	黒	重量 6.1kg

オールシングルネット

S-2347	¥95,700 (税込)	A	ポリエチレン 440T/90本	白帯 防汚加工	イザナス	無結節 サイドボール付	黒	重量 7.4kg
S-2344	¥61,600 (税込)	A	ポリエチレン 440T/60本	白帯 防汚加工	イザナス	無結節	黒	重量 6kg
S-2343	¥62,700 (税込)	A	ポリエチレン 440T/44本	白帯 防汚加工	ペトラン	無結節 芯入オーバーロック補強加工	黒	重量 4.2kg
S-2339	¥57,200 (税込)	A	ポリエチレン 440T/44本	白帯 防汚加工	スチール	無結節	黒	重量 5.6kg

●長さ 12.65m (ワイヤー長さ 15m・片ワッカ) ×高さ 1.07m ●センターベルト付
※ 白帯 防汚加工…白帯に特殊樹脂をコーティングする事により、汚れを防ぎ、白帯の白さを長く保ちます。

ソフトテニスネット ※検定の表記がある製品は (公財) 日本ソフトテニス連盟検定品です

S-2355	¥52,800 (税込)	A	ポリエチレン 440T/44本	白帯 防汚加工	スチール	検定・無結節 サイドボール付	黒	重量 5.2kg
S-2354	¥48,400 (税込)	A	ポリエチレン 1100T/16本	白帯 防汚加工	スチール	検定・無結節	黒	重量 4.4kg
S-2338	¥55,000 (税込)	A	ポリエチレン 440T/44本	白帯 防汚加工	ペトラン	検定・無結節 芯入オーバーロック補強加工	黒	重量 3kg
S-2350	¥46,200 (税込)	A	ポリエチレン 440T/27本	白帯 防汚加工	ペトラン	検定・有結節 芯入オーバーロック補強加工	黒	重量 2.9kg
S-2337	¥47,300 (税込)	A	ポリエチレン 440T/44本	白帯 防汚加工	スチール	検定・無結節 芯入オーバーロック補強加工	黒	重量 3.6kg
S-2351	¥42,900 (税込)	A	ポリエチレン 440T/27本	白帯 防汚加工	スチール	検定・有結節 芯入オーバーロック補強加工	黒	重量 4.4kg
S-2352	¥30,800 (税込)	A	ポリエチレン 440T/18本	ナイロンターボリン	スチール	正式・無結節	黒	重量 3kg

●長さ 12.65m (ワイヤー長さ 15m・片ワッカ) ×高さ 1.07m
※ 白帯 防汚加工…白帯に特殊樹脂をコーティングする事により、汚れを防ぎ、白帯の白さを長く保ちます。

ワイヤーロープ

S-2367	¥18,150 (税込)	10-A	硬式・ソフトテニス用	イザナス	太さ 6mm ×長さ 15m	重量 0.5kg
S-2364	¥18,150 (税込)	10-A	硬式・ソフトテニス用	ステンレス	太さ 5mm ×長さ 15m	重量 1.5kg
S-2356	¥18,700 (税込)	10-A	硬式・ソフトテニス用	ペトラン	太さ 7mm ×長さ 15m	重量 0.4kg
S-2361	¥8,250 (税込)	10-A	硬式テニス用	スチール	太さ 6mm ×長さ 15m	重量 2kg
S-2362	¥6,050 (税込)	10-A	ソフトテニス用	スチール	太さ 4.5mm ×長さ 15m	重量 1kg

参考: ワイヤー交換方法



材質の詳細は
P41 参照

しっかり止まる金具式。



S-2363 センターベルト
¥4,290 (税込) 10-A
●幅 5cm ×長さ 190cm ●重量 260g ●金具式 ●ピニン製



S-2371 テニスネット用白帯取替セット
¥9,350 (税込) 10-A
●幅 11cm ×長さ 13m ●重量 860g ●防汚加工 ●取付ロープ付:
ポリロープ 4mm × 15m

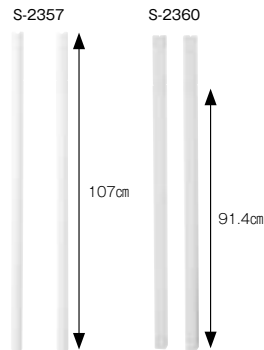

シングルスボール木製

S-2357	丸型 ●φ40	¥8,250 (税込) 3-A
S-2360	角型 ●40角	¥8,250 (税込) 3-A

共通仕様: ●長さ 107cm ●重量 1.8kg ●2本組 ●松葉成材



面倒な
テニスボール拾いが、
あっという間に
できる優れもの！

※ソフトテニスボールも
収集可能です。



簡単組立



ロールを転がすだけで、ボールが網目の
中に簡単に入ります



テニスボール約 35 ~ 40 個をロール内
に収集することができます



瞬時にたくさん集めたテニスボールを
バスケットに戻して、練習再開です



両サイドには、網目を押し広げるワ
ンタッチオープナーがついています



ワンタッチオープナーを手で押せば、
簡単に網目が開きます

S-0623 コレクタボール CS40

¥18,700 (税込) A

●幅 47cm×奥行 30cm×全長 126cm ●ロール部：スチール製、柄：アルミ製 ●重量 1.6kg ●テニスボール（ソフトテニスボール）35 ~ 40 個収納可能 ●組立式
※すべてのパーツが分解可能です。（ロール部のワイヤーなどは消耗部品は交換可能ですので、お問合せください。）

★ サッカー・フットサル・ハンドボール・ミニサッカー
ソフトボール
野球
テニス・バドミントン・バスケ・ソフトボール

大型静音
キャスター採用で、
操作性に優れています



組立不要

頑丈な一体全溶接型。

S-0620 ボールバスケットカート 2 段式
カゴ別売り ¥18,700 (税込) D

●幅 55cm×奥行 54cm×高さ 95cm ●重量 6kg ●100mmキャスター付 ●スチール製（カラーコーティング仕上げ）

大型静音
キャスター採用で、
操作性に優れています



組立不要

3 カゴ積載のタプリー収納タイプ。

S-0621 ボールバスケットカート 3 段式
カゴ別売り ¥26,400 (税込) E

●幅 57cm×奥行 70cm×高さ 92cm ●重量 12kg ●100mmキャスター付 ●スチール製（カラーコーティング仕上げ）

少し大きめの沢山入るバスケットです。



ボールバスケット 33ℓ

S-0625 グリーン ¥1,430 (税込) 10-B
S-0626 ライトグレー ¥1,430 (税込) 10-B
S-0627 レッド ¥1,430 (税込) 10-B
S-0628 イエロー ¥1,430 (税込) 10-B

●サイズ：幅 51cm×奥行 38cm×高さ 24cm ●重量 640g ●ポリプロピレン製（帯電防止剤配合） ●テニスボール約 120 個収納可



組立不要



特徴「テニスコーチの意見による設計」

- 安全：丈夫で安全な丸みを帯びたフレーム
- 安心：ストッパー付きキャスターで固定
使用時と折たたみ時のロック機構
- 便利：傾斜付きで、いつも手元にボールが
- 収納：折たたみ式で、車の移動も楽々

ボールバスケットキャリア 折たたみ式 ※カゴ別売り

S-8020 ホワイト **S-8021** ブラック ¥29,700 (税込) D

●使用時：幅 50cm×奥行 55cm×高さ 92cm（折たたみ時：幅 50cm×奥行 29cm×高さ 109cm） ●重量 6kg
●スチール製粉体塗装付（一部メッキ） ●50mmキャスター付（ストッパー 2 カ所）
※ボールバスケットは別売りの 33ℓタイプ（S-0625 ~ 0628）をお買い求めください。
※この製品はボールバスケット 33ℓ（S-0625 ~ 0628）専用キャリアです。その他のサイズは使用出来ない場合があります。

ラケットとボールを収納・移動出来るキャリアです。

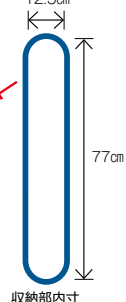

S-2025 ラケットキャリア

¥64,900 (税込) D

●幅 90cm×奥行 61cm×高さ 107cm ●重量 17kg ●100mmキャスター付 ●ラケット 30 ~ 35 本収納 ●カゴ 2 個付 (S-0627) ●組立式

簡単組立

最上段平ステップに全面改良実施！安全に使える座面高さ 182cm 仕様！

サッカー・フットサル・ハンドボール・ラグビー

野球・ソフトボール

テニス・バドミントン・バレーボール

ベンチ・ボールカゴ・得点板・整理用品

体操部専用用品・運動会専用用品

陸上・サッカー・ラグビー・運動会専用用品

体操・鉄棒

水泳・プール用品

集中運動場・安全対策



S-0245

↑2人♡0.5h



S-0247

座板：再生樹脂板仕様



最上段平ステップで安心！

新ルール対応の座面高さ 182cmタイプ。

(公財) 日本テニス協会では審判台の高さを 182cm 以上と定めており、この高さを使う事を奨励しております
※(公財) 日本ソフトテニス連盟では審判台の高さは 150cm となっております

S-0245 テニス審判台 182B ステンレス ¥148,500 (税込) F

●幅 112cm×奥行 110cm×高さ 213cm (座面高さ 182cm) ●重量 22.5kg

S-0246 テニス審判台 150B ステンレス ¥143,000 (税込) E

●幅 112cm×奥行 110cm×高さ 181cm (座面高さ 150cm) ●重量 20.5kg

共通仕様：●主材 25mm ステンレス丸パイプ●座板：高密度ポリエチレン●最上段平ステップ付●組立式

S-0720 テニス審判台 182B ¥71,500 (税込) F

●座板：高密度ポリエチレン●幅 112cm×奥行 110cm×高さ 213cm (座面高さ 182cm) ●重量 19.5kg

S-0247 テニス審判台 182 ¥60,500 (税込) F

●座板：再生樹脂板●幅 112cm×奥行 110cm×高さ 206cm (座面高さ 182cm) ●重量 20kg

共通仕様：●主材 25.4mm スチール丸パイプ●最上段平ステップ付●組立式

安心の定番デザインで低価格！



S-0710

↑2人♡0.5h



座板：再生樹脂板仕様 (S-2017)

S-0710 テニス審判台 150B ¥58,300 (税込) E

●幅 112cm×奥行 110cm×高さ 181cm (座面高さ 150cm) ●重量 16.5kg●主材 25.4mm スチール丸パイプ●高密度ポリエチレン●組立式

S-2017 テニス審判台 150 ¥55,000 (税込) E

●幅 112cm×奥行 110cm×高さ 177cm (座面高さ 150cm) ●重量 17kg●主材 25.4mm スチール丸パイプ●座板：再生樹脂板●組立式

見た目が美しく、汚れにくいステンレス光沢仕上！



↑2人♡0.5h

S-0248 テニス審判台 150B SUS ¥165,000 (税込) E

●幅 125cm×奥行 120cm×高さ 185cm (座面高さ 150cm) ●重量 17kg●主材 ステンレス丸パイプ 25mm●座板：高密度ポリエチレン●組立式



φ42.7SUS パイプ仕様！ヘアライン仕上げで美しい
最上位モデル！

デザイン性に優れた高コストモデル！
全段平ステップ仕様・丈夫なφ35mm パイプで安心！



S-0908 テニス審判台 S 150B SUS ￥302,500 (税込) F

●幅 104cm ×奥行 119cm ×高さ 178cm(座面高さ 150cm) ●重量 33kg ●主材 φ 42.7cm
ステンレス丸パイプ●全段平ステップ付●組立式



S-4890

↑2人 ⊙0.5h

軽量で錆びにくく、滑り止め付きステップで安全！
デザイン性やコストにも優れた審判台の決定版！

S-4890 テニス審判台 S 150B アルミ ￥92,400 (税込) E

●重量 15kg ●座板：高密度ポリエチレン

S-4891 テニス審判台 S 150 アルミ ￥88,000 (税込) E

●重量 15.5kg ●座板：再生樹脂板

●幅 104cm ×奥行 119cm ×高さ 178cm (座面高さ 150cm) ●主材 35mm アルミ丸パイプ
●全段平ステップ付●組立式

アルミ製のデザインを受け継いだ再生樹脂座板仕様！

扱いやすい高さ 150cmタイプのオールアルミ製監視台。



最上段平ステップ

↑2人 ⊙0.5h

S-4889 テニス審判台 S 150 ￥48,400 (税込) E

●幅 103cm ×奥行 118cm ×高さ 177cm (座面高さ 150cm) ●重量 25kg ●主材 27.2mm
スチール丸パイプ●座板：再生樹脂板●最上段平ステップ付●組立式



↑2人 ⊙0.5h

S-0730 プール監視台 アルミ ￥139,700 (税込) F

●幅 104cm ×奥行 119cm ×高さ 260cm (座面高さ 150cm) ●重量 20kg ●主材 35mm アルミ丸パイプ●座板：高密度ポリエチレン (中国製) ●全段平ステップ付●日除け付●組立式

サッカー・フットサル・ハンドボール・ラグビー
野球・ソフトボール
バドミントン・バスマットボール
テニス・バドミントン
ベンチ・ボールカゴ
得点板・審判用品
フットボール・審判用品
体育館審判用品
審判会・レフティング・路上・大会・マラソン
体操・鉄棒
水泳・プール用品
熱中症対策・安全対策
季節用品

軽量で扱いやすいアルミ製防球フェンス。



フレーム一体溶接で頑丈！脚部折りたたみ式で省スペース！



↑1人♡1h



↑1人♡1h



脚ゴム付なので室内でも使用出来ます



脚部折りたたみ式なので、収納に場所を取りません

テニスフェンス

S-0160	●シングルネット ●重量 7kg	¥25,300 (税込)	2-F
S-0161	●シングルネット ●重量 7kg ●白帯付	¥28,600 (税込)	2-F
S-0162	●ダブルネット ●重量 8kg	¥29,700 (税込)	2-F
S-0163	●ダブルネット ●重量 8kg ●白帯付	¥33,000 (税込)	2-F

S-4879 テニスフェンス アルミ ¥28,600 (税込) 3-C

●幅 2m × 奥行 53cm × 高さ 1.07m ●重量 4.5kg ●枠 28mmアルミパイプ ●ネット：ポリエチレン25mm目 ●脚ゴム付 ●組立式

●幅 2m × 奥行 69cm × 高さ 1.07m ●枠 22.2mmスチール丸パイプ ●脚部折りたたみ式 ●ネット：ポリエチレン25mm目 ●脚ゴム付 ●組立式

4段階に高さ調節可能なので色々な練習に使えるトレーニングフェンスです。

※可動部をアルミに変更し、より扱い易く

アルミ



①高さ 107cm

↑1人♡1h



②高さ 130cm



③高さ 155cm



④高さ 180cm

スチール

バドミントンコートの間に入れて...

主な使用方法

- ① 107cm：コート外でテニスネット、防球フェンスとして。
 - ② 130cm：テニスネット前に置き、上を通してスピニング系の練習に。
 - ③ 155cm：バドミントンの練習、コート間の隙間に。
 - ④ 180cm：サービスマシンに置いてトップスピニングやロブの練習に。(ソフトバレーの練習にも)
- その他アイデア次第で工夫して色々楽しく練習出来ます。

S-4433 トレーニングフェンス

¥46,200 (税込) D

●幅 200cm × 奥行 80cm × 高さ 107cm・130cm・155cm・180cm (4段階) ●重量 12kg ●枠φ 35mmアルミ製 ●脚部φ 34mmスチール製 ●ネット：ポリエチレン25mm目 ●脚ゴム付 ●組立式

強風・砂嵐・虫対策、その他目隠しとしてもご利用いただけます。

表面がゴムの安全な W300mm 側溝用蓋！

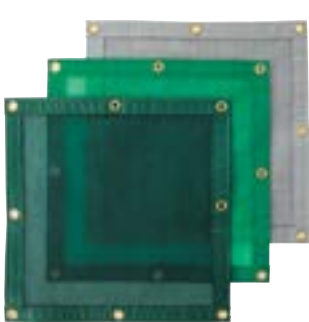

再結束可能タイプ

連絡や再結束が可能なので太い紐での使用や、やり直しが出来るので便利です

S-2378 防風ネット取付ベルト

¥2,640 (税込) 20-A

●ナイロン ●幅 4.7mm × 長さ 20cm ●100本組 ●再結束可能タイプ

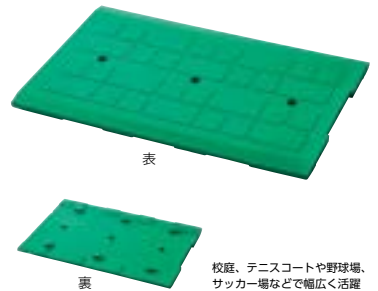

表

裏

校庭、テニスコートや野球場、サッカー場などで幅広く活躍

防風・防砂ネット

ダークグリーン	ライトグリーン	シルバー	タイプ	重量	価格
S-8631	S-8632	S-8633	10m巻	6kg	¥31,900 (税込) B
S-8635	S-8636	S-8637	m売	600g	¥3,630 (税込) / m別

●高さ 2m ●ポリエチレン製 ●全周ターボリ補強加工 ●充実率 70% ●ハメ横 30cm、横 40cm間隔 ●取付ヒモ付

S-0939 側溝用ゴム蓋 W300mm用

¥16,500 (税込) 別

●幅 40cm × 長さ 60cm × 厚み 1.6cm ●歩行用 (耐荷重 360kg) ●材質 表皮：ゴム製 (緑色) ・芯材：鉄製 ●重量：10.5kg



軽量なポータブルイージースコア！施設が変わっても使えるので大会運営者にもオススメ！



文字板はひっくり返すだけの簡単操作



フック・マーカー付属



収納バッグでコンパクトに

S-9570 イージースコア テニス ポータブル ¥86,900 (税込) A

●高さ69cm×幅160cm×厚さ0.5cm●材質：本体・帆布製、文字板・樹脂製●取付フック6箇所付
●チーム名記載用板2枚(ホワイトマーカー付)●収納バッグ(43cm×32cm×8cm)付属●重量：1kg

ヘコみづらい肉厚ドラム採用のコートローラーです。

※詳細はP.83を参照ください。



S-2329 コートローラー ステンレス ¥269,500 (税込) E

水注入型●ドラム SUS-430・ハンドル SUS-304 使用●径50cm×100cm●全長180cm●重量60kg●ドラム肉厚3mm●水詰時200kg

S-2324 コートローラー ¥159,500 (税込) E

水注入型●スチール製●径50cm×90cm●全長178cm●重量59kg●ドラム肉厚3.2mm●水詰時200kg

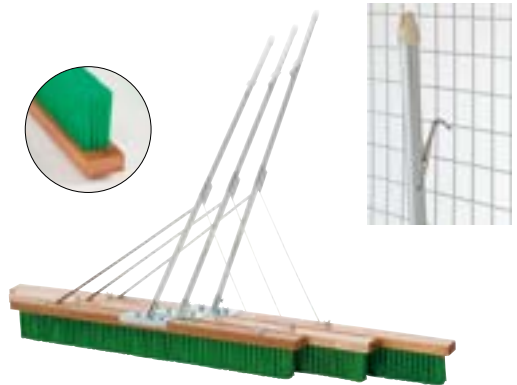

簡単組立

コートブラシナイロン 補強入フック付

S-4186 120cm ●重量5.1kg ¥15,950 (税込) 2-B

S-4187 150cm ●重量6kg ¥17,050 (税込) 2-C

S-4188 180cm ●重量7kg ¥18,150 (税込) 2-D

●毛の長さ11cm●柄の材質：アルミ製(25mm×135cm)●フック付

軽い力で驚くほどスムーズに水を押し出せます。



柄の高さ・柄と車輪の連結位置・力が伝わり易い角度など細部にまでこだわった設計です。押す力がダイレクトに車輪に伝わるので、弱い力でもスイスイ動きます。テニスコートから大絶賛された自信作

※交換部品はP.82を参照ください。



簡単組立

S-4466 サーフェスワイパー アルミ ¥42,900 (税込) E

●アルミ製●幅164cm×奥行97cm×高さ80cm●発泡ゴム板(幅178cm×高さ16cm)●重量5kg
●100mmキャスター付●全天候型コート使用●組立式●ゴムの表裏天地を使用可能。スリット入りで、すり減ったゴムをすずらして使用可能なで長持ちします。

今までなかった土のグラウンドでも使用出来る万能型。



使用例

外カバーを改良し、より使いやすく丈夫になりました

※外カバー(S-4465C)、スポンジ(S-4465S)などの消耗品は交換可能です。お問合せください。スポンジの交換には耐水性ボンドをご使用下さい。

簡単組立

S-4465 吸水ローラー ¥132,000 (税込) C

●ドラム：幅50cm×径40cm●全長90cm●重量20kg●吸水量18ℓ●100mmキャスター・200mmノーパンクタイヤ●全天候型・クレーン・砂入り人工芝コート使用可能●組立式●軟弱なクレーコートはコートを傷めますのでご使用をお控えください。

サッカー・フットサル、ハンドボール、ラグビー、野球、ソフトボール、バドミントン、バスマットボール、テニス、バドミントン、ベンチ、ボールカゴ、得点板、審判用品、トレーニング、審判用品、運動会、レクリエーション、親子・家族、マナー、体操、鉄棒、水泳、プール用品、熱中症対策、安全対策、季節用品

Vリーグでも使用されています。

(注) 床下深さ(床金具底部より床面までの寸法)をご確認のうえ発注して下さい。
30cm未満の場合サービスにて、切断加工致します。(S-7200を除く)

バレーボール支柱の1/2組販売は、強度不均衡による事故防止の為、中止させて頂きました。

サッカー・フットサル、
ハンドボール、ラケットボール

野球、
ソフトボール

テニス、バドミントン、バスマジックボール

ベンチ、ボールカゴ、
得意品板、整理用品

運動会、バレーボール、バスマジックボール、
体操部用品、運動用品

陸上、サッカー、
運動会、バレーボール、バスマジックボール、
体操部用品、運動用品

体操、
鉄棒

水泳、
プール用品

集中販売、安全対策、
季節商品



軽やかな
カーボン製

■高さ調節ギア式
200～243cm

床下指定
25cm
27cm
30cm



試合向けの
高強度タイプ

■高さ調節ギア式
200～243cm

床下
30cm



軽量で
扱い易いアルミ製

■高さ調節ギア式
200～243cm
■高さ調節ピン式
200～235cm (5cm毎)
・238・240・243cm



S-4882 ピン式



三和体育のアルミ管は引張り強度が高い特殊リブ入パイプを採用しています

床下
30cm



バレー支柱 アルミ

S-4881

ギア式 ●重量 31kg (組)

¥236,500 (税込) **D**

S-4882

ピン式 ●重量 27kg (組)

¥220,000 (税込) **D**

●支柱アルミ合金 76.3mm●肉厚 5.75mm特殊構造管●床下30cm●底ゴム付●スチール製巻器

S-7200 バレー支柱 カーボン
¥495,000 (税込) **得**

●支柱カーボンファイバー強化プラスチック 76.3mm●肉厚 6.5mm
●重量 25kg (組) ●床下指定 25・27・30cm●底ゴム付●ギア昇降式●専用ネット巻器付●ハンドル2本付 (S-7202)

※別注にて床下20～30cmまで可能です。

S-4880 バレー支柱 高強度仕様
¥176,000 (税込) **E**

●支柱 S45C 鋼 76.3mm●肉厚 6mm特殊構造管●重量 62kg (組)
●床下 30 cm ●底ゴム付●ギア昇降式●スチール製巻器

バレーボール支柱の主な特長

① 滑車飛び出し防止

万が一、ポルトが緩んだり折損して、滑車が外れそうになった場合でも、飛び出しを防止するカバーにより不意の事故を防止します

実用新案



② ネット巻スリ上がり防止

ポストに設けられた突起が、ネット巻が緩んだ際にも、スリ上がりを防止します
ただし、各所の緩みなどは、使用前に必ず、点検表に従って、点検を行ってください



スリ上がり防止

③ 指の挟み込み防止

高さ調整の際に、誤ってポスト内管を落下させた場合でも、隙間が空いた状態ではまり、指を挟む事はありません



たわみ量比較

全て材質ごとのSG基準をクリアしておりますが、ご利用のシーンに合わせて支柱をお選びください

- 高強度仕様
重いがたわみが圧倒的に少ない。競技用
- カーボン・スチール
抜き差しが頻繁にある試合会場、競技・部活向け
- アルミ
一日に何度も抜き差しする授業向け

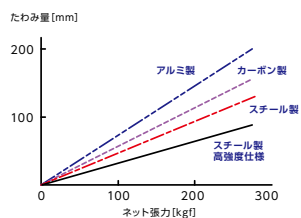

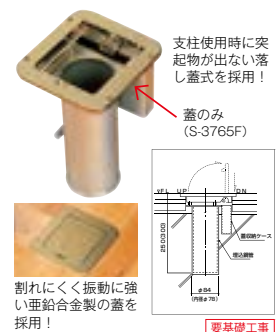

支柱使用時に突起物が出ない落下蓋式を採用！
蓋のみ (S-3765F)

割れにくく振動に強い亜鉛合金製の蓋を採用！

要基礎工事

体育館用床金具

S-3765 ¥63,800 (税込) 2-A
床下深さ 25cm

S-3790 ¥63,800 (税込) 2-A
床下深さ 30cm

共通仕様：●重量 9kg (組) ●2個1組●落下蓋式●76.3mm支柱用

アルミスプライン埋設管

S-9201 ¥25,300 (税込) A

●長さ 70cm●重量 4kg (組) ●アルミ製
●ゴム蓋付●2本1組●76.3mm用

ゴム蓋

S-4560 ¥3,300 (税込) 20-A
76.3mm用

S-9294 ¥1,320 (税込) 20-A
60.5mm用

●重量 250g ●1個

バレー支柱

S-4883 ¥148,500 (税込) E
ギア式 ●重量 51kg (組)

S-4884 ¥115,500 (税込) E
ピン式 ●重量 45kg (組)

●支柱スチール 76.3mm●肉厚 4.2mm特殊構造管●床下 30cm●底ゴム付●スチール製巻器

S-4885 バレー支柱 屋外用
¥115,500 (税込) E

●支柱スチール 76.3mm●肉厚 4.2mm特殊構造管●重量 46kg (組) ●スチール製巻器●ピン式

S-4886 バレー・テニス兼用支柱 屋外用
¥115,500 (税込) E

●支柱スチール 76.3mm●肉厚 4.2mm特殊構造管●重量 41kg (組) ●中間滑車付●スチール製巻器●ピン式

逆回転防止機構。

耐食性に優れたステンレス製。



S-4098 ネット巻
¥28,600 (税込) 4-A

●重量 3.4kg●スチール製●ウォームギア式(逆回転防止機構付)●76.3mmバンド式●12mm角ハンドル S-9298付

S-4099 ネット巻 ステンレス
¥46,200 (税込) 4-A

●重量 3kg●ステンレス製●ウォームギア式(逆回転防止機構付)●76.3mmバンド式●後部バンド：スチール製(メッキ加工)●12mm角ハンドル S-9298付



ハンドル (樹脂取手)

S-9297 凹 12mm角 ¥3,080 (税込) 20-A
S-9298 12mm角 ¥3,080 (税込) 20-A
S-9299 10mm角 ¥3,080 (税込) 20-A

●本体スチール製(塗装仕上)、握り：樹脂製回転式
●重量 0.2kg ●凸部長さ 21mm

ハンドル (木取手)

S-9291 ¥2,200 (税込) 20-A

●本体：スチール製(メッキ仕上)、握り：木製回転式●重量 0.2kg ●12mm角 ●凸部長さ 20mm

S-7202 ハンドル (S-7200 専用)
¥5,500 (税込) 20-A

●本体：スチール製(メッキ仕上)、握り：樹脂製●重量 0.3kg ●10mm角 ●凸部長さ 15mm

差込易く抜けにくいクランクピン採用。

S-4888 バレー支柱用クランクピン
¥4,180 (税込) 30-A

●太さ 12mm ●チェーン長さ 20cm ●重量 140g ●1本 S-4882・4884・4885・4886 に対応

重要！ ネット巻器販売に関するご案内

弊社では、ネット巻器のズリ上がり防止加工が施されていないバレーボール支柱に対しては、ネット巻器の販売をお断りさせて頂いております。事故撲滅のために、ご理解をお願い致します。

2004年頃以前に販売の支柱に関しては、ズリ上がり防止加工が施されていない為、買い替えをお願い致します。

ネット巻き販売の際には、右の様な書面で、安全確認をさせて頂いておりますので、ご理解、御協力、程、宜しくお願い致します。

※他社メーカー様の支柱向けにも、ズリ上がり防止加工が施されていれば、ネット巻器は販売させて頂いております。
※子文支柱に関しては、対象外となります。

ご注意

現在販売中の弊社製バレーボール支柱にはズリ上がり防止加工が施されていますが、2004年頃以前の支柱には施されておられません。経年変化や耐久性を考えますとズリ上がり防止加工が施されていない支柱はかなりの年数が経過しておりますので支柱の買い換えをお勧め致します。

バレーネットを安全にお使いいただく為、使用前に必ずささくれや破断等がないかご確認ください。
ワイヤーロープ破断により支柱のタワミが解放され、身体に接触する事故が最近増えておりますのでワイヤーロープを支柱に張る際、身体はワイヤーロープと巻器の正面に置かず、なるべく離れて作業して下さい。

一般用バレーネット / 6人制

S-3715	¥52,800 (税込)	A	●ポリエチレンブレド / φ 4mm (16打)	●イザナス / 片ワッカ	●2.4 kg	●検定 AA
S-3711	¥40,700 (税込)	A	●ポリエチレン 440T/60 本	●ペクトラン / 片ワッカ	●2.6kg	●検定 AA
S-3716	¥33,000 (税込)	A	●ポリエチレン 440T/60 本	●スチール / 片ワッカ	●2.9 kg	●検定 AA

共通仕様：●ネット幅 1m × 長さ 9.5m ワイヤー長さ 15m ●白帯ポリエステル ●サイドベルト付

一般用バレーネット / 6人制 (新規格)

S-3744	¥69,300 (税込)	A	●ポリエチレン 1100T/28 本	●イザナス / 片ワッカ	●2.9 kg	●検定 AA
S-3717	¥57,200 (税込)	A	●ポリエチレン 440T/60 本	●ペクトラン / 片ワッカ	●3.7 kg	●検定 AA
S-3718	¥49,500 (税込)	A	●ポリエチレン 440T/60 本	●スチール / 片ワッカ	●4.3 kg	●検定 AA
S-3745	¥38,500 (税込)	A	●ポリエチレン 440T/40 本	●スチール / 片ワッカ	●3.5 kg	●検定 A

共通仕様：●ネット幅 1m × 長さ 9.5m ワイヤー長さ 15m ●上下白帯ポリエステル ●サイドベルト付

一般用バレーネット / 6人制 (内蔵式支柱専用) (新規格)

S-3713	¥50,600 (税込)	A	●ポリエチレン 440T/60 本	●スチール / 両ワッカ	●3.5 kg	●検定 AA
---------------	--------------	---	-------------------	--------------	---------	--------

●ネット幅 1m × 長さ 9.5m ワイヤー長さ 11.4m ●上下白帯ポリエステル ●サイドベルト付

男子用バレーネット / 9人制

S-3735	¥48,400 (税込)	A	●ポリエチレン 440T/60 本	●ペクトラン / 片ワッカ	●3.3 kg	●検定 AA
---------------	--------------	---	-------------------	---------------	---------	--------

●ネット幅 1m × 長さ 11.5m ワイヤー長さ 17m ●白帯ポリエステル ●サイドベルト付

女子用バレーネット / 9人制

S-3727	¥49,500 (税込)	A	●ポリエチレンブレド / φ 4mm (16打)	●イザナス / 片ワッカ	●2.5 kg	●検定 AA
S-3726	¥45,100 (税込)	A	●ポリエチレン 440T/60 本	●ペクトラン / 片ワッカ	●3 kg	●検定 AA

共通仕様：●ネット幅 1m × 長さ 10m ワイヤー長さ 15m ●白帯ポリエステル ●サイドベルト付



S-3716



S-3711



S-3718

※新規格は下部にも白帯が付いています



S-4105

ハンドルを締めこんでバレーネット白帯に装着。がっちりくひ込みます

バレー用アンテナワンタッチ式 (検定品)

(公財) 日本バレーボール協会検定品

S-4105	¥19,800 (税込)	10-B
---------------	--------------	------

●1.8m × 2本組 ●ガラスファイバー製 ●重量0.9kg

S-4105



イザナス

超高分子量ポリエチレン繊維「イザナス®」コードの特長は、高強度・高弾性率、低比重、耐摩耗性、耐薬品性、耐衝撃性、耐候性の良さです。スチールコードのようにささくれで手を傷つける心配もなく学校や公共施設での使用に最適です

バレー用ワイヤーロープ (イザナス製)

S-3730	一般用	¥18,700 (税込)	10-A
---------------	-----	--------------	------

●太さ6mm × 長さ15m ●重量0.5kg

S-3732	男子用	¥20,900 (税込)	10-A
---------------	-----	--------------	------

●太さ6mm × 長さ17m ●重量0.6kg



ペクトラン

「ペクトラン®」コードの特長は、高強度、耐熱性、耐薬品性、耐摩耗性、耐切削性の良さです。スチールコードのようにささくれで手を傷つける心配もなく学校や公共施設での使用に最適です

S-3723 バレー用ワイヤーロープ (ペクトラン製)

¥18,700 (税込)	10-A
--------------	------

●太さ7mm × 長さ15m ●重量0.4kg



参考：ワイヤー交換方法



バレー用ワイヤーロープ (スチール製)

S-3728	一般用	¥5,500 (税込)	10-A
---------------	-----	-------------	------

●太さ4.5mm × 長さ15m ●重量1kg

S-3729	男子用	¥6,050 (税込)	10-A
---------------	-----	-------------	------

●太さ4.5mm × 長さ17m ●重量1.2kg



巻きっぱなしで使える防護パッド！金属への直接的な衝撃を緩和する簡易タイプ！



ウィンチカバーとフックカバーを外すだけでネット張りが可能！

※本製品画像は、撮影用の為にウィンチ側とフック側の長さを揃えて、特別に撮影しており、実際の寸法とは異なります。



ネット張り時の安全性向上！

厚過ぎないように簡易パッドにする事で、パッドを付けたまま、ワイヤーが干渉せず作業が行え、不意の時にも、直接的に支柱にぶつかる衝撃を緩和します。付け忘れ防止にもなり安心度アップ！



S-9555 バレー支柱用簡易防護パッドナイス

¥22,000 (税込) 2-B

●6枚セット(1対分) ●76.3mm支柱用●幅27cm×厚さ1cm ●ウィンチ側：長さ65cm+ウィンチカバー+長さ80cm ●フック側：長さ45cm+フックカバー+長さ100cm ●外皮：合成皮革(PU) ●芯材：EVA ●重量1.5kg(組) ●マジックテープ固定 ●ベトナム製 ●1組



東レ開発のトーレペフを使用した軽量で長寿命な防護カバー

リーズナブルな防護パッド。

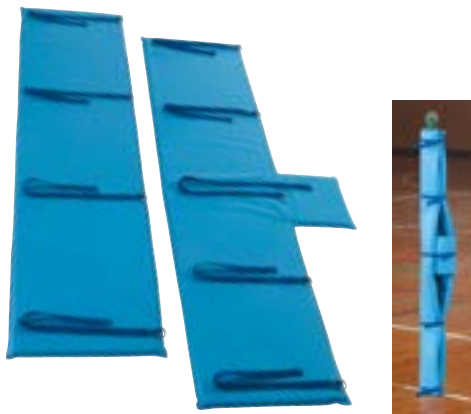

S-7203 バレー支柱用防護カバー ¥85,800 (税込) 別

●全長 182cm ●表布：ポリエステル・中芯：トーレペフ(高発泡ポリオレフィンフォーム) ●マジックテープ式 ●重量 2kg (組) ●1組

S-9393 バレー支柱用防護パッド ¥36,300 (税込) 2-C

●2枚1組 ●76.3mm支柱用 ●長さ 180cm ●厚み 3cm ●外皮：ターポリン ●芯材：ウレタンチップモールド ●重量 8kg (組) ●Dカン付ベルト固定式 ●1組

フェイント、ブロック、レシーブなどの実践的練習ができます。



S-7040

1枚の天板サイズ 90×90cmタイプで鉛直荷重は最大3100kg f S-7040 1連タイプの水平荷重は最大420kg f



活用事例

三連タイプ使用例

簡単組立



S-7041

※防護マット製のアタック台はP112参照

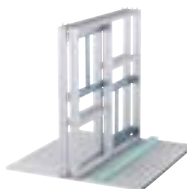

コンパクトに収納できます

バレーアタック台 折たたみ式

S-7040 ¥165,000 (税込) 別

1連タイプ ●幅 95cm×奥行 90cm×高さ 90cm ●重量 25kg

S-7041 ¥349,800 (税込) 別

3連タイプ ●幅 275cm×奥行 90cm×高さ 90cm ●重量 60kg

共通仕様：●アルミ製(アルマイト処理) ●サイドゴムキャップ付 ●底ゴム付 ●組立工具不要

サッカー・フットサル、ハンドボール、ラグビー、野球、ソフトボール、テニス、バドミントン、バレーボール、バスケ、バレーボールコート、ベンチ、ボールコート、得意な練習用品、トレーニング・練習用品、体育館練習用品、運動会・レクリエーション、陸上・柔道・マラソン、体操・鉄棒、水泳・プール用品、熱中症対策・安全対策、季節用品

立式審判台はすべて（公財）日本バレーボール協会の推薦品です。

サッカー・フットサル
バレーボール
野球
テニス・バドミントン・バスマジックボール
ベンチ・ボールカゴ
体育館整頓用品
運動会・レクリエーション
陸上・その他
体操・鉄棒
水泳・プール用品
集中監視カメラ・安全対策



↑2人♡1h



立台を大型化し、手すりを高くした事で、安心感が増しました。しかもレシーブ練習時の高い位置からの球出しにも便利です

立った時の恐怖感を和らげるワイド型。

S-4484 立式審判台 ワイド
¥102,300 (税込) G

- 幅 95cm × 奥行 113cm × 高さ 221cm (立ち台高さ 80 ~ 150cm 10cm 毎調節式)
- 重量 45kg
- 50mm キャスター付
- 主材 32mm スチール丸パイプ
- 脚ゴム付
- 組立式
- 立台部ラワン：幅 80cm × 奥行 60cm × 厚さ 20mm

立式審判台の特長



高さ調節がしやすい
プルピン式
S-4487
S-4485
S-4484



立台は、スライド式で
がちり固定し簡単に
高さ調節ができます！
安定性も大幅向上！
S-4488
S-4486



車輪付でラクラク移動！
全立式審判台



S-4485 LS-2



↑2人♡1h



S-4486 LS-1



↑2人♡1h

脚部ゴム (S-AS001)

階段が緩やかで昇降時の安全に配慮したLSシリーズ！

立式審判台 LS

S-4485 LS-2 ¥71,500 (税込) E

- 立台高さ 90cm ~ 140cm 10cm 毎調節式
- 重量 26kg

S-4486 LS-1 ¥63,800 (税込) E

- 立台高さ 90cm ~ 150cm 20cm 毎調節式
- 重量 27kg

共通仕様：●幅 74cm × 奥行 90cm × 高さ 187cm ●50mm キャスター付 ●アジャスター付 ●主材 27.2mm スチール丸パイプ ●脚ゴム付 ●組立式 ●立台部ラワン：幅 67cm × 奥行 40cm × 厚さ 18mm



S-4487 SV-2



↑2人♡1h



S-4488 SV-1

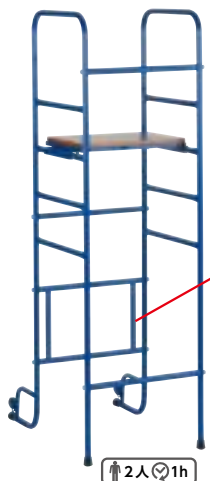

↑2人♡1h

脚部ゴム (S-AS001)

審判台のスタンダード。シンプルで扱いやすいSVシリーズ！

全モデルに補強部材を追加し安定感アップ！

立式審判台 SV

S-4487 SV-2 ¥60,500 (税込) D

- 立台高さ 80cm ~ 140cm 10cm 毎調節式

S-4488 SV-1 ¥53,900 (税込) D

- 立台高さ 90cm ~ 150cm 20cm 毎調節式

共通仕様：●幅 57cm × 奥行 90cm × 高さ 187cm ●重量 23kg ●50mm キャスター付 ●主材 27.2mm スチール丸パイプ ●脚ゴム付 ●組立式 ●立台部ラワン：幅 48cm × 奥行 36cm × 厚さ 18mm



コート1面分のポスト・ネット・支柱・アンテナなどの器具が全て運べます！メインコート用としてオススメです！

1人 0.5h

S-0979 バレーボール器具運搬車 ¥66,000 (税込) F

●幅 120cm×奥行 67cm×高さ 67cm●主材 75×45mmスチール角パイプ●重量 20kg●下部皿幅 104cm×35cm●75mmキャスター付●支柱保護チューブ付●組立式



コート2面分の支柱がコンパクトに運べます！日常の体育や部活動での運搬に便利！

1人 0.5h

S-0978 支柱運搬車 4本掛 ¥39,600 (税込) C

●幅 124cm×奥行 46cm×高さ 83cm●主材 42.7mmスチール丸パイプ●重量 16.5kg●100mmキャスター付●支柱保護チューブ付●ハンドル入れ2ヶ所付



2人 0.5h

S-3831 支柱ハンガー 16本掛 ¥82,500 (税込) F

●幅 125cm×奥行 75cm×高さ 125cm●スチール製●重量 27kg●75mmキャスター付●支柱保護チューブ付●16本掛●組立式●耐荷重 300kg

S-3830 支柱ハンガー 12本掛 ¥71,500 (税込) F

●幅 125cm×奥行 70cm×高さ 110cm●スチール製●重量 25kg●75mmキャスター付●支柱保護チューブ付●12本掛●組立式●耐荷重 300kg



2人 1h

S-3836 支柱ハンガー 10本掛 ¥82,500 (税込) E

●幅 114cm×奥行 76cm×高さ 130cm●スチール製●重量 33kg●100mmキャスター付●支柱保護チューブ付●ハンドル入れ2箇所付●10本掛●組立式●耐荷重 400kg

から拭きモップのスタンダードモデル。



着脱かんたん！マジックテープ止
※S-3936 はヒモ止

体育館モップ (白)

簡単組立

- S-3910 幅 60cm ●重量 1.5kg ¥5,830 (税込) 3-B
- S-3911 幅 90cm ●重量 2kg ¥7,370 (税込) 3-B
- S-3916 幅 120cm ●重量 2.5kg ¥11,880 (税込) 3-B

●柄の材質：スチール製コーティング加工 (25mm×135cm)

モップスペア (白)

- S-3930 幅 60cm ●重量 0.4kg ●マジックテープ止 ¥3,190 (税込) 30-A
- S-3931 幅 90cm ●重量 0.5kg ●マジックテープ止 ¥4,290 (税込) 30-A
- S-3936 幅 120cm ●重量 0.7kg ●ヒモ止 ¥6,490 (税込) 20-A

●材質：綿・レーヨン・ポリエステル

くの字に広がるモップが塵、埃、ゴミを逃がしません。



試合中のモップがけなど、素早さが求められる場面に便利！

本体のマジックテープA面にスペアのB面を貼るだけの簡単交換！

S-9497 ワイドモップ 折タタミ式 ¥25,300 (税込) B

幅 100cm × 2 ●本体：アルミ製●柄：アルミ製 (22mm×150cm) ●重量 3.7kg

S-9498 ワイドモップ スペア (2枚1組) ¥7,700 (税込) 15-A

幅 100cm × 2 ●材質：綿・レーヨン・ポリエステル●マジックテープ止●重量 650g

体育館床の水拭き・ワックス掛け禁止に関して

参考

※本件の内容に関する詳細は、各教育委員会などへお問合せください。

「体育館の床板の剥離による負傷事故の防止について」
※文科省資料抜粋参照
「適切な清掃の実施 (水拭き及びワックス掛けの禁止)」

日常清掃及び特別清掃^{※1}により、体育館の木製床を清潔に保つ。その際、水分の影響を最小限にする。水拭き及びワックス掛けはフローリング等の不具合発生の観点からは、行うべきではないことなど、報告書を参考に適切な清掃の方法を定め、書面にすることにより、実際に清掃を行う者に分かりやすく周知し、実施を徹底する。なお、やむを得ず体育館にワックスを使用する場合は、それに伴うフローリングへの水分の影響を最小限とするよう注意する。

※1：日常清掃では取りきれない汚れを除去するために数か月に一度行う清掃

サッカー・フットサル・ハンドボールラケット

野球・ソフトボール

テニス・バドミントン・バレーボール

ベンチ・ボールカゴ・得意板・整理用品

体操・運動用品・体罰用品

運動用品・レクリエーション用品・壁土・その他

体操・鉄棒

水泳・プール用品

萬中並列・安全対策・季節用品

カムバックルを支柱に固定したことで、より簡単に素早くネットが張れるようになりました。



注意：バドミントンのネット高さは、両サイドで155cm、中央は152.4cmです。強く張りすぎると支柱が浮き上がったり、転倒の原因になりますので、お止め下さい。



ネットロープに取り付け、ベルトを下へ引っ張るだけでガッチリ固定できます。解除レバーを押すとゆるみます



S-7199 ソフトバレー対応

簡単組立

S-7198 バドミントン支柱 移動式 検定品 ¥275,000 (税込) G

●支柱 40mm×高さ 155cm ●ベースサイズ：幅 63cm×奥行 79cm ●重量 160kg (組) ●150mmスチールホイールタイヤ ●ネット引締め方法：カムバックル式ラッシングベルト止 ●底ゴム付 ●組立式 ●日本バドミントン協会検定品

簡単組立

S-7199 多目的支柱 移動式 検定品 ¥280,500 (税込) G

●支柱 40mm ●高さ 8 段調節式 (155・185・200・205・210・215・220・225cm) ●ベースサイズ：幅 63cm×奥行 79cm ●重量 165kg (組) ●150mmスチールホイールタイヤ ●ネット引締め方法：カムバックル式ラッシングベルト止 ●底ゴム付 ●組立式 ●日本バドミントン協会検定品

デザイン性と強度に優れた角パイプフレーム仕様！



S-4460



耐衝撃性・耐摩耗性に優れた POM 製ソケット (S-KACAP)



樹脂スライドフックでワイヤーと本体を傷つけません (S-9959)



見やすいメモリ付

S-4461 (ソフトバレー対応)



大径タイヤで床の負担を軽減
デザインも格好良くリニューアル！



簡単組立

S-4460 バドミントン支柱 S 移動式 ¥110,000 (税込) G

●支柱 40mm×高さ 155cm ●ベースサイズ：幅 60cm×奥行 60cm ●重量 87kg (組) ●150mmスチールホイールタイヤ ●底ゴム付 ●組立式

S-4461 多目的支柱 S 移動式 ¥115,500 (税込) G

●支柱 40mm×高さ 155～225cm迄 (無段階調節) cm ●ベースサイズ：幅 60cm×奥行 60cm ●重量 90kg (組) ●150mmスチールホイールタイヤ ●底ゴム付 ●組立式

お求めやすい価格の練習用バドミントン・ショート支柱！レクリエーションに！

※検定品以外は練習用です。ネットを強めに張る場合は、砂袋やウエイト等を使用して下さい。



耐衝撃性・耐摩耗性に優れたPOM製ソケット(S-KACAP)

樹脂スライドフックでワイヤーと本体を傷つけません(S-9959)

メモリ付

S-4463

S-4462

S-3284 補助ウエイト 18kg

¥28,600 (税込) B

●S-4462・S-4463用●重量18kg●1個

S-4462 バドミントン支柱 移動式

¥51,700 (税込) G

●支柱 40mm×高さ 155cm ●ベースサイズ:幅 71cm×奥行 55cm ●重量 41kg (組) ●スタンド式(ベース片側 17kg) ●40mm車輪付 ●脚ゴム付 ●組立式
※別売補助ウエイト S-3284

S-4463 ショート支柱 移動式

¥51,700 (税込) G

●支柱 40mm ●高さ 75 ~ 115cm (無段階調節式) ●ベースサイズ:幅 71cm×奥行 55cm ●重量 38kg (組)
●40mm車輪付 ●脚ゴム付 ●組立式
※ネットはバドミントンネット等を使用してください。
※別売り補助ウエイト S-3284



支柱頭部に被せてサイドをマジックテープで止めるだけ！

マジックテープで楽々セッティング。

S-9416 ソフトバレーネット屋内用

¥12,100 (税込) 10-A

●高さ 0.8m ×長さ 6m ●白帯タービークロス ●ポリエチレン 440T/18 本 ●両端マジックテープ付
ムベルト止式 ●重量 500g ●40mm以下支柱用 ●屋内用
※多目的補助支柱に装着出来ない場合があります。

バドミントンネット 日本バドミントン協会検定品

S-3254	●重量 700g 検定ナイロン 235T/24 本	¥22,000 (税込)	10-A
S-3749	●重量 680g 検定ナイロン 235T/24 本	¥13,750 (税込)	10-A
S-3255	●重量 530g 検定ナイロン 235T/15 本	¥17,600 (税込)	10-A
S-0447	●重量 740g 検定ピニロン 20S/15 本	¥11,330 (税込)	10-A
S-0448	●重量 780g 検定コットン 20S/15 本	¥10,230 (税込)	10-A

共通仕様: ●高さ 0.76m ×長さ 6.02m ●ロープ長さ 8m ●ブラウンカラー

バドミントンネット 正式サイズ

S-0446	●重量 500g 正式コットン 20S/9 本	¥5,170 (税込)	10-A
---------------	-------------------------	-------------	------

共通仕様: ●高さ 0.76m ×長さ 6.02m ●ロープ長さ 8m ●ブラウンカラー

スペースを有効活用！みんなで練習しよう！

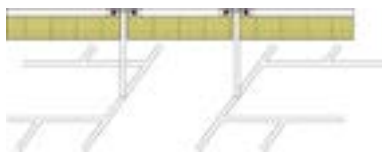

※4m以上になると、中央が垂れ下がる可能性があります。

支柱間用バドミントンネット

S-0443	●重量370g ●高さ0.76m ×長さ3m ●ロープ長さ6m	¥7,150 (税込)	10-A
---------------	---------------------------------	-------------	------

長さ3m ●重量370g ●高さ0.76m ×長さ3m ●ロープ長さ6m

S-0444	●重量135g(1m) ●高さ0.76m ※10cm単位で製作可能です(例:支柱間2.7mの場合、価格に2.7を掛け算してください)	¥2,640 (税込) / m	10-A
---------------	--	-----------------	------

m売り ●重量135g(1m) ●高さ0.76m ※10cm単位で製作可能です(例:支柱間2.7mの場合、価格に2.7を掛け算してください)

共通仕様: ●ピニロン 20S/15 本 ●上部テープ: コットン ●ブラウンカラー



試合を楽しく演出するストライプ柄のネットです。

S-9417 ソフトバレーネット ストライプ

¥11,000 (税込) 10-A

●高さ 0.8m ×長さ 6m ●テープ部: エステル帆布 ●ポリエチレン 440T/30 本 ●ヒモ長さ 8m ●100mm角目 ●赤・青・黄・緑のストライプ ●重量 400g ●屋内用
※色の配列は商品によって異なりますのでご了承ください。



S-3261 ソフトバレーネット

¥19,250 (税込) 10-A

●高さ 0.8m ×長さ 6.1m ●テープ: ナイロンターボリン ●ポリエチレン 440T/21 本 ●ヒモ長さ 9m ●重量 360g ●屋内外兼用

サッカー・フットサル・ハンドボールラケット

野球・ソフトボール

テニス・バドミントン・バレーボール

ベンチ・ボールカゴ

体操部用品・運動部用品

運動部用品・レクリエーション用品

体操・鉄棒

水泳・プール用品

高中部用品・安全対策



S-4830 バドミントン支柱 差込式 検定品 **¥29,700 (税込) B**

●重量 11kg (組) ●床上高さ 155cm

S-4831 多目的支柱 差込式 検定品 **¥49,500 (税込) B**

●重量 14kg (組) ●床上高さ 155 ~ 225cm迄 (無段階調節)
共通仕様: ●支柱スチール製φ40×肉厚3.5mm●床下25cm●底ゴム付●日本バドミントン協会検定品



S-4832 バドミントン支柱C 差込式 検定品 **¥30,800 (税込) B**

●重量 11kg (組) ●床上高さ 155cm

S-4833 多目的支柱C 差込式 検定品 **¥50,600 (税込) B**

●重量 14kg (組) ●床上高さ 155 ~ 225cm迄 (無段階調節)
共通仕様: ●支柱スチール製φ40×肉厚3.5mm●クリート有効ロープ径4~8mmまで●床下25cm●底ゴム付●日本バドミントン協会検定品



S-4834 バドミントン支柱 差込式 アルミ **¥30,800 (税込) B**

●重量 5kg (組) ●床上高さ 155cm

S-4835 多目的支柱 差込式 アルミ **¥42,900 (税込) B**

●重量 7kg (組) ●床上高さ 155 ~ 215cm迄 (無段階調節)
共通仕様: ●支柱アルミ製φ40×肉厚4mm●床下25cm●底ゴム付

ネットロープをクリート溝に垂らし込み、下へ引っ張るだけで簡単にネットを張ることができます

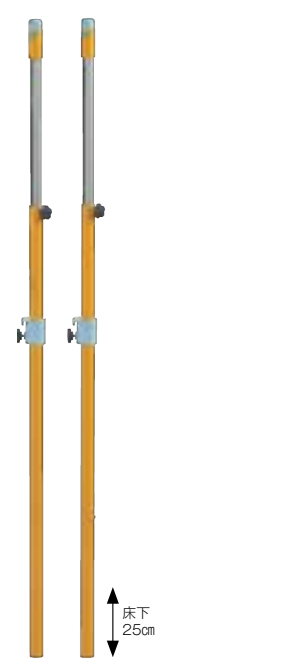

S-4836 多目的支柱 **¥32,450 (税込) B**

●支柱スチール製φ40×肉厚2.3mm●重量12kg (組) ●床上高さ120~225cm迄 (無段階調節) ●床下25cm●底ゴム付

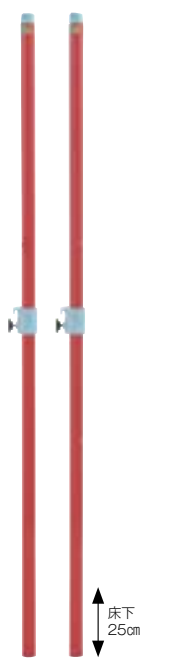

S-4837 バドミントン支柱 **¥25,300 (税込) B**

●支柱スチール製φ40×肉厚2.3mm●重量10kg (組) ●床上高さ155cm●床下25cm●底ゴム付

(注) 床下深さ (床家具底部より床面までの寸法) をご確認のうえ発注してください。25cm未満の場合サービスにて、切断加工致します。ソフトバレー対応支柱の1/2組販売は、強度不均衡による事故防止の為、中止させていただきます。

バドミントン・多目的支柱の特長

樹脂スライドフック (S-9959)



支柱に直接、固定ネジが当たらない構造で、塗装や支柱を傷付けません

樹脂キャップ (S-KACAP)



耐摩耗性に優れた樹脂キャップ (POM製) を使用し、ネット用ロープを傷付けません

多目的支柱メモリ



見やすいメモリ付きで、お好みの競技に簡単に高さ調整可能

高さ	多目的支柱競技別高さ表
155cm	バドミントン セバタクロ (男子)
180cm	ミニソフトバレー
185cm	インドアカ (シニア女子)
200cm	インドアカ (女子) インドアカ (シニア男女混合) ソフトバレー
215cm	インドアカ (男子) インドアカ (男女混合)
225cm	インドアカ (国際ルール)

各種レクリエーションなどに！

簡単にネットが張れて高さ自由なレクリエーション支柱！

新ルール対応のサーブ判定器！



S-0455 ショート支柱
 ¥31,900(税込) **2-B**

●支柱スチール製φ40×肉厚2.3mm●重量7kg(組)
 ●床下25cm●底ゴム付●高さ75～115cm(無段階調節式)
 ※ネットはバドミントンネット等を使用してください。



[レクリエーションの一例]

高さ	ネット高さ例
40cm	バレーボール
55cm	エースコートテニス
78.7cm	バドミントン
85cm	ブライントテニス
105cm	シッティングバレー(女子)
115cm	シッティングバレー(男子)

※詳細は競技団体の競技規則をご参照下さい。
 本表のネット高さは一例です。
 様々なネットボール競技や、ご当地のレクリエーションスポーツが存在し、弊社製品が適応していない場合もありますので、その場合は、ご相談ください。

S-0452 レクリエーション支柱 差込式 **組立不要**
 ¥29,700(税込) **4-B**

●支柱アルミ製φ40×肉厚2.5mm●長さ140cm●重量3kg(組)
 ●床下25cm●専用ネット高さ76cm×長さ6m(ナイロン235T/15本)付
 ●白帯タービークロス●両端ゴムベルト止式●底ゴム付●支柱間6m用
 ※サーブ判定器にお好きな長さで切断加工致します。(例：ご利用の体育館用床金具の深さが15cm、床下70cm支柱をご注文の場合、長さ85cmで切断加工致します)



※試合では2台必要です
S-9545 バドミントンサーブ判定器 H115cm×W50cm
 ¥93,500(税込) **特**

●幅50cm×高さ120cm(判定用テイク高さ115cm)×奥行20cm
 ●重量10kg●フレーム：アルミ製、ベースプレート鉄製、パネル：アクリル製●高さ・水平調整用アジャスター・脚部、水準器付●バドミントン協会検定品

S-9547 A2 広告印刷貼付オプション
 ¥13,200(税込)

●A2サイズ広告●片側1枚
 ※アクリルパネルに貼付して出荷。
 ※イラストレーターデータ(a1データ)支給の場合のみ対応可能

支柱使用時に突起物が出ない落とし蓋式を採用！



S-3285 体育館用床金具(バドミントン支柱用) ¥49,500(税込) **2-A**

●2個1組●40mm支柱用●重量5kg(組)
 ●落とし蓋式●床下深さ25cm
 ●蓋(S-3285F)

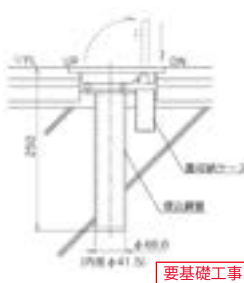

要基礎工事



バドミントンスライドフック(個)
S-9959 40mm用…樹脂製 ¥1,980(税込) **20-A**

●ネジ径8mm×長さ20mm●重量90g●ノブボルト付

S-9960 φ40用ノブボルト(1個)
 ¥660(税込) **30-A**



S-3263 34mm用…鉄製 ¥2,860(税込) **20-A**

●ネジ径10mm×長さ20mm●重量370g●ノブボルト付

S-9961 φ34用ノブボルト(1個)
 ¥660(税込) **30-A**



多目的補助支柱

S-4568 溝付 ¥20,900(税込) **2-A**

S-4569 溝なし ¥17,600(税込) **2-A**

●φ40mm支柱用(内径44.6mm) ●スチール製●高さ6段階調節180-185-200-205-210-215cm●重量4kg(組)
 ●高さ調整用ピン付(S-4568P)



取付例
 溝付タイプはフック・ボルト等の突起物がある支柱への装着ができます。溝寸法：幅13mm×長さ535mm



使い勝手のよい審判台！

S-3882 レクリエーション審判台
 ¥58,300(税込) **C**

●高さ100cm(座面高さ40-60-80cm 3段階調節)×幅55cm×奥行63cm●重量18kg●50mmキャスター付●主材27.2mm丸パイプ●インディカカ等多目的レクリエーション用●脚ゴム付●組立式

登り降りしやすい新機能付！



S-8034 バドミントン・卓球審判台 ¥101,200(税込) **D**

●幅59cm×奥行110cm×高さ183cm(座面高さ：105～155cm6段階調節式) ●重量21kg ●主材スチールパイプφ31.8mm ●座板：高密度ポリエチレン ●キャスター付 ●メモ付 ●卓球・バドミントン兼用タイプ ●組立式

※バスケットゴールはすべてボード、リング、ネット付で1組の価格です。1 / 2組の場合には表示価格の60%となります。

バスケットリング・ボード・本体直結で、腐食による落下防止の安全設計！



リングはバスケット板を挟んで本体フレームと直結！腐食によるボード脱落・リング脱落など危険な事故を未然に防ぎます

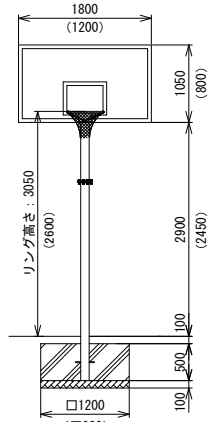

一般用寸法
※ () 内はジュニア用寸法

バスケットゴール 単柱式 一般用

- S-4815** 標準仕様 **¥550,000 (税込) 別**
- S-4816** パンチングボード仕様 **¥1,100,000 (税込) 別**

●2台1組●支柱114.3mmスチールメッキパイプ(フランジ加工2本継ぎ)●重量227kg(組)●埋込固定式(要基礎工事)
※S-4815: バックボードS-4420・リングS-9915・ネットS-0326
※S-4816: バックボードS-7904・リングS-9915・ネットS-0326

バスケットゴール 単柱式 ジュニア用

- S-4817** 標準仕様 **¥440,000 (税込) 別**
- S-4818** パンチングボード仕様 **¥990,000 (税込) 別**

●2台1組●支柱101.6mmスチールメッキパイプ(フランジ加工2本継ぎ)●重量127kg(組)●埋込固定式(要基礎工事)
※S-4817: バックボードS-4430・リングS-9915・ネットS-0326
※S-4818: バックボードS-7905・リングS-9915・ネットS-0326

長寿命の FRP ボードを使用！



S-4510 バスケットゴール Park Play **¥550,000 (税込) 別**

●1台●支柱φ89.1mmスチールメッキパイプ(フランジ加工2本継ぎ)・ボードFRP製
●重量60kg●埋込固定式(要基礎工事)
※リングS-9915・ネットS-0326

柔軟性・耐衝撃性・耐候性にすぐれた防護マット！



衝撃吸収材として自動車のバンパー芯材、チャイルドシート芯材などに使われているカネカ製エベランXLを採用！さらに外皮ターボリンはウェルター加工(錆い目無し)の完全熱溶着)なので、水の浸入をシャットアウト！

エベラン® XLの特長	
耐衝撃性	◎
柔軟性	◎
耐候性	◎

S-7792 φ100~120用防護マット ST **¥21,450 (税込) 2-C**

●高さ1.8m●厚さ2.7cm●芯材: 発泡ポリエチレンエベラン®XL、外皮: ターボリン●ロープ付



ガッチリ止まるDカンベルト式。

バスケット防護マット 単柱用 **S-0322** **¥28,600 (税込) 2-A**

●幅高さ180cm×幅400cm×厚さ3cm●重量3kg●外皮: エステル防水帆布、芯材: 合成スポンジ●S-4815~4818用●1枚



※転倒防止のため、移動式バスケットゴールは必ず付属の杭（1組に8本）にて固定してください。杭で固定しない場合は必ずウエイトをのせてください。

※バスケットゴールはすべてボード、リング、ネット付で1組の価格です。1 / 2組の場合には表示価格の60%となります。

組立が簡単で安全に配慮したリング直結設計のバスケットゴール！



本体とリングが直結！
三和体育の安全配慮設計

リングはバスケット板を挟んで本体フレーム直結！腐食によるボード脱落・リング脱落などの危険な事故を未然に防ぎます。

腐食によるリング脱落例



バスケットゴール一般用

- S-9364** 移動式 **¥682,000(税込)** 別
●重量346kg(組) ●φ150mmキャスター
- S-9365** 定置式 **¥616,000(税込)** 別
●重量320kg(組)
- S-9372** 移動式 屋内用 **¥737,000(税込)** 別
●重量355kg(組) ●φ150mmウレタンキャスター



定置式

共通仕様：●2台1組 ●ベース部：幅120cm×奥行250cm ●主材42.7mmスチール丸パイプ ●杭8本付 ●組立式
※バックボードS-4420・リングS-9915・ネットS-0326
※屋内用に杭は付属しません。ウエイトを置くなどの転倒防止対策を行ってご使用下さい。
※杭が打てず、ウエイトを使用する際は、200kg以上を載せてください。

バスケットゴール ジュニア用

- S-9366** 移動式 **¥550,000(税込)** 別
●重量256kg(組) ●φ150mmキャスター
- S-9367** 定置式 **¥484,000(税込)** 別
●重量231kg(組)
- S-9373** 移動式 屋内用 **¥605,000(税込)** 別
●重量265kg(組) ●φ150mmウレタンキャスター



定置式

共通仕様：●2台1組 ●ベース部：6×50mmアングル材×幅92cm×奥行180cm ●支柱42.7mm ●柱42.7mm ●杭8本付 ●組立式
※バックボードS-4430・リングS-9915・ネットS-0326
※屋内用に杭は付属しません。ウエイトを置くなどの転倒防止対策を行ってご使用下さい。
※杭が打てず、ウエイトを使用する際は、150kg以上を載せてください。

バスケット防護マット



衝撃をしっかりと吸収する厚手タイプの防護マット用下式ロープ固定タイプなのでズリ落ちる心配がありません

バスケット防護マット前面型

- S-0321** **¥52,800(税込)** 2-D
一般用 ●幅150cm×高さ190cm×厚さ4cm ●重量5.5kg
- S-0320** **¥44,000(税込)** 2-D
ジュニア用 ●幅120cm×高さ190cm×厚さ4cm ●重量4.5kg

共通仕様：●外皮：エステル防水帆布、芯材：ウレタンフォーム ●取付ロープ付●1枚



バスケット防護マット ST

- S-7798** 1枚 **¥48,400(税込)** 2-F
一般用 ●幅126cm×高さ187cm×厚さ3.5cm ●重量5.9kg
- S-7796** 1枚 **¥40,700(税込)** 2-E
ジュニア用 ●幅95cm×高さ187cm×厚さ3.5cm ●重量4.5kg

共通仕様：●外皮：ターボリン、芯材：発泡ポリプロピレン エベラン®PP ●ロープ付



衝撃吸収材として自動車のバンパー芯材、チャイルドシート芯材などに使われているカネカ製エベラン®PPを採用！さらに外皮ターボリンはウェルダール加工（縫い目無し）の完全熱溶着なので、水の浸入をシャットアウト！

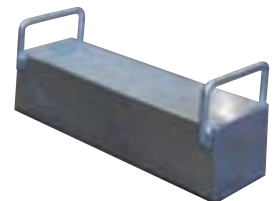

バスケットゴール用ウエイト 25kg

- S-9025** **¥36,300(税込)** B
●高さ14cm×幅11cm×奥行39cm×奥行39cm ●重量25kg ●スチール製溶融亜鉛メッキ仕上 ●1台
※一般用には8個/台(16個/組)、ジュニア用には、6個/台(12個/組)が必要です。

サッカー・フットサル、ハンドボール、ラグビー、野球、ソフトボール、テニス、バドミントン、バスマット、ベンチ、ボールキャップ、トレーニング用品、体操・鉄棒、水泳・プール用品、熱中症対策・安全対策、季節用品

アルマイト塗装で美しい仕上のパンチングボードが登場！



一般用



ジュニア用

※写真は旧モデルの参考です。

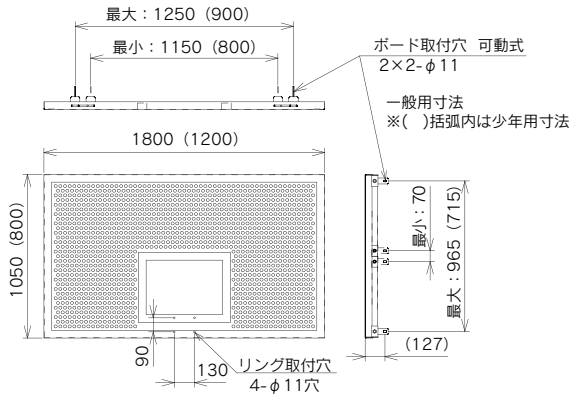

※取付寸法に関しては、事前にご確認をお願い致します。

バスケットボードアルミパンチング仕様 (屋外用)

S-7904 一般用 **¥324,500 (税込) D**

●アルミ製 (アルマイト塗装：シルバー) ●幅 180cm × 高さ 105cm ●裏面取付金具調整式 (幅 120cm ± 5cm) ●28kg ●1 枚

S-7905 ジュニア用 **¥286,000 (税込) B**

●アルミ製 (アルマイト塗装：シルバー) ●幅 120cm × 高さ 80cm ●裏面取付金具調整式 (幅 85cm ± 5cm) ●18kg ●1 枚

バスケットリング取付用の穴があいているので作業が楽々！

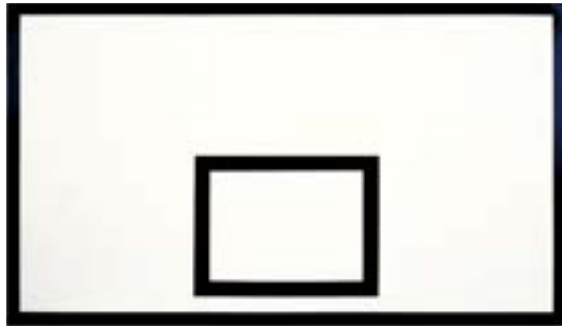

バスケットボード 1 枚板 (屋外用)

S-4420 一般用・新 ●105 × 180cm ●重量 28kg **¥82,500 (税込) D**

S-4421 一般用・旧 ●120 × 180cm ●重量 32kg **¥88,000 (税込) D**

S-4430 ジュニア用・新 ●80 × 120cm ●重量 14kg **¥41,800 (税込) B**

S-4431 ジュニア用・旧 ●90 × 120cm ●重量 16kg **¥45,100 (税込) B**

●厚さ 24mm (ジュニア用厚さ 21mm) ●材質：合板●フチ防水加工、アクリル塗装仕上●1 枚

※リング穴無しは品番の末尾にNを付けて下さい。例) S-4420N

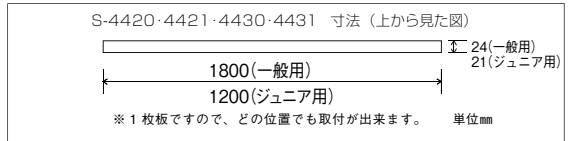

バスケット板ご注文時の注意事項

①まず、現在取付されている板の寸法と同じものを選んでください。
※安全性向上のために新規格に改良されたという経緯がございます。
取付可能な構造の場合は、新規格をオススメ致します。

②リングの取付ピッチを確認してください。
三和体育のバスケット板は標準でリング取付穴があいています。
旧規格：11cm × 11cm 新規格：9cm × 13cm
※リング取付穴無し仕様も承ります。

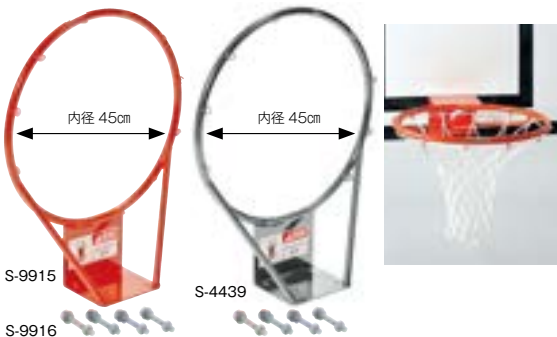

バスケットリングφ20

S-9915 ●新：穴ピッチ 9 × 13cm **¥17,050 (税込) 2-B**

S-9916 ●旧：穴ピッチ 11 × 11cm **¥17,050 (税込) 2-B**

●一般/ジュニア兼用●φ 20mm スチール製・焼付塗装 (オレンジ) ●重量 6kg ●1 台

バスケットリングφ20 SUS 新

S-4439 **¥104,500 (税込) 2-B**

●一般/ジュニア兼用●φ 20mm ステンレス製・ヘアライン仕上●重量 6kg ●1 台

リングネット 跳ね上り防止機能付 (1 枚)

S-0327 ●ビニロン 4.5mm ●重量 190g **¥2,640 (税込) 20-A**

S-0326 ●ポリエステルブレード4mm ●重量 190g **¥1,980 (税込) 20-A**



三和体育「製」販ならではのラインナップ。施工部門で工事に使用している上級モデル！



軽量で頑丈なアルミ製ポートボール台です。



1台 3.5kgと軽量なので
児童でも楽に持てます

組立不要

S-8174 ポートボール台 アルミ ¥59,400 (税込) E

●2台1組 ●幅38cm×長さ70cm×高さ40cm ●重量7kg (組) ●主材32mmアルミ丸パイプ ●立台部40cm×50cmラワン板 ●脚ゴム付 (S-0345G) ●組立不要



木製フラッシュボード検定品 (屋内用)

S-9974 一般用・新 ●105×180cm ●重量22kg **¥165,000 (税込) D**
S-9975 少年用・新 ●80×120cm ●重量11kg **¥110,000 (税込) E**

●木製 ●厚さ30mm ●1枚 ●アクリル塗装仕上

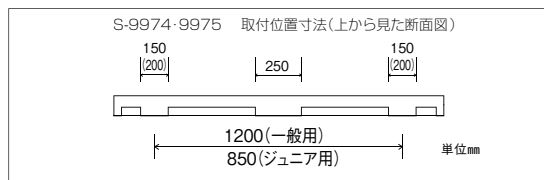

S-9976 バスケットゴールリング検定品 (屋内用)

¥37,950 (税込) 2-B

●φ20 ●穴ピッチ9×13cm ●リング内径45cm ●スチール製 ●焼付塗装 ●重量7kg ●1台

重ね置きで省スペース収納。



組立不要

S-0345 ポートボール台 ¥45,100 (税込) E

●2台1組 ●幅50cm×長さ69cm×高さ40cm ●重量13kg (組) ●主材32mmスチール丸パイプ ●立台部40cm×50cmラワン板 ●脚ゴム付 (S-0345G) ●組立不要

ゴール型ゲームで人気のあるセストボール用ゴールです。大きく、低いリングでゴールする楽しみを育てます。



リング角度調節 0°~90°可能



手軽に移動できるキャスターつき



コンパクトに並べて省スペース収納

↑2人 ↓0.5h

S-4490 セストボールゴール コンパクト ¥51,700 (税込) D

●幅83cm×奥行80cm×高さ148~245cm (無段階調節) ●重量9kg (1台) ●35mmキャスター付 ●2台1組 ●屋内外用 ●リング:直径60cm・角度調節0°~90° ●主材27.2mmスチール丸パイプ ●アジャスター付 ●専用ネット付 ●組立式

※組立が必要な製品は別途、組立代が発生する場合がありますので、購入される業者様にご相談ください。

組立人数 組立時間 簡単組立 簡単組立 組立不要 組立不要



セスター・フラッシュボード
ハンドボール用ラバー
ソフトボール
野球
テニス・バドミントン
バスケットボール
ベンチ・ボールカゴ
備品・練習用品
体育館用備品
運動会・レクリエーション
路上・公園・野外
体操・鉄棒
水泳・プール用品
熱中症対策・安全対策

ラケット競技の反復練習の為、各競技の練習器具を揃えました！

連続ネットと組み合わせればエンドレス。

- ・トス角度3段階
- ・発射間隔3段階
- ・トス高さ4段階
- ・硬式/軟式兼用



参考使用動画

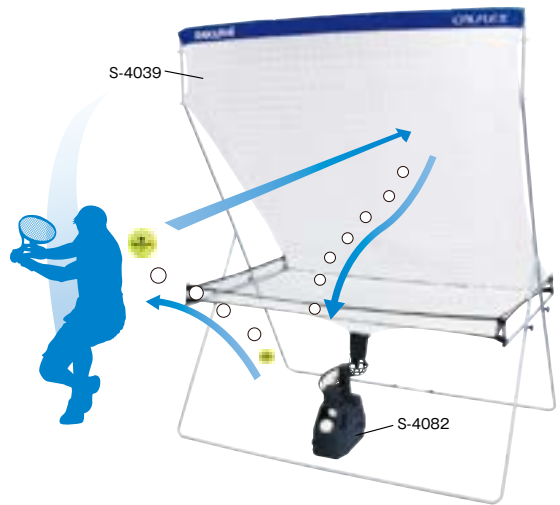

S-4082 テニストレーナー ¥8,580 (税込) B

- 幅25cm×高さ37cm×奥行50cm●材質：本体：ABS・レール：ポリプロピレン
- 重量1.6kg●単ニアルカリ電池3本使用(別売)●専用ACアダプター(別売：S-4082AC)

S-4039 テニストレーナー用連続ネット ¥11,000 (税込) B

- 幅160cm×高さ200cm×奥行100cm●材質：フレーム：スチール、ネット&ボール受けシート：ポリエステル●重量4kg
- ※本品は、S-4082は含まれておりませんので、別途、お買い求めください。

5mからでもリバウンド練習可能！

コートの簡易仕切りなどに！

ネット替わりに、防球ネットに！
軽量で扱いやすい
アルミ製防球フェンス。



簡単組立

S-4004 リバウンドトレーニングネット ¥29,700 (税込) D

- 幅200cm×奥行60cm×高さ250cm●材質：フレーム：スチール、ネット：ポリエチレン●重量10kg



※□50mm目：卓球では使用不可です。



簡単組立

S-4027 ポータブルスクリーン ¥11,000 (税込) 4-B

- 幅400cm×奥行102cm×高さ150cm●□50mm目●重量4kg●フレーム：鉄製、ネット：ポリエチレン製●坑、キャリアバッグ、オモリケース付●組立式



脚ゴム付なので室内でも使用出来ます

S-4879 テニスフェンスアルミ ¥28,600 (税込) 3-C

- 幅2m×奥行53cm×高さ1.07m●重量4.5kg●枠28mmアルミパイプ●ネット：ポリエチレン25mm目●脚ゴム付●組立式

ボールがネット周辺に集まり、球拾いが楽になります！

目標を色分けし、コントロールアップ！



S-4437 ボール散乱防止ネット ¥15,950 (税込) B

- 幅0.8m×長さ12.5m●440T/44本□37.5mm目
- 黒色●ネット吊り金具5個付

ネットに当たったボールがネット周辺に留まりやすくなりボールを集めやすくなります。



S-4438 テニス・バレートレーニングターゲツ ¥5,500 (税込) A

- 幅50cm×高さ20cm●ポリエステルホロン製(マジックテープ付)●赤・緑・黄(3枚/式)

自動首振り+上下角度4段階・発射回転角度
8段階・発射速度3段階調節可能で
様々な球種に対応!



発射口を横に向ければ
サイドスピン!
(左右可能)



上下逆にすると
バックスピン!

S-4008 ピンポンマシン **¥24,200** (税込) **B**

●幅 60cm×高さ 143~173cm×奥行 60cm ●材質: 本体: ABS、ボールネット: ポリエステル、ボール: グラスファイバー ●重量 2.5kg ●ACアダプター付属 ●単一アルカリ電池 4本使用 (別売)

自動首振りと発射角度調整で
スマッシュとレシーブ練習!



バドミントントレーナー
使用動画



シャッターを開けば、
後方ヘフィードされ、
スマッシュ練習に



シャッターを閉じれば、
レシーブ練習に

S-4002 バドミントントレーナー **¥20,900** (税込) **B**

●幅 87cm×高さ 223cm×奥行 80cm ●材質: 本体: ABS、レール: ポリプロピレン ●重量 4kg ●単一アルカリ電池 4本使用 (別売) ●専用 AC アダプター (別売: S-4002AC)

連続ネットと組み合わせればエンドレス。



※卓球台は取付イメージのサンプルです。
付属品ではありません。

S-4009 ピンポンマシン用連続ネット **¥10,890** (税込) **B**

●幅 153cm×高さ 93cm×奥行 177cm ●材質: フレーム: スチール、ネット: ポリエステル ●重量 4.3kg



卓球ボール 120 球入り

S-4006 ホワイト **¥7,260** (税込) **10-B**

S-4007 オレンジ **¥7,260** (税込) **10-B**

●材質: ABS ●120 球入/箱

テニス・バドミントン兼用ネットでもどこでも練習!

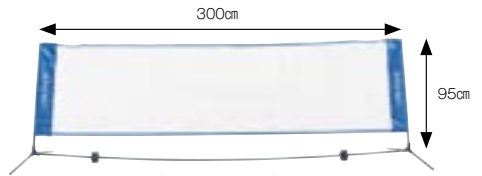

【テニス使用時】



【バドミントン使用時】

S-4003 テニス・バドミントンネット **¥13,200** (税込) **B**

[組立サイズ] 幅 300cm×奥行 100cm×高さ 95cm・155cm
[収納サイズ] 幅 14cm×高さ 111cm×奥行 10cm
●材質: フレーム: スチール、ネット: ポリエチレン ●重量 3.2kg ●ショルダー付キャリアバック付



114cm
(収納時)

新商品



S-4519 ソフトテニスラケット **¥4,730** (税込) **16-A**

●長さ 68cm ●グリップ 35mm×34mm ●材質: アルミ ●重量: 250g ●専用ケース付 ●1本



S-4028 バドミントンラケット **¥2,200** (税込) **36-A**

●長さ 66cm ●フレーム: 鉄/アルミ製 ●重量約 110g ●専用ケース付 ●1本

組立人数 組立時間 簡単組立 簡単組立 組立不要 組立不要

※組立が必要な製品は別途、組立代が発生する場合がありますので、購入される業者様にご相談ください。



サッカー・フットサル
ハンドボール・ラグビー



株式会社 中村製作所 ×



のコラボ企画第一弾！「ベンチのナカムラ」との共同開発品！



一人でも移動可能なキャスター仕様！背面の脚部を上げるだけで、
楽々移動が可能！共用スペースやイベント、防災時に活躍します！

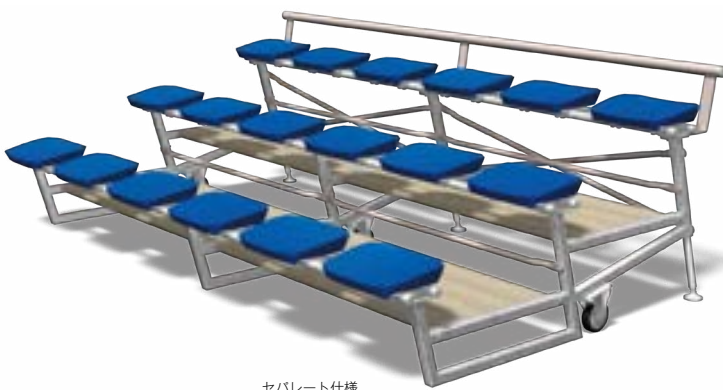

セバレート仕様

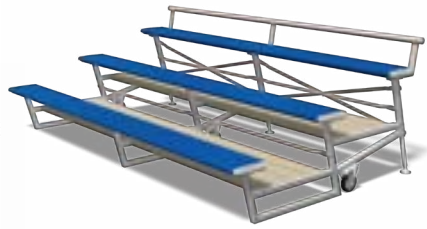

ベンチ仕様



キャスター付で移動が簡単

ポータブルスタンド 18人掛

S-0148 セバレート仕様

¥1,210,000 (税込) 別

S-0149 ベンチ仕様

¥1,100,000 (税込) 別

共通仕様：●300cm × 奥行176cm × 高さ100cm ●フレーム：スチール製（溶融亜鉛メッキ）
一部、粉体塗装 ●床板：アルミ製 ●座板：PE ブロー（セバレート）・発泡PVC（ベンチ） ●重量：
190kg

野球
ソフトボール

バスケットボール
バドミントン
卓球

ベンチ・ボールカゴ
得点板・整理用品

トレーニング
コンダ・整理用品
体育館整理用品

最上段の床高さは H3m !
高い位置からグラウンドを見下ろせて、ビデオ撮影も可能！

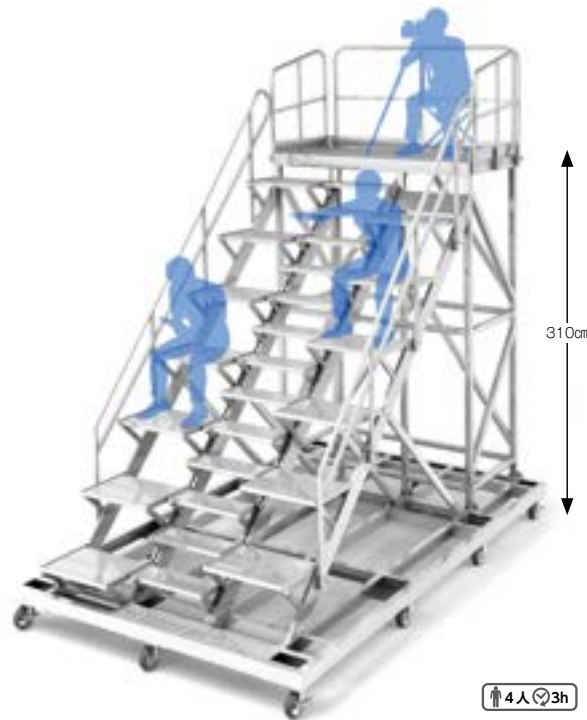

310cm

↑4人 ↓3h



参考画像：約 H3m の観客席から撮影

サッカーやラグビーなど、
フォーメーション確認したい
競技などに欲しかった！
保護者によるビデオ撮影などにも！

S-9575 コーチングスタンド

¥3,960,000 (税込) 別

●幅220cm × 高さ400cm(床高さ310cm) × 奥行370cm ●アルミ合金製 ●φ150mm キヤ
スター × 10箇所(四隅プレーキ付) ●使用重量：800kg以下(10名以下を想定) ●重量：
350kg ●組立式
※お子様などが使用しないよう管理の下、ご使用ください。

運動会・レクリエーション
陸上・柔道・テニスコート

体操
鉄棒

水泳
プール用品

集中運動場・安全対策
季節用品



ユニバーサルステージ (ユニステ)

スロープ付きの、車いす兼用の観覧スペースが簡単に90分(大人4名)でつくれます。

- アルミ製で折りたたみ式タイプなので収納場所をとりません
- 必要なスペースに簡単に設置できます
- 車いすが転回できるのでゆったり観戦できます
- スロープに踏み場や全面手すり付なので安心して昇降できます



車椅子からでも、前方に立った人が観戦の妨げにならない高さを確保!

規格サイズの下記セット以外でも製作させていただきます

品番	幅	奥行	高さ	収容人数	価格	送料
S-9576	1000cm	435cm	120cm	60名	¥9,790,000 (税込)	別

アルミ製 常設観覧席ムバスタ (moveable stand)

逆発想! 仮設から常設を考えた時、移動可能な常設観覧席が生まれました。

- アルミ製なので錆にも強く移動が可能な観覧席です
- 移動が出来る常設観覧席です
- オールアルミ製仕様なので錆にも強く耐久性も抜群です

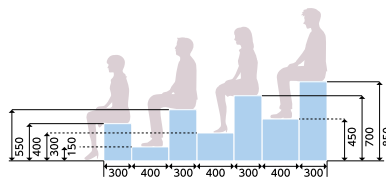

J-VILLAGE 様

規格サイズの下記セット以外でも製作させていただきます

品番	商品	幅	奥行	高さ	重量	収容人数	価格	送料
S-7034	3段5連セット	460cm	170cm	70cm	103kg	30名	¥1,100,000 (税込)	別
S-7035	3段5連セット手すり付	460cm	175cm	70cm	120kg	30名	¥1,320,000 (税込)	別
S-7036	4段5連セット	460cm	240cm	85cm	143kg	40名	¥1,430,000 (税込)	別
S-7037	4段5連セット手すり付	460cm	245cm	85cm	159kg	40名	¥1,650,000 (税込)	別



上面の荷物置きやフック付きで狭いスペースを有効活用！体育館やテニスコートなどに！



サッカー・フットサル・ハンドボールラジビー



野球・ソフトボール



バスケットボール



ベンチ・ボールカゴ・得点板・整理用品



バレーボール・ソフトボール・整理用品・体育館整理用品



運動会・レクリエーション・陸上・その他イベント



体操・鉄棒



水泳・プール用品



集中型対策・安全対策・季節用品



↑2人♡0.5h



フック付で上着などを引っ掛けられます

膝裏が当たる部分は丸みを帯びた形状

上段に荷物が置けます



コートサイドに並べて、チームベンチとして！

S-0870 ロッカーベンチ

¥96,800 (税込) E

●長さ 178cm×幅 49cm (座板幅 45cm・上部置き台幅 25cm) ×高さ 165cm●主材 :20×40角スチールパイプ●座板:アルミ製●フック4カ所付●組立式

疲れにくい個席ブローチェアがお求めやすい価格で登場！



↑2人♡0.5h



丸みを帯びた形状で体にフィット水抜き穴も大きく水が溜まらない座部 (審判台・チームシェルター共用) 青 (SIRIS01)

S-0860 ベンチ ブローチェア 4連

¥77,000 (税込) E

●長さ 191cm×幅 53cm (座面幅 32cm) ×高さ 82cm (座面高さ 42cm) ●重量 20kg●主材 :20×40mmスチール角パイプ●座面:高密度ポリエチレン●焼付塗装●組立式



耐衝撃性・耐候性に優れた再生樹脂材を使用。自然と調和するシックな色合いで、原風景に溶け込むベンチです。



S-0862

↑2人 0.5h



全ての角は丸みを帯びた形状

再生材の特長

- ① 100% リサイクル材で廃棄後もリサイクル可能な循環型エコ材
- ② 内部が発泡しているため、耐衝撃性に優れている
- ③ 含水率・吸水率が極めて少なく腐食しないため耐候性・耐薬性に優れている
- ④ 樹皮のように木肌の温もりのある材質



S-0863



再生材
抗耐久化
フナ材

暴露促進試験 5000 時間 (10 年相当) 結果
木材は白濁がひどく表面がささくれ立ち、
ぼろぼろと剥がれる状態になりました。
再生材は多少表面が滑らかになり、色が
薄くなった程度でした

再生エコベンチ

S-0862 WB ●背付 **¥59,400 (税込) C**

●長さ 180cm × 幅 50cm (座面幅 31.5cm) × 高さ 82cm (座面高さ 45cm) ●重量 30kg

S-0863 **¥41,800 (税込) B**

●長さ 180cm × 幅 40cm (座面幅 31.5cm) × 高さ 45cm ●重量 20kg

●座面：再生ポリプロピレン ●脚部 32 × 4mm スチールフラットバー (焼付塗装)
●組立式

膝裏が当たる部分に丸みを持たせた優しい座り心地のベンチです。



S-0864

↑2人 0.5h



膝裏が当たる部分は丸みを帯びた形状
(平ベンチは高端湾曲形状です)



S-0865



S-0866

オールアルミベンチ

S-0864 WB ●背付 **¥75,900 (税込) C**

●長さ 180cm × 幅 50cm (座面幅 33cm) × 高さ 76cm (座面高さ 44cm) ●重量 15kg

S-0865 180 **¥51,700 (税込) B**

S-0866 150 **¥40,700 (税込) B**

●長さ 180cm (150cm) × 幅 38cm × 高さ 44cm ●重量 8kg (150 : 6kg)

●座部アルマイト処理後クリア塗装 ●主材 20 × 40mm アルミ角パイプ (150:2脚)、アジャスター付 ●組立式

アルミ座板+スチールフレームの軽量で安定したスタンダードモデル！



S-0867

↑2人 0.5h



S-0868

S-0869

スポーツアルミベンチ

S-0867 WB ●背付 **¥63,800 (税込) C**

●長さ 180cm × 幅 64cm (座面幅 38cm) × 高さ 74cm (座面高さ 43cm) ●重量 17kg ●座部・背アルミ製

S-0868 180 **¥48,400 (税込) B**

S-0869 150 **¥40,700 (税込) B**

●長さ 180cm (150cm) × 幅 38cm × 高さ 43cm ●重量 13kg (150 : 8.5kg)
●座部アルミ製

●主材 20 × 40mm スチール角パイプ (150 : 2脚) ●焼付塗装 ●組立式

サッカー・フットサル、ハンドボール、ラグビー、野球、ソフトボール、テニス、バドミントン、バレーボール、バスケットボール、ベンチ・ボールカゴ、得点板・整理用品、トレーニング・運動用品、運動会・レクリエーション、陸上・柔道・剣道、体操・鉄棒、水泳・プール用品、熱中症対策・安全対策、季節用品



ベンチ各種

全体的に丸みを帯びた高品質アルミベンチ。テニスコートや休憩スペースに馴染みます。



S-9378



S-9377

アルミベンチ N

S-9378 WB ●背付

¥93,500 (税込) 別

●長さ 180cm×幅 60cm (座面幅 45cm)×高さ 73cm (座面高さ 39cm) ●重量 19.8kg

S-9377

¥66,000 (税込) 別

●長さ 180cm×幅 45cm×高さ 39cm ●重量 13.3kg

共通仕様: ●主材 35mmアルミパイプ (アルマイト仕上げ) ●脚ゴム付 ●組立不要

軽くて頑丈でサビに強いアルミ製折りたたみ式ベンチです。



折タタミ時

組立不要

簡単に脚の開閉が可能です

S-0699 アルミベンチ 折タタミ式

¥75,900 (税込) C

●長さ 180cm×幅 39.5cm×高さ 42cm (折タタミ時 9cm) ●重量 12kg ●主材 25×25mmアルミ角パイプ (アルマイト仕上げ) ●脚部高さ調節アジャスター付 ●組立不要 ●中国製

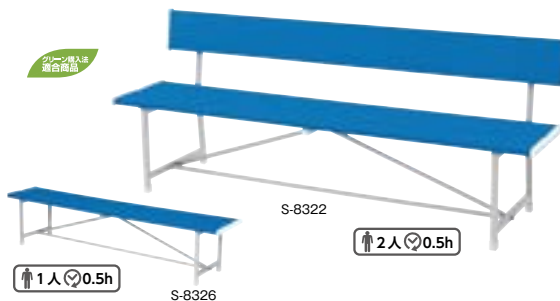

S-8322

S-8326

↑1人◎0.5h

↑2人◎0.5h

リサイクルベンチ

S-8322 WB ●背付

¥79,200 (税込) 別

●長さ 180.5cm×幅 48cm (座面幅 37cm)×高さ 70cm (座面高さ 39cm) ●重量 22kg

S-8326

¥62,700 (税込) 別

●長さ 180.5cm×幅 37cm×高さ 39cm ●重量 15kg

共通仕様: ●座面: 再生ABS ●脚部: 25mm角スチール製 ●脚ゴム付 ●組立式

錆びにくいステンレス脚部!



S-8394 グレー (ステンレス専用色)

簡単組立



青

白

黄



S-8391

簡単組立

※ホームベンチシリーズは、ベンチの座面部分は交換可能です (S-8390Z: 色と個数を指定下さい)

ホームベンチ ステンレス

¥61,160 (税込) 別

S-8394 グレー

S-8396 青

S-8397 白

S-8398 黄

●長さ 180cm×幅 40cm×高さ 36.5cm ●重量 11.9kg ●座面: 再生ポリプロピレン、脚: ステンレス製 ●脚ゴム付 ●組立式

ホームベンチ

¥42,460 (税込) 別

S-8391 青

S-8392 白

S-8393 黄

●長さ 180cm×幅 40cm×高さ 36.5cm ●重量 13.2kg ●座面: 再生ポリプロピレン、脚: スチール製 ●脚ゴム付 ●組立式

折りたたみ・組立がワンタッチ!



組立不要

折タタミ時

折りたたみホームベンチ

S-8385 青 ¥36,850 (税込) 別

●長さ 150cm×幅 40cm×高さ 36.5cm (折タタミ時 10cm) ●重量 10.5kg ●座面: 再生ポリプロピレン、脚: スチール製 ●脚部折タタミ式 ●脚ゴム付 ●組立不要

積み重ね可能な折りたたみ式薄型設計なのでスッキリ収納。



S-8387

S-8388

組立不要

重ね置きで省スペース収納

スタッキングブローベンチ

S-8387 ブルー

¥36,850 (税込) 別

S-8388 グレー

¥36,850 (税込) 別

脚部は座面裏にすっきり収納できる!

●長さ 180cm×幅 40cm×高さ 36.5cm (折タタミ時 5.5cm) ●重量 15kg ●座面: ポリエチレン、脚: スチール角パイプ (粉体塗装) ●脚ゴム付 ●組立不要

サッカー・フットサル、ハンドボールラケット

野球、ソフトボール

バスケットボール、バレーボール

ベンチ・ボールカゴ、得点板・整理用品

運動部活動用品、体操部活動用品

運動部活動用品、陸上・サッカー

体操・鉄棒

水泳、プール用品

集中運動場・安全対策



憩いの場にぴったりな天然木ベンチ!



S-9315



ガタつき防止
アジャスター付



専用固定金具
(別売:S-9317)

↑2人 ↓0.5h



S-9316

ベンチスワール

S-9315 WB ●背付

●長さ 185cm×幅 60cm×高さ 72cm (座面高さ 40cm) ●重量 33kg

S-9316

●長さ 185cm×幅 56cm×高さ 40cm ●重量 26kg

共通仕様: ●座面:天然木 (水溶性型木材保護着色塗料、クリアー塗装)、アルミ鋳造 (アクリル塗装) ●アジャスター付

S-9317 専用固定金具 (4 個組) ¥3,300 (税込) 別

●穴φ 12.2 ※アンカーボルトは付属していません。

¥119,900 (税込) 得

¥110,000 (税込) 得

ベンチが担架に早変わり!



S-8383

S-8384

安全ベルト付
要救助者をしっかり固定するベルト付

簡単組立



緊急時は「担架」に早変わり



持ち手部分が地面に触れません



座りやすく、要救助者を
優しく支える弓状座面

景色に溶け込むアルミ製ブロンズカラーベンチ。



S-8139 180cm



S-8140 150cm



奥行きはゆったり46cm

簡単組立

レスキューボードベンチ

S-8383 オレンジ

S-8384 ブルー

¥57,200 (税込) 別

●ベンチ時:長さ 178cm×幅 46cm×高さ 38cm (担架時 8cm) ●重量ベンチ時:22.5kg、担架時:7.5kg ●座面:ポリエチレン、脚部:スチール (粉体塗装)、ベルト:ナイロン、バックル:POM樹脂 ●耐荷重約 100kg (担架時) ●脚ゴム付 ●組立式
※この製品は安全を確保する為に必ず定期点検を行ってください。
※別注にて脚部ステンレス仕様も可能です。

ゆったりベンチ アルミ

S-8139 180 ●重量 8.1kg

S-8140 150 ●重量 7.6kg

¥40,260 (税込) 得

¥33,770 (税込) 得

●幅 46cm×高さ 45cm ●アルミ製 (カラーアルマイト処理)

積み重ね可能な折りたたみ式
薄型設計なのでスッキリ収納。



S-7215

H45cm

H35cm

H25cm

収納時

S-7213

S-7214

組立不要

カラーベンチ (高さ調節機能付)

S-7213 赤

S-7214 黄

S-7215 青

¥42,900 (税込) 別

●長さ 120cm×幅 30cm×高さ 25・35・45cm (3段階調節) (折たたみ時 5cm) ●重量 10kg ●座面:FRP、脚:スチール角パイプ (粉体塗装) ●脚ゴム付 ●組立不要

耐荷重 300 kg の頑丈なプラスチックベンチ。



↑1人 ↓0.5h

S-8490 プラスチックベンチ

¥21,450 (税込) E

●長さ 145cm×幅 52cm (座面幅約 40cm) ×高さ 73.4cm (座面高さ約 40cm) ●重量 13.2kg ●ポリプロピレン製 ●耐荷重 300kg ●組立式



チームシェルターに幅広 W5m 仕様の登場！！広さに余裕があれば W5m がおすすめ！



↑2人♡2h

S-9945

チームシェルター W5m

S-9945 チェア10台付 ●重量160kg **¥570,900** (税込) **別**

S-9944 チェア無し ●重量105kg **¥416,900** (税込) **別**

●幅504cm×奥行210cm×前方高さ190cm●枠：φ42.7mmスチール丸パイプ、ベース：□50mm角パイプ(焼付塗装：シルバー)●φ125キャスター×ストッパー付●屋根：防水防炎シート(青色)●杭6本付属●1台
※使用時は、付属の杭で固定してください。



S-9944

熱くなりにくいホワイト塗装！チェア付はベンチの移動の手間も省けます！大好評です！



↑2人♡2h



チェア無し仕様：既存のベンチをご利用いただけます

チームシェルター

S-4129 チェア8台付 ●重量121kg **¥528,000** (税込) **別**

S-4130 チェア無し ●重量81kg **¥374,000** (税込) **別**

●幅416cm×奥行180cm×前方高さ189cm×後方高さ166cm●枠42.7mmスチール丸パイプ、ベース60×30mm角パイプ(焼付塗装)●130mmキャスター×ストッパー付●防水防炎シート●クイ6本付●組立式
※使用時は、付属の杭で固定してください。

ミストファンなどの熱中症対策グッズ固定式日除けは

詳細は P149 へ！

【特注品実績のご紹介！】



チームシェルター：特注カラー＋ロゴ印刷＋固定金具



基本的に杭打ち固定を推奨します。人工芝でも杭固定が可能な場合が御座いますので、施設管理者にご確認ください。

S-9026 チームシェルター用ウェイト 100kg **¥192,500** (税込) **G**

●高さ25cm×幅31cm×奥行107cm●重量100kg●本体：スチール製焼付塗装●ウェイト：スチール製メッキ仕上(16.5kg×6枚)●φ125キャスター●ステンレスチェーン・シャックル付●1台
※チームシェルター1台に、ウェイト200kg必要です。

サッカー・フットサル：
ハンドボールラケット

野球：
ソフトボール

バスケットボール：
ミニバスケットボール

ベンチ・ボールカゴ：
得点板・整理用品

体育館用整理用品：
バレーボールネット

運動会・レクリエーション：
陸上・お祭りカゴ

体操・鉄棒

水泳・プール用品

熱中症対策・安全対策：
暑中見守り

※ボールカゴのボール収納数は、バレー5号球を参考にしています。

アルミボールカゴ：軽量なアルミ製ボールカゴ！重ね置きで器具庫をより有効に使えます！

35個



S-0840 ●大容量大型自在タイヤ仕様 **¥71,500 (税込) E**

●幅 60cm×長さ 90cm×高さ 89cm●オールアルミ製●重量 11kg●180mmプラホイール
タイヤ付 (片側自在式) ●組立不要タイプ●ボール約 35 個収納

25個



S-0841 ●大型自在タイヤ仕様 **¥60,500 (税込) E**

●幅 60cm×長さ 90cm×高さ 72cm●オールアルミ製●重量 10kg●180mmプラホイール
タイヤ付 (片側自在式) ●組立不要タイプ●ボール 25 個収納

35個



S-0842 ●大容量仕様 **¥59,400 (税込) E**

●幅 60cm×長さ 90cm×高さ 77cm●オールアルミ製●重量 9kg●100mmキャスター付
●組立不要タイプ●ボール約 35 個収納

25個



S-0843 ●標準仕様 **¥48,400 (税込) E**

●幅 60cm×長さ 90cm×高さ 60cm●オールアルミ製●重量 8kg●75mmキャスター付
●組立不要タイプ●ボール 25 個収納



※全アルミボールカゴはスタッキング可能です。

三和体育の自信作！しっかりした作りでとても頑丈。長くお使いいただけるフタ付ボールカゴです。

45個



S-0381 ボールカゴ 45W フタ付 **¥104,500 (税込) E**

●幅 80cm×長さ 100cm×高さ 90cm●スチール製●重量 40kg●大径 130mmキャスター
付蓋付 (カギ穴付) ●組立式●ボール 45 個収納

45個



S-0382 ボールカゴ 45 フタ付 **¥96,800 (税込) E**

●幅 80cm×長さ 100cm×高さ 84cm●スチール製●重量 34kg●100mmキャスター
●蓋付 (カギ穴付) ●組立式●ボール 45 個収納



フタ閉め時の衝撃を吸収するクッション付

自在式大型キャスター

カギ穴 (φ 14)

サッカー・フットサル
ハンドボール
野球
バレーボール
バドミントン
テニス
バスケ
水泳
プール用品
馬術
乗馬
安全対策
体高器具用品
運動器具用品
陸上・その他
水泳・プール用品
乗馬
安全対策



※ボールカゴのボール収納数は、バレー5号球を参考にしています。

全溶接タイプで丈夫で長持ち！ラフに扱っても大丈夫！

30個



組立不要

S-0385 ボールカゴ 30 大型タイヤ仕様 **¥60,500** (税込) **C**

●幅 76cm×長さ 95cm×高さ 70cm●主材 25.4mmスチール丸パイプ●重量 17kg●230mmノーバンクタイヤ付●組立不要●ボール 30 個収納●全溶接型

30個



組立不要

S-0386 ボールカゴ 30 **¥48,400** (税込) **C**

●幅 65cm×長さ 95cm×高さ 70cm●主材 25.4mmスチール丸パイプ●重量 15kg●100mmキャスター付●ボール 30 個収納●全溶接型

大容量タイプ！

50個



↑1人 0.5h

S-0384 ボールカゴ 50 **¥58,300** (税込) **C**

●幅 80cm×長さ 100cm×高さ 90cm●スチール製●重量 23kg●65mmキャスター付●組立式●ボール 50 個収納

小回りの利く2輪仕様！

20個



↑2人 0.5h

S-0380 ボールカゴ 20 2輪仕様 **¥49,500** (税込) **C**

●幅 80cm×奥行 70cm×高さ 93cm●主材 25.4mmスチール丸パイプ●重量 11kg●230mmノーバンクタイヤ付●脚ゴム付●組立式●ボール 20 個収納

大型ノーバンク
タイヤ2輪なので
凸凹道に強く、
小回りがききます

低学年でも取りやすい低床タイプ！

48個



↑2人 0.5h

S-4478 ボールキャリアー 低床仕様 4段 **¥55,000** (税込) **D**

●幅 148cm×奥行 50cm×高さ 115cm●スチール製●重量 32kg●50mmキャスター付●勝2列型●組立式●ボール収納 48 個

36個



↑2人 0.5h

S-4479 ボールキャリアー 低床仕様 3段 **¥44,000** (税込) **C**

●幅 148cm×奥行 50cm×高さ 86cm●スチール製●重量 24kg●50mmキャスター付●勝2列型●組立式●ボール収納 36 個

サッカー・フットサル、ハンドボール、ラグビー、野球、テニス、バレーボール、バスケットボール、ソフトボール、水泳・プール用品、体操・鉄棒、陸中短走・安全対策、運動会・レクリエーション、障がい児・高齢者、体育館備品、ベンチ・ボールカゴ、得点板・整理用品

超大型文字板使用で視認性は非常に良好！大型も中型もアルミフレーム＋鉄脚部で軽量化と安定性を実現！



フレームはアルミ製で脚部は鉄製
下を重くすることで安定感を増しています。脚部を後ろにずらす事で前側の突起を減らして安全性を高めています



文字板：24cm×50cm (S-8195M)

↑2人♡0.5h

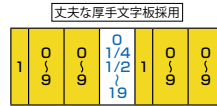

文字板：18cm×35cm (S-8196M)

↑2人♡0.5h

S-8195 大型得点板

¥88,000 (税込) C

S-8196 中型得点板

¥66,000 (税込) C

●アルミスチール製 ●幅 159cm×奥行 41cm×高さ 161cm ●重量 12kg ●文字板帆布製 (24cm×50cm) ●前・後半表示 ●表示 0～199点 ●計時表示付 ●ホワイトボード付 ●50mmキャストスタッパ付 ●組立式

●アルミスチール製 ●幅 118cm×奥行 41cm×高さ 161cm ●重量 9kg ●文字板帆布製 (18cm×35cm) ●表示 0～199点 ●計時表示付 ●ホワイトボード付 ●50mmキャストスタッパ付 ●組立式 ●前・後半表示

超軽量で扱い易い得点板！移動の頻度が少なければ定置式もおすすめ！

シンプルな得点板です。



S-8198 (定置式脚部)
フレームはアルミ製で脚部は鉄製
軽量なので定置式でも持ち運びは楽々！

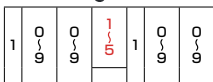
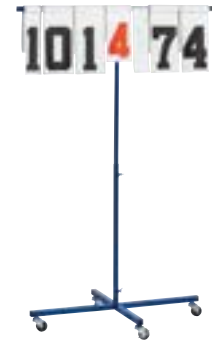

文字板：14cm×30cm (S-1107M)

↑2人♡0.5h

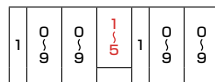

文字板：14cm×30cm (S-1107M)

↑2人♡0.5h

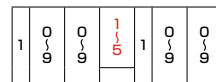

文字板：14cm×30cm (S-1107M)

簡単組立

S-8197 アルミ得点板

¥55,000 (税込) B

S-8198 アルミ得点板 定置式

¥49,500 (税込) B

S-8199 シンプル得点板

¥38,500 (税込) B

●アルミスチール製 ●幅 98cm×奥行 41cm×高さ 161cm ●重量 7kg ●文字板ターボリン製 (14cm×30cm・12cm×25cm) ●表示 0～199点 ●ホワイトボード付 ●50mmキャストスタッパ付 ●組立式

●アルミスチール製 ●幅 98cm×奥行 41cm×高さ 156cm ●重量 6kg ●文字板ターボリン (14cm×30cm・12cm×25cm) ●表示 0～199点 ●ホワイトボード付 ●アジャスターゴム付 ●組立式

●スチール製 ●幅 81cm×奥行 63cm×高さ 140cm ●重量 5kg ●文字板ターボリン製 (14cm×30cm・12cm×25cm) ●表示 0～199点 ●50mmキャストスタッパ付 ●組立式

得点板のラインナップを一新！シンプルに大ききで選びやすくしました！

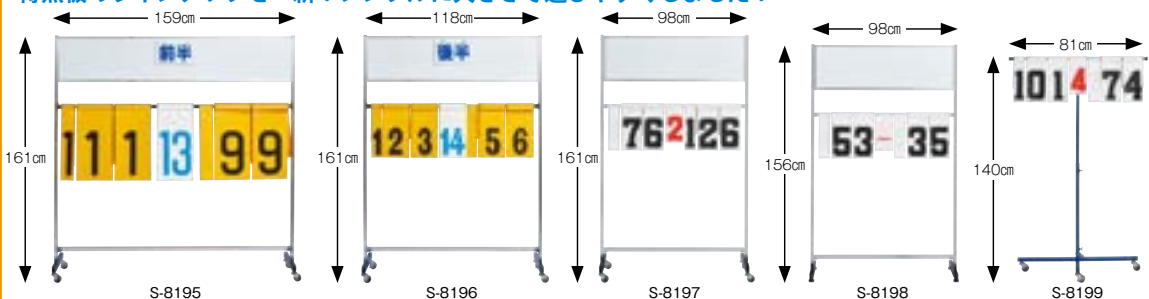

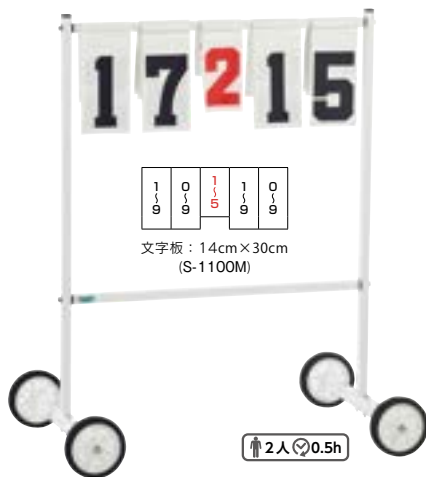

1 0 1 1 0
9 9 5 9 9
文字板：14cm×30cm
(S-1100M)

↑2人♡0.5h

S-1106 移動式得点板 大型タイヤ仕様 ¥44,000 (税込) B

●スチール製●幅103cm×奥行65cm×高さ121cm●重量10kg●文字板ターポリン製(14cm×30cm・12cm×25cm)●表示0～99●160mmブラホールタイヤ付●組立式

狭いスペースにも収納可能！

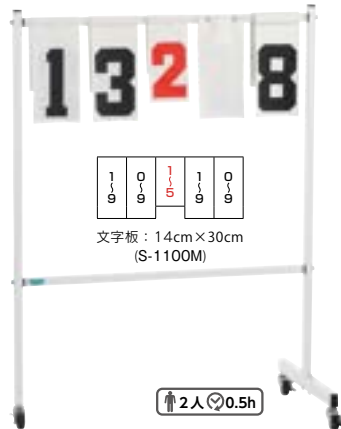

1 0 1 1 0
9 9 5 9 9
文字板：14cm×30cm
(S-1100M)

↑2人♡0.5h

S-1104 移動式得点板 3輪仕様 ¥37,400 (税込) B

●スチール製●幅90cm×奥行55cm×高さ123cm●重量5.5kg●文字板ターポリン製(14cm×30cm・12cm×25cm)●表示0～99点●50mmキャスターストッパー付●組立式



様々なスポーツ・レクリエーションに使える簡易折りたたみ式得点板。

携帯し易いサイズの得点板。



組立不要



裏面ホワイトボードを使って作戦を立てよう！

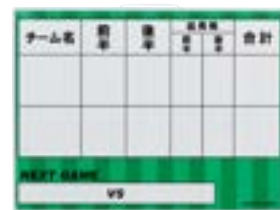

組立不要

S-0556 折たたみ得点板 ¥29,150 (税込) A

●上部アルミ製、ボード面：アルミ複合板●幅72cm×奥行40cm×高さ49cm、折り畳み時：幅72cm×奥行12cm×高さ52cm●重量5.6kg●文字板ターポリン製(6cm×27cm・8cm×27cm)●表示0～99●前・後半表示付●ホワイトボード使用可能サイズ：前面下部13cm×68cm、全裏面39cm×68cm●取手付●脚ゴム付●組立不要●磁石使用不可

S-0992 サッカー得点板 ¥19,800 (税込) 別

●幅60cm×高さ45cm×厚み1.5cm●材質：枠アルミ製・ボード面スチール製●重量1.8kg●格納式スタンド付●取手付●後部付属品収納袋付●黒マーカー・イレイザー付



前半・後半表示付



ボード両サイドには、安全に配慮したクッションゴム付

サッカー用に大きくて見やすいタイマー！



錆びにくいステンレス製脚部



(公財)日本水泳連盟推薦品



錆びにくいステンレス製脚部

スポーツタイマー (屋内用) L型スタンド

- S-9561** ●スタート・ストップ・リセット●無線式 ¥238,700 (税込) 別
- S-9562** ●スタート・ストップ・リセット ¥165,000 (税込) 別
- S-9563** ●スタート・ストップ ¥118,800 (税込) 別

●幅90cm×高さ123cm×奥行60cm(盤面：90cm角低発泡塩ビ)●脚部ステンレス製●電源：AC100V●2針(60分/60秒)●重量10kg ※無線式は、送信距離25m
■ツカサドルフィン株式会社製 品番：STR-7LH、ST-7LH、ST-6LH

S-9567 サッカー用タイマー (45分計・乾電池式) ¥205,700 (税込) 別

●スタート・ストップ ●幅90cm×高さ123cm×奥行47cm(盤面：90cm角低発泡塩ビ)●脚部ステンレス製●電源：単一乾電池×4本●1針(45分)●重量9kg ※水が掛からない屋根の下でご使用ください。
■ツカサドルフィン株式会社製 品番：STV-45LH

※組立が必要な製品は別途、組立代が発生する場合がありますので、購入される業者様にご相談ください。

- 組立人数
- 組立時間
- 簡単組立
- 簡単組立
- 組立不要
- 組立不要



サッカー・フットサル、ハンドボール、ラグビー、野球、ソフトボール、バレーボール、バスケットボール、テニス、バドミントン、卓球、水泳、水球、水泳・プール用品、陸上競技、安全対策、季節用品

ベンチ・ボールカゴ、得点板・整理用品

スコアボード、簡易用品、体育館用簡易用品

運動会・レクリエーション、練習用具、マナー

体操・鉄棒

水泳・プール用品

熱中症対策・安全対策、季節用品

片面黒板、片面ホワイトボードのリバーシブルタイプと両面ホワイトボードをご用意。



リバーシブルボード WG・両面ホワイトボード

- S-9192** WG-120 ￥60,500 (税込) **別**
- S-9190** W-120 ●両面ホワイトボード ￥61,600 (税込) **別**
- 幅 135cm×奥行 56cm×高さ 180cm●重量 21kg●ボード面 90cm×120cm
- S-9193** WG-180 ￥69,300 (税込) **別**
- S-9191** W-180 ●両面ホワイトボード ￥70,400 (税込) **別**
- 幅 195cm×奥行 56cm×高さ 180cm●重量 28kg●ボード面 90cm×180cm

共通仕様：●枠：アルミ製、ボード：スチール製●マーカー（赤・黒）、イレーザー付●50mmキャスター
ストッパー付●組立式●磁石使用可

新商品 両面ホーロー仕様で傷付きにくく長持ち！黒色フレームでオシャレに！

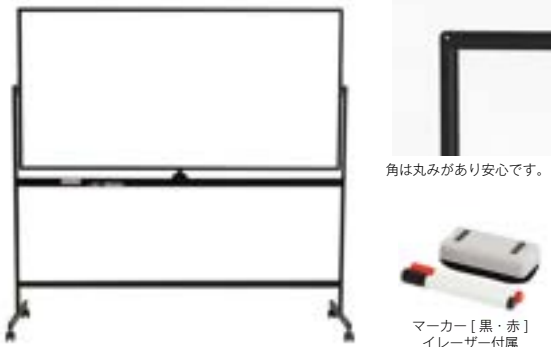

角は丸みがあり安心です。

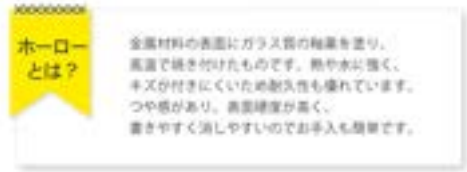

リバーシブルボード HR 両面ホーローホワイトボード

- S-9148** W1200 ￥61,600 (税込) **別**
- S-9149** W1800 ￥70,400 (税込) **別**

●幅 188(127)cm×奥行 56(45.5)cm×高さ 160 / 180cm [2 段階] ●重量 19(12)kg ●板面：ホーロー
フレーム：アルミ、脚部：スチール・キャスター：ナイロン●付属品：マーカー [黒・赤] 各 1 本・イ
レーザー 1 個●組立式●磁石使用可 ※ () 内は W1200 仕様

3種類の使い方ができる多目的ホワイトボード！コンパクトで持ち運びに便利！



ボード上段時

組立不要



ボード高さが、児童が座っている時の視線の高さにピッタリで見易い！



みんなでボードを囲み、見下ろして作戦確認！



重さたったの2.5kg 折りたたんでラック持ち運び

S-0850 可動式ホワイトボード 3-WAY

￥38,500 (税込) **B**

●ボード面：幅 60 × 高さ 45cm ●ボード上段時：幅 70cm × 奥行 45cm × 高さ 102cm、下段時：奥行 45cm × 高さ 70cm、テーブル時：奥行 58cm × 高さ 70cm、折たたみ時：奥行 5cm × 高さ 73cm ●重量 2.5kg ●主材 25mmアルミ角パイプ ●アルミ複合板ホワイトボード ●簡易物置台付 (ナイロン製) ●底ゴム付 ●磁石使用不可 ※ペン・イレーザーは付属していません。

手軽に使える携帯ホワイトボード。作戦指示板や交代用ボード等、工夫次第で色々な用途に使用出来ます。



S-9980 ハンディーボード 折たたみ式

￥26,400 (税込) **2-A**

●ボード面 (スチール製)：45cm × 30cm × 2面 ●外枠アルミ製 ●折たたみ式 ●取手付 ●壁掛けチェーン付 ●赤・黒マーカー付 ●イレーザー付 ●重量 2kg ●磁石使用可



折たたみ時



「軽くて持ち運びし易く、瞬時に戦術を描いて、生徒に説明できるので、とても使い勝手がよい。」と少年サッカークラブのコーチから好評を得ています

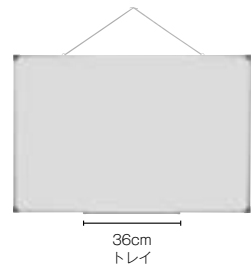

36cmトレイ

ホワイトボード壁掛式

S-1146 ￥12,100 (税込) **2-B**

ボードサイズ 60cm × 90cm ●重量 2.8kg

S-1147 ￥23,100 (税込) **2-C**

ボードサイズ 90cm × 120cm ●重量 5.3kg

共通仕様：●枠：アルミ製、ボード：スチール製 ●トレイ付 ●磁石使用可 ●中国製



半面カラーコート図付ホワイトボード！自由に戦略・戦術を練ろう！



簡単組立

※名入れは、右下に入れることができます。
S-0988「名入れ代」を参照ください。

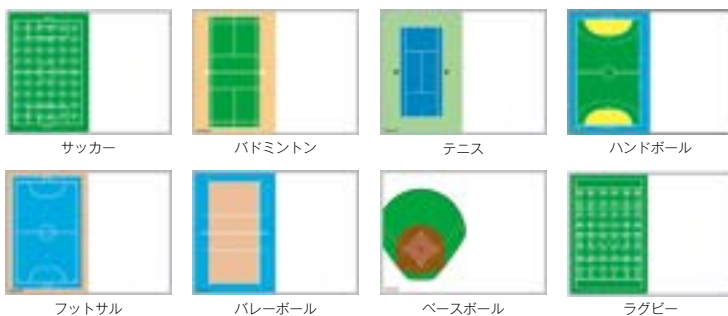

移動式カラフル作戦板

S-7911 サッカー	¥115,500 (税込) 別	S-7916 フットサル	¥115,500 (税込) 別
S-7912 バドミントン	¥115,500 (税込) 別	S-7917 バレーボール	¥115,500 (税込) 別
S-7913 テニス	¥115,500 (税込) 別	S-7918 ベースボール	¥115,500 (税込) 別
S-7914 バスケットボール	¥115,500 (税込) 別	S-7919 ラグビー	¥115,500 (税込) 別
S-7915 ハンドボール	¥115,500 (税込) 別		

●両面ホワイトボード ●幅 130cm×奥行 56cm×高さ 180cm ●ボード面 90cm×120cm ●材質：粹アルミ製・ボード面スチール製 ●重量 19kg ●マグネット（競技人数プラス2個）・マーカー・イレーザ付 ●50mmキャスター4個付 ※名入れ別途（S-0988）

名入れ

NAME

名入れも可能ですので
卒業記念としてもお使いいただけます



移動式カラフル作戦板に名入れ例



サッカー縦型に名入れ例



ベースボールに名入れ例

S-0988 名入れ代 ¥1,980 (税込)

●ゴシック体・黒文字のみ対応可。●マーク入れは不可。
●あまり長い文字は不可。(30文字程度まで)
※別途、有償にて作戦板上部中央に学校名・部活名を入れる事が出来ます。(野球のみ右下)

試合展開がイメージしやすい！携帯用作戦ボード！



スタンド式で自立します。収納袋付で、マーカー・イレーザ・マグネット等を収納できます

サッカー縦型

カラフル作戦板

S-0994 サッカー縦型	¥19,800 (税込) 別	S-0985 フットサル	¥19,800 (税込) 別
S-0981 バドミントン	¥19,800 (税込) 別	S-0986 バレーボール	¥19,800 (税込) 別
S-0982 テニス	¥19,800 (税込) 別	S-0987 ベースボール	¥19,800 (税込) 別
S-0983 バスケットボール	¥19,800 (税込) 別	S-0993 ラグビー	¥19,800 (税込) 別
S-0984 ハンドボール	¥19,800 (税込) 別		

●幅 60cm×高さ 45cm×厚み 1.5cm (サッカー縦型のみ幅 45cm×高さ 60cm) ●材質：粹アルミ製・ボード面スチール製 ●重量 1.8kg ●格納式スタンド付 ●取手付 ●後部付属品収納袋付 ●マグネット（競技人数プラス2個）・マーカー・イレーザ付 ※名入れ別途

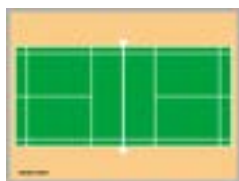

バドミントン

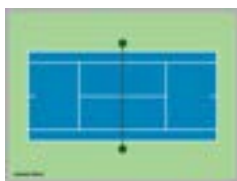

テニス



バスケットボール



ハンドボール



フットサル

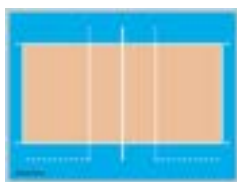

バレーボール



ベースボール



ラグビー

サッカー・フットサル、ハンドボール、ラグビー、野球、ソフトボール、バレーボール、テニス、バドミントン、フェンシング、ボウリング、卓球、水泳、プール用品、運動会、レクリエーション、入学・卒業記念、体操、鉄棒、年中近視対策・安全対策、季節用品

サッカー・フットサル
フットボールラケット
野球
ソフトボール
バドミントン・テニスボール
バスケボール
バレーボール
バドミントン・テニスボール
バレーボール
バドミントン・テニスボール
バレーボール

炭カル 40kg
ライン幅 / 1 ~ 11cm 無段階調節式



炭カル 40kg
ライン幅 / 1 ~ 11cm 無段階調節式

クラッチ式の特長



クラッチ式の特長
(ニュートラル時) カクハン機が無回転のため、
①ひっかかりが無くスムーズに4輪移動が可能
②カクハン機自体の消耗を抑えることが可能
③移動時に粉漏れしません



共通仕様

後部パウダー排出式なので、ラインが引き易く、前輪を浮かせて、曲線を描くことが可能。ライン幅はワンタッチ調節式（無段階）なので作業がはかどります

DR-1の特長

●スプリングアブソーバー（強弱調節可）付で地面の凸凹に影響されない安定したラインが引けます
●粉の残量が一目でわかる透明フタ付



作業に便利な4輪移動ができる
クラッチ式ライン引（粉後部排出式）。

S-4499 クラッチ式ライン引 ZZ **¥41,800 (税込) D**

●幅 41cm × 奥行 66cm × 高さ 55cm (取手 88.5 ~ 98.5cm) ●重量 9.8kg ●棚防止バンパー付

地面の凸凹を吸収する
ショックアブソーバー式（粉後部排出式）。

S-1390 ライン引 DR-1 **¥52,800 (税込) D**

●幅 39cm × 奥行 73cm × 高さ 55cm (取手 88.5 ~ 98.5cm) ●重量 9kg

共通仕様 ●透明フタ付 ●粉出口高 5cm ●容量：炭カル 40kg・消石灰 20kg ●概算距離（炭カル 5cm幅）1400m ●棚止板付 ●発泡ゴム車輪 18.5cm

炭カル 25kg
ライン幅 / 5・11cm



ワンタッチレバーで
ライン幅を切り替え

炭カル 1袋を
使い切れるちょうど良い
大きさのライン引き。



住宅ボードと卵の殻をリサイクルした
ラインパウダー！
通常の炭カルの1.2倍長く引けます！



キッズデザイン協議会が表彰した子どもたちの安全安心に貢献するデザインです。

キッズデザイン賞
2013 受賞商品



「関東エリア限定販売！」

(東京都・神奈川県・埼玉県・千葉県・群馬県・栃木県・茨城県)
申し訳ございませんが、対象エリア以外の販売は配送の都合上不可となります

S-1394 ライン引 M-511 **¥36,080 (税込) C**

●幅 34cm × 奥行 43.5cm × 高さ 45.5cm (取手 91cm) ●重量 7kg ●粉出口高 4.5cm
●容量：炭カル 25kg・消石灰 12.5kg ●棚止板付 ●発泡ゴム車輪 18.5cm

S-9977 リサイクルラインパウダー 10袋 **¥18,700 (税込) 運賃無料**

●卵殻（炭酸カルシウム）+ 石膏（硫酸カルシウム） ●20kg × 10袋



炭カル 15kg
ライン幅 / 5・11cm



大容量 15kg の
大型タイヤモデル!
(φ18.5cm)

S-1385 ライン引 CL-511 **¥21,670(税込) B**

●幅 29cm×奥行 26.5cm×ハンドル高さ 96cm●粉出口高 6cm●重量 4.2kg●容量:炭カル 15kg・消石灰 7.4kg●概算距離 (炭カル 5cm幅) 600m ●粉止板付●発泡ゴム車輪 18.5cm

炭カル 7.5kg
ライン幅 / 5cm



手元のレバーを引くと粉の出口が開いてラインが引けます。レバーを離すと出口が閉まります。この作業を繰り返す事で点線が引けます。レバーを引いてアックに固定する事で連続線も引けます。

点線も引ける
アイデア商品。



S-1386 ポイントラインマーカー CP-5 **¥17,820(税込) B**

●幅 23cm×奥行 23.5cm×ハンドル高さ 82cm●粉出口高 3.5cm●重量 2.8kg●容量:炭カル 7.5kg・消石灰 3.7kg●概算距離 (炭カル) 200m ●粉止板付●PE タイヤ 13.5cm

炭カル 7.5kg
ライン幅 / 5・7.6cm



S-1383 ライン引 CM-58 **¥13,750(税込) 2-A**

●幅 23cm×奥行 23.5cm×ハンドル高さ 76cm●粉出口高 3.5cm●重量 2.5kg●容量:炭カル 7.5kg・消石灰 3.7kg●概算距離 (炭カル 5cm幅) 200m ●粉止板付●PE タイヤ 13.5cm

炭カル 6.5kg
ライン幅 / 5・7.6cm



S-1381 ライン引 CS-58 **¥12,760(税込) 2-A**

●幅 23cm×奥行 22cm×ハンドル高さ 70cm●粉出口高 3.5cm●重量 2.3kg●容量:炭カル 6.5kg・消石灰 3.3kg●概算距離 (炭カル 5cm幅) 160m ●粉止板付●PE タイヤ 13.5cm

炭カル 7.5kg
ライン幅 / 5cm



S-1382 ライン引 CM-5 **¥12,320(税込) 2-A**

●幅 23cm×奥行 23.5cm×ハンドル高さ 76cm●粉出口高 3.5cm●重量 2.4kg●容量:炭カル 7.5kg・消石灰 3.7kg●概算距離 (炭カル) 200m ●粉止板付●PE タイヤ 13.5cm

炭カル 4kg
ライン幅 / 5cm



S-1380 ライン引 CS-5 **¥10,890(税込) 2-A**

●幅 23cm×奥行 21.5cm×ハンドル高さ 69.5cm●粉出口高 3.5cm●重量 2kg●容量:炭カル 4kg・消石灰 2kg●概算距離 (炭カル) 90m ●粉止板付●PE タイヤ 13.5cm

炭カル 7.5kg
ライン幅 / 5cm

粉止板が無いため本体を持ち上げて移動してください



グラウンドにガッチリ食いつく操作性に優れた極太溝入りタイヤ



S-1391 ライン引 ME-5 **¥9,350(税込) 2-A**

●幅 23cm×奥行 23.5cm×ハンドル高さ 76cm●粉出口高 3.5cm●重量 2.3kg●容量:炭カル 7.5kg・消石灰 3.7kg●概算距離 (炭カル) 200m ●粉止板無しタイプ●PE タイヤ 13.5cm

サッカー・フットサル・ハンドボール・ラグビー
野球・ソフトボール
テニス・バドミントン・バレーボール
ベンチ・ボールカゴ・得意板・整理用品
フットボール・整備用品・体育館整備用品
運動会・レクリエーション・陸上・柔道・マラソン
体操・鉄棒
水泳・プール用品
熱中症対策・安全対策・季節用品

運動会やサッカーコートなど、大量に大勢で線を引く際に効率アップ！

サッカー・フットサル・ハンドボール・ラグビー・バレーボール・バスケットボール・バドミントン・卓球・テニス・バドミントン・卓球・テニス



使用例
操作性と安定性に優れた自在式130mm 2輪ストッパー付

40kg



使用例

40kg

※粉が固まると出にくくなる場合があります。粉を棒などで崩してからご使用下さい。

開閉レバー付で手が汚れにくい！

S-4123 ラインパウダーボックス 大型小型兼用 **¥78,100 (税込) G**

●幅74cm×奥行85cm×高さ126cm●重量23kg●粉出口開閉レバー操作式●粉詰まり防止シェーカーハンドル付●130mm 2輪片側ストッパー付●容量約40kg●粉出口の高さ57.5cm●組立式

フレーム一体溶接で頑丈！

S-4124 ラインパウダーボックス **¥39,600 (税込) D**

●幅43cm×奥行42cm×高さ88cm●重量7.5kg●粉出口スライド開閉式●50mmキャスター●容量約40kg●粉出口の高さ47cm●組立式



S-2855 グラウンド用ラインテープ穴アキ **¥37,400 (税込) A**

●幅15mm×厚さ2.5mm×長さ200m●重量7.6kg●穴アキ(穴ピッチ20cm)



S-2862 グラウンドラインテープ用釘 **¥6,600 (税込) 2-A**

●φ6×60mmスチール釘(ユニクロメッキ)●重量2.5kg●約1,000本入



●三和体育のライン専用釘は、太さ・頭部形状・サビ具合等を研究して製作した特殊釘です



S-1808 木槌 **¥1,540 (税込) 20-A**

●径3.6cm×長さ10.5cm×柄30cm●重量140g

グラウンドロープは陸上トラックなど、良く使うラインのマーキングに最適です！

実際の太さ



グラウンドロープ 6mm × 200m ロープのみ

S-2876 白 **¥9,900 (税込) 5-A** **S-2879** 青 **¥9,900 (税込) 5-A**
S-2877 赤 **¥9,900 (税込) 5-A** **S-2880** 緑 **¥9,900 (税込) 5-A**
S-2878 黄 **¥9,900 (税込) 5-A**

●6mm×200m●ポリエチレン●重量3.5kg●釘は別売

グラウンドロープ 3mm × 200m ロープのみ

S-2871 白 **¥4,070 (税込) 5-A** **S-2874** 青 **¥4,070 (税込) 5-A**
S-2872 赤 **¥4,070 (税込) 5-A** **S-2875** 緑 **¥4,070 (税込) 5-A**
S-2873 黄 **¥4,070 (税込) 5-A**

●3mm×200m●ポリエチレン●重量1kg●釘は別売

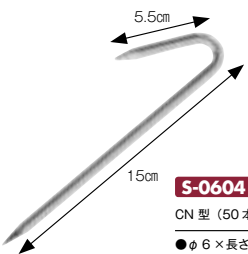

S-0604 グラウンドロープ用釘 **¥3,190 (税込) 4-A**

CN型(50本入) ●φ6×長さ15cm(ユニクロメッキ)●重量2kg

スパイクにも強い特殊合成ゴムを使用しているので丈夫で長持ち。

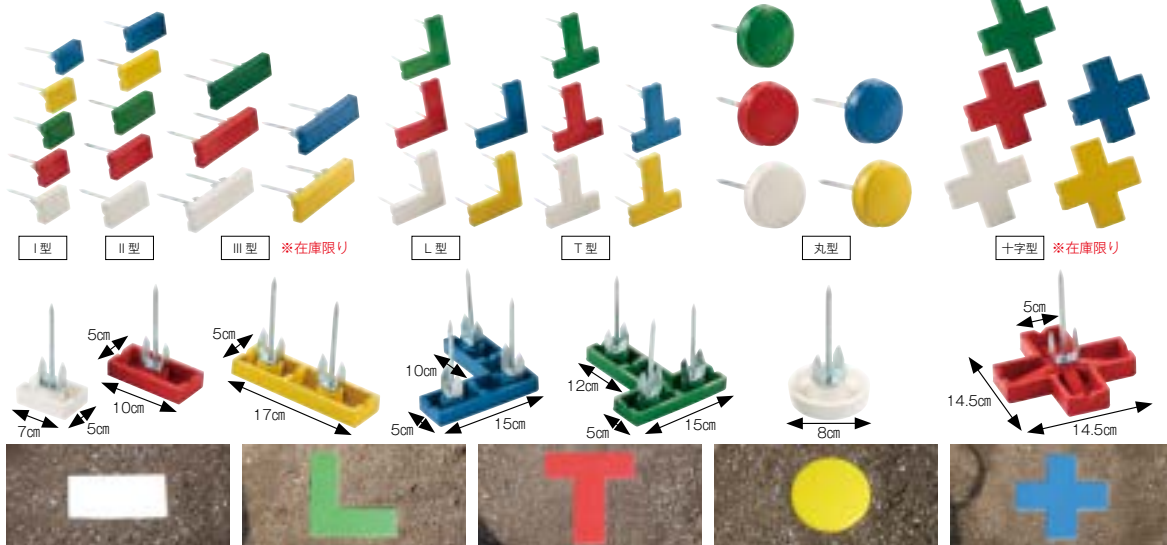

※曇一つない快晴時に撮影。実物の色より明るく見えます。

コートラインマーカー (特殊合成ゴム製)

タイプ	サイズ	重量	白	赤	緑	黄	青	価格
I型	7 × 5cm	140g	S-4900	S-4910	S-4920	S-4930	S-4940	¥946 (税込) 50-A
II型	10 × 5cm	160g	S-4901	S-4911	S-4921	S-4931	S-4941	¥1,199 (税込) 40-A
III型	17 × 5cm	300g	—	S-4912	S-4922	S-4932	S-4942	¥1,518 (税込) 25-A
L型	15 × 15cm	450g	—	S-4913	S-4923	S-4933	S-4943	¥2,684 (税込) 20-A
T型	15 × 17cm	460g	S-4904	S-4914	S-4924	S-4934	S-4944	¥2,805 (税込) 20-A
丸型	径 8cm	170g	S-4905	S-4915	S-4925	S-4935	S-4945	¥1,177 (税込) 35-A
十字型	14.5 × 14.5cm	290g	—	—	S-4926	S-4936	S-4946	¥1,980 (税込) 15-A

●ゴム厚 2cm ●釘径 6.7mm × 長さ 11cm (ユニクロメッキ) ●スレ止め金具付 ●埋込み深さ約 13cm ※ III型と十字型は在庫限りで廃番となります。都度お問合せ下さい。



打込み易く抜けない特殊釘採用

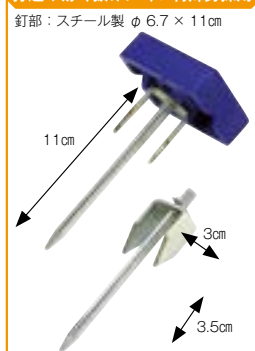

極太ロープで視認性が良いマーカーです。

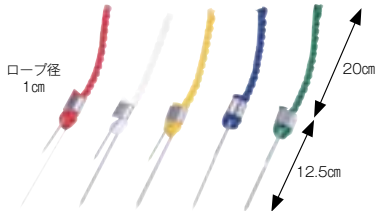

ポイントマーカー DX (10本1組)

S-2865	赤	¥3,740 (税込)	20-A	S-2868	青	¥3,740 (税込)	20-A
S-2866	白	¥3,740 (税込)	20-A	S-2869	緑	¥3,740 (税込)	20-A
S-2867	黄	¥3,740 (税込)	20-A				

●10mm耐候ポリエチレン長さ 20cm ●重量 50g (1本) ●釘径 4mm × 長さ 12.5cm (ユニクロメッキ) ●単色 10本組

2本ロープ仕様で視認性が良いマーカーです。



ポイントマーカー ST (10本1組)

S-8190	赤	¥3,520 (税込)	20-A	S-8193	青	¥3,520 (税込)	20-A
S-8191	白	¥3,520 (税込)	20-A	S-8194	緑	¥3,520 (税込)	20-A
S-8192	黄	¥3,520 (税込)	20-A				

●6mm耐候ポリエチレン長さ 25cm ●重量 45g (1本) ●釘径 5mm × 長さ 14cm (ユニクロメッキ) ●単色 10本組

新商品

土に還るポイント杭！
生分解性プラスチック製！
杭の突起による危険性を軽減します！

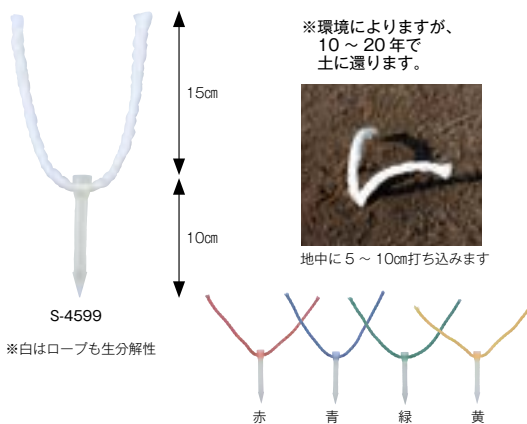

※環境によりますが、10～20年で土に還ります。

土に還るポイント杭 (5本1組)

¥2,310 (税込) 20-A

S-4599 白 ※白のみロープも生分解性

●φ 6mm 生分解性ロープ × 15cm ●杭：生分解性プラスチック × 10cm ●重量 9g/本 ●単色 5本組

土に還るポイント杭 (5本1組)

¥2,310 (税込) 20-A

S-4595 赤 S-4596 青 S-4597 緑 S-4598 黄

●φ 6mm 耐候ポリエチレン × 15cm ●杭：生分解性プラスチック × 10cm ●重量 9g/本 ●単色 5本組

※製造上、杭の中に気泡が入る場合がありますが、品質上、問題ありません。

ガラス繊維製両面目盛テープの特長

- 絶縁性、耐薬品性に優れています。※完全な絶縁ではありません
- 水洗いが出来ます ●車に踏まれても折れません
- 表面に2mm目盛、裏面に5mm目盛が印刷されているので、使用目的により使い分けができます。また、テープのよじれが一目でわかります
- メートル毎の位置にすぐわかる赤色のオビ付です
- 一番よく触るテープ先端から約6cmの間に、折り癖を防止する分厚いコーティング(0点補強)が施されています

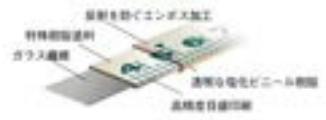

3倍速巻取



製品特長

- ゴミなどによる故障を防ぐ密閉ギア室
- 空転防止機構付
- 握りやすいエストラマー樹脂グリップ採用



ストレートダンパーでテープ巻取り終わりの衝撃を緩和



サッカーコート作りで足りなかったあと5mに届く、120m仕様!



巻尺シムロンLはや巻

S-1863 30m ●重量700g **¥7,810 (税込) 5-A**

S-1864 50m ●重量930g **¥11,550 (税込) 5-A**

- JIS1級 ●ガラス繊維テープ幅13mm×厚さ0.55mm ●ツートンカラー両面目盛 ●丸型ABS樹脂ケース
- 当社従来品に比べテープが3倍の早さで巻取れます

巻尺シムロンR

S-1816 30m ●重量560g **¥7,810 (税込) 5-A**

S-1817 50m ●重量785g **¥11,550 (税込) 5-A**

S-1818 100m ●重量1.4kg **¥23,100 (税込) 5-A**

- JIS1級 ●ガラス繊維テープ幅13mm×厚さ0.55mm ●ツートンカラー両面目盛 ●十字型ABS樹脂ケース

S-1842

スピードタフミックリール 120m

¥29,260 (税込) 5-A

- JIS1級 ●ガラス繊維テープ幅12mm×厚さ0.48mm ●片面目盛 ●重量1.78kg ●マレーシア製

ハンドルの中心にカウンターがあるので、バランスが良く測定しやすいウォーキングメジャーです。

10cm ~ 10km

10cm ~ 10km

10cm ~ 10km

10cm ~ 1km



視認性の良いLEDバックライト付

S-8155 操作説明



手元リセットボタン

手元ブレーキ

特許取得済の壊れにくいジョイント部



カウンター部

指針矢印付



S-8151 操作説明



3段伸縮式

カウンター部

バランスに優れたデュアルホイール

S-8155
デジタルウォーキングメジャー DM-12
¥20,350 (税込) 2-A

- 測定範囲 1cm ~ 9999.99m (1cm毎) ●全長98cm (折タミ時 33cm) ●ホイール径 32cm
- 重量 2kg ●ポリウレタンタイヤ ●液晶ディスプレイ表示 (青色LEDバックライト付) ●オートオフ機能付 ●測定数値ホールド機能付 ●測定数値記憶機能付 (5つまで) ●電源: 9V 006P型角型乾電池付 ●スタンド付 ●キャリーリュック付 ●台湾製

S-8150
ウォーキングメジャー TM-12
¥15,950 (税込) 2-A

- 測定範囲 10cm ~ 9999.9m (10cm毎) ●全長104cm (折タミ時 43cm) ●ホイール径 30cm
- 重量 1.7kg ●ポリウレタンタイヤ ●手元リセットボタン・ブレーキ付 ●カウンター方式 ●キャリーバッグ付 ●台湾製

S-8151
ウォーキングメジャー TM-06
¥13,750 (税込) 2-A

- 測定範囲 10cm ~ 9999.9m (10cm毎) ●全長104cm (折タミ時 43cm) ●ホイール径 16cm
- 重量 1.1kg ●ポリウレタンタイヤ ●手元リセットボタン・ブレーキ付 ●カウンター方式 ●キャリーバッグ付 ●台湾製

S-8153
ウォーキングメジャー TM-04D
¥11,550 (税込) 5-A

- 測定範囲 1cm ~ 999.99m (1cm毎) ●全長98cm (折タミ時 47cm) ●ホイール径 10cm
- 重量 0.5kg ●ポリウレタンタイヤ ●カウンター方式 ●台湾製

大型で見やすいスポーツタイマー。

(公財) 日本水泳連盟推薦品



スポーツタイマー：2針



スポーツタイマー：1針



サッカー用

スポーツタイマー (屋内用) L型スタンド

S-9561 ¥238,700 (税込) 別

●スタート・ストップ・リセット●無線式

S-9562 ¥165,000 (税込) 別

●スタート・ストップ・リセット

S-9563 ¥118,800 (税込) 別

●スタート・ストップ

●幅 90cm × 高さ 123cm × 奥行 60cm (盤面：90cm 角低発泡塩ビ) ●脚部ステンレス製 ●電源：AC100V ●2針 (60分/60秒) ●重量 10kg ※無線式は、送信距離 25m
■ツカサドルフィン株式会社製 品番：STR-7LH、ST-7LH、ST-6LH

S-9560

スポーツタイマー (屋内用) F型スタンド

●スタート・ストップ ¥75,900 (税込) 別

●幅 60cm × 高さ 83 ~ 92cm (調整式) × 奥行 41cm (盤面：60 × 80cm 角低発泡塩ビ) ●脚部アルミ製 ●電源：AC100V ●1針 (60秒) ●重量 4kg
■ツカサドルフィン株式会社製 品番：STT-5FH

S-9567

サッカー用タイマー (45分計・乾電池式)

●スタート・ストップ ¥205,700 (税込) 別

●幅 90cm × 高さ 123cm × 奥行 47cm (盤面：90cm 角低発泡塩ビ) ●脚部ステンレス製 ●電源：単一乾電池 × 4本 ●1針 (45分) ●重量 9kg
※水の掛からない屋根の下でご使用ください。
■ツカサドルフィン株式会社製 品番：STV-45LH

部活・競技・授業等で幅広くお使い頂けるポータブルタイマーです。



特長

- カウントアップ/カウントダウン機能
- 内蔵ブザーと時間表示で終了時間を案内
- 見やすい高輝度LEDで15mの視認性
- 9V型アルカリ乾電池 (別売) と家庭用電源 (AC100V) が使用可能
- 背面の強力磁石でスチール面に貼り付け可能
- リスタート機能付 (途中で止めてもその時点から再計測可能)



背面に強力磁石付



扱いやすい手の平サイズ

S-7125 ポータブルタイマー

¥29,150 (税込) 6-A

●幅 18cm × 奥行 4.5cm × 高さ 7.5cm (突起部は含まず) ●表示時間：0秒 ~ 99分59秒 ●表示文字高さ 3.8cm (赤色) ●可視距離：約15m ●重量：約500g ●消費電力：3W ●電源電圧：AC100V または、9V型アルカリ乾電池 ●使用温度：0 ~ 45℃ / 45 ~ 85% RH (結露無き事) ●ブザー音量：約85dB ●付属品：ACアダプター (S-7125AC) ・収納袋付
※乾電池は別途お買い求めください。

何回でも使用できるリチャージ式ホーン 安全対策や大きな音が必要な時に便利です。



使用例



S-4106 セーフティシグナルホーン (リチャージ式) ¥9,680 (税込) 5-A

●本体アルミニウム製 ●全幅 19cm × 奥行 7cm × 高さ 25cm (先端ベル含む) ●重量 195g ●鳴動時間最大 5分 ●発生音量 115 デシベル ●ミニエアーポンプ付 ●カナダ製

このホーンはこんな時に便利です (使用例)

- ・マラソンやトライアスロン大会のスタート
 - ・水泳や水球の練習等、水中で聞こえづらい場所での合図
 - ・グラウンドでの指導や合図
 - ・ハンマー投げや槍投げ競技中での注意喚起
 - ・ゴルフ場や広いグラウンドでの落雷警報
 - ・ハイキングや登山で道に迷った時や危険 (熊や蜂に出くわした) が迫った時の合図
 - ・特別支援学校等での難聴者への合図
 - ・学校・公共施設等に侵入した不審者の警告の合図
 - ・緊急時の警報 (避難警報・熱中症注意警報等)
- ※あらかじめ音を鳴らす回数を決めておけば、色々なシーンで活用出来ます

使用上の注意

- ・非常に大きな音が出るので耳や民家の近くで使用しないでください
- ・破損の原因になりますので必要以上に圧力を上げないでください
- ・空気を注入時、ポンプレバーが硬く感じてきたら充分空気が入っています



- 1/1000秒計時
- 単純計時
- 積算計時
- スプリットタイム計時
- 1位・2位の同時計時

S-7418 ストップウォッチ 055 ¥3,300 (税込) 30-A

●幅 60mm × 高さ 75mm × 厚さ 19mm ●LR44電池使用 ●重量 46g ●防水規格：JIS 保護等級 3 (防雨形) ●中国製



- 単純計時
- 積算計時
- スプリットタイム計時 (99ラップ・メモリー付) 時刻表示機能付 (12/24時間切換式)
- 電子音アラーム付
- カウントダウンタイム付
- ペースカウント機能付
- カレンダー表示付
- ストローク測定機能付

S-7417 ストップウォッチ 058 ¥7,700 (税込) 30-A

●幅 66mm × 高さ 81mm × 厚さ 23mm ●CR2032電池使用 ●重量 80g ●防水規格：JIS 保護等級 2 (防滴Ⅱ形) ●中国製



- ソーラー電源 + リチウム電池
- 単純計時
- 積算計時
- スプリット & ラップ
- 30メモリー
- 10時間連続計時
- カウントダウンタイマー
- カレンダー表示
- 時刻表示機能
- 電子音アラーム (12/24H表示切替)
- 温度湿度表示
- 体感温度指標表示
- 操作音 ON/OFF 切換
- 文字板照明
- オレンジバックライト付

ソーラーパワー + 電池式だから電源が長持ち!

S-7420 ストップウォッチ 069 (ソーラー) ¥9,350 (税込) 30-A

●幅 68mm × 高さ 92mm × 厚さ 23mm ●CR2032電池使用 ●重量 84g ●防水規格：JIS 保護等級 4 (防滴形) ●中国製

補強入りで頑丈な仕切り板を採用したオールアルミ製折りたたみ式リヤカー！

ソフトノーバンク
タイヤを採用！



折りたたみ時



ブレーキ・スタンド付仕様

ソフトノーバンク
タイヤとは……

ソフトな発泡ウレタン入りで従来のノーバンクと比べて非常にクッション性の良いタイヤです



長物積載例前後の仕切り板取外し可能



スタンド付きで傾斜での荷下ろしも安心



ブレーキ付で確実にストップ

アルミ製マルチキャリア折たたみ式

S-4424	●重量 20kg	¥104,940 (税込) 別
S-4422	ブレーキ・スタンド付●重量 21kg	¥118,250 (税込) 別

●共通仕様：●全長 186 × 全幅 87 × 全高 63cm ●折たたみ時：全長 102 × 全幅 37 × 全高 75cm ●荷台：幅 60 × 長 90 × 深 31cm ●20インチ・ソフトノーバンクタイヤ ●オールアルミ製 ●最大積載重量 100kg ●組立式

アルミ製ラージマルチキャリア折たたみ式

S-4425	●重量 31kg	¥189,970 (税込) 別
S-4423	ブレーキ・スタンド付●重量 32kg	¥201,960 (税込) 別

共通仕様：●全長 211 × 全幅 109 × 全高 70cm ●折たたみ時：全長 134 × 全幅 37 × 全高 77cm ●荷台：幅 80 × 長 120 × 深 40cm ●20インチ・ソフトノーバンクタイヤ ●オールアルミ製 ●最大積載重量 130kg ●組立式



S-0927 クイの使用例

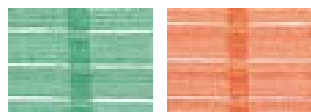

運動会の防護仕切り、通路の確保、グラウンド仮囲い、防風・防塵などに使用できます。単管パイプ、ロープ杭、鉄柵などあらゆる物に取付可能！

簡易仕切りネット

S-0923	オレンジ	¥13,200 (税込) B
S-0924	グリーン	¥13,200 (税込) B

●1m × 50m ●ポリエチレン製 ●重量 7kg ※重く小さな球は抜ける場合があります。



クイの途中にガイドがついているので同じ高さで打てます



S-0927	簡易仕切りネット用クイ	¥5,500 (税込) 8-B
---------------	-------------	------------------------

●φ 16 スチール丸鋼 (メッキ仕上) ●長さ 124cm (地上 104cm 地中 20cm) ●重量 2kg ●1 本



S-0605 タイガーロープ 9

¥3,960 (税込) **5-A**

●9mm × 100m ●ポリエチレン黒 × 黄 ●重量 3.5kg



ロープ用クイ

S-0606	長さ 90cm ●重量 1kg	¥1,650 (税込) 10-B
S-0607	長さ 120cm ●重量 1.3kg	¥1,980 (税込) 10-B
S-0608	長さ 150cm ●重量 1.5kg	¥2,200 (税込) 10-B

共通仕様：●φ 12 スチール丸棒 (ユニクロメッキ) ●内径 24mm ●1 本



便利なカラビナ付



※ P.21 外野フェンスネットにも使用可能です。

S-0609 ロープガイド用クイワンタッチ式

¥1,980 (税込) **10-B**

●長さ 150cm ●重量 2kg ●φ 14 スチール丸棒 ●ワンタッチカラビナ 2 個付 ●1 本

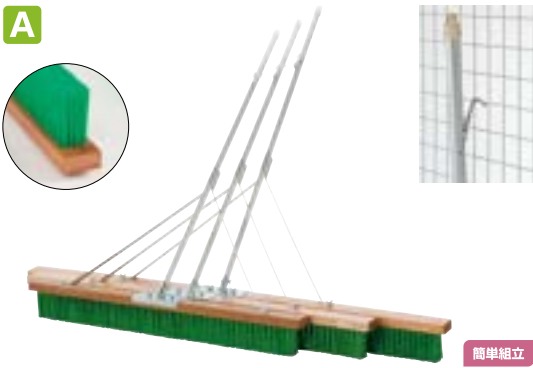

コートブラシナイロン 補強入 フック付

S-4186	120 cm ●重量 5.1 kg	¥15,950 (税込)	2-B
S-4187	150 cm ●重量 6 kg	¥17,050 (税込)	2-C
S-4188	180 cm ●重量 7 kg	¥18,150 (税込)	2-D

●毛の長さ 11cm ●柄の材質: アルミ製 (25mm × 135cm) ●フック付

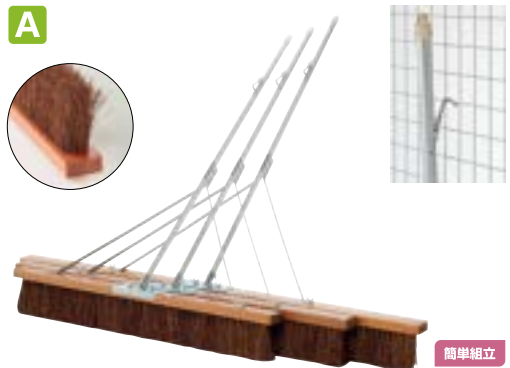

コートブラシシダ 補強入 フック付

S-4183	120 cm ●重量 5.2 kg	¥14,300 (税込)	2-B
S-4184	150 cm ●重量 5.6 kg	¥15,400 (税込)	2-C
S-4185	180 cm ●重量 5.9 kg	¥16,500 (税込)	2-D

●毛の長さ 14cm ●柄の材質: アルミ製 (25mm × 135cm) ●フック付



コートブラシナイロン フック付

S-4180	120 cm ●重量 4.6 kg	¥13,200 (税込)	2-B
S-4181	150 cm ●重量 5.5 kg	¥14,300 (税込)	2-C
S-4182	180 cm ●重量 6.6 kg	¥15,400 (税込)	2-D

●毛の長さ 11cm ●柄の材質: アルミ製 (25mm × 135cm) ●フック付

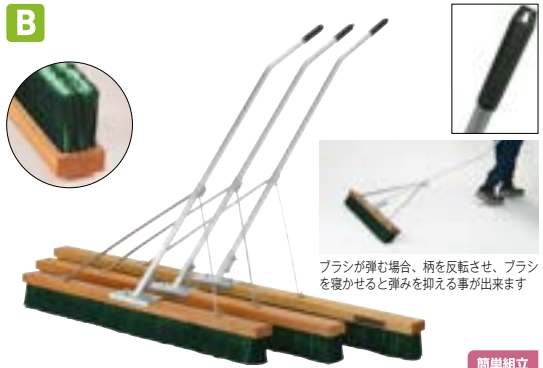

柄の曲げ加工でより使い易くなってブラッシング効果 UP!

コートブラシRナイロン 補強入

S-4809	120 cm ●重量 4.8 kg	¥23,100 (税込)	2-B
S-4810	150 cm ●重量 5 kg	¥25,300 (税込)	2-C
S-4811	180 cm ●重量 5.4 kg	¥27,500 (税込)	2-D

●毛の長さ 10cm ●柄の材質: アルミ製 (25mm × 140cm)

ブラシが弾む場合、柄を反転させ、ブラシを寝かせると弾みを抑える事が出来ます

**狭い場所のグラウンド
均しや掃除にも
便利な W60cmの
デッキブラシ登場!**



S-4812 デッキブラシナイロン 60cm
¥6,380 (税込) **4-B**

●毛の長さ 4.5cm ●幅 60cm × 高さ 135cm ●柄の材質: スチール製コーティング加工

※ブラシのみの販売は行っておりません。

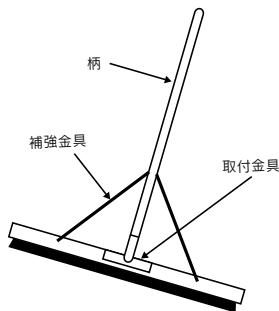

コートブラシ部品

	柄	補強金具 (2本1組)	取付金具
	¥3,520 (税込)	¥3,520 (税込)	¥3,520 (税込)
	10-A	10-A	10-A
A	S-9950	S-9953	S-9956
B	S-9951	S-9954	S-9957

各製品にアルファベットが割り振ってありますので、それに基づいてご注文ください。

テニスコートなどの整頓に!

新商品



※ブラシ 8 本程度収納可能

↑ 2人 ♡ 0.5h

S-7878 コートブラシハンガー
¥41,800 (税込) **D**

●高さ 160cm × 幅 100cm × 奥行 90cm ●主材 20 × 40mm スチール角パイプ ●重量 20kg ●組立式



サッカー・フットサル・ハンドボール・ラグビー

野球・ソフトボール

テニス・バドミントン・バレーボール

ベンチ・ボールカゴ・得意板・整理用品

ラウンド・整備用品・体育館整理用品

運動会・レクリエーション・路上・歩道・ランド



体操・鉄棒

水泳・プール用品

熱中症対策・安全対策・季節用品

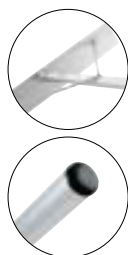

握りやすい溝入りパイプ



S-4426



S-4427

組立不要

アルミレーキ 全溶接

S-4426 片面（平型）

¥7,150 (税込) **5-D**

●板(65×10)×171cm ●アルミ製 ●重量 1.5kg

S-4427 両面（波型・平型）

¥8,250 (税込) **5-D**

●板(60×12)×171cm ●アルミ製 ●重量 1.3kg

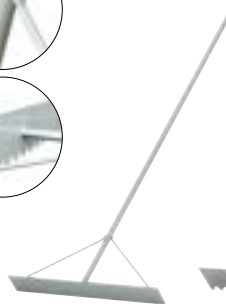

S-4409

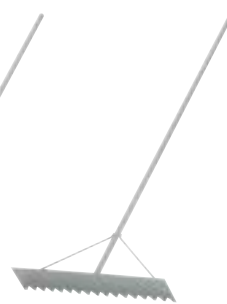

S-4410

組立不要

頑丈で長持ち全溶接。

グラウンドレーキ鉄 全溶接

S-4409 片面（平型）

¥6,270 (税込) **5-E**

●板(70×10)×170cm ●スチール製 ●重量 3.1kg

S-4410 両面（波型・平型）

¥6,820 (税込) **4-E**

●板(70×14)×170cm ●スチール製 ●重量 3.6kg

お求め易い価格のオールアルミ製各種レーキをラインナップ！



S-4445 シリーズ アルミ柄



S-4445



S-4446



S-4447

簡単組立

アルミレーキ

S-4445 SH60型板(60×11cm) ●重量 1.3kg ●長さ 180cm

¥9,350 (税込) **10-B**

S-4446 SH80型板(80×11cm) ●重量 1.5kg ●長さ 180cm

¥9,350 (税込) **10-B**

S-4447 SS27型板(27×11cm) ●重量 0.6kg ●長さ 120cm

¥3,850 (税込) **10-B**

共通仕様：●アルミ製●柄：滑り止め加工●アルマイト加工●組立式

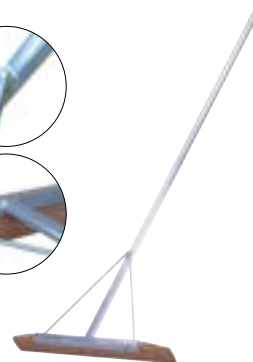

柄はアルミ全溶接で軽くて丈夫

簡単組立

グラウンドレーキ ラウン 取替式

S-4407

¥6,600 (税込) **6-D**

●板(60×9)×168cm ●重量 1.4kg ●本体：アルミ製、刃：ラウン材

S-4408 スペア替刃

¥2,200 (税込) **15-A**

●ラウン材 ●重量 350g



S-4108

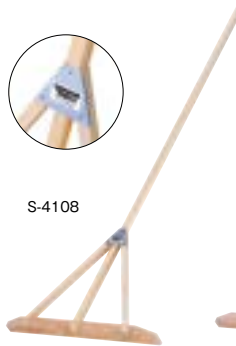

S-4109

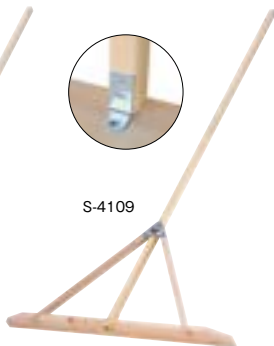

S-4397



S-4398

ヒノキ材採用、耐湿・耐水性が良く保存性が高い

グラウンドレーキヒノキ

S-4108

¥4,950 (税込) **5-D**

●板(60×8.5)×170cm ●重量 1.2kg

S-4109

¥6,050 (税込) **5-E**

●板(90×8.5)×170cm ●重量 1.7kg

スパイク等で凸凹になったグラウンドを耕す必需品！

ボーレーキ 14本ツメ

S-4397 ツメ(高さ70mm×14本)

¥5,060 (税込) **10-B**

●(36×9)×152cm ●重量 1.2kg ●スチール製ツメ、30mm木製柄

スチールレーキ 12本ツメ

S-4398 ツメ(高さ70mm×12本)

¥4,840 (税込) **10-B**

●(30×9)×138cm ●重量 1.1kg ●スチール製ツメ、30mm木製柄

強力にグラウンドを削り均します！

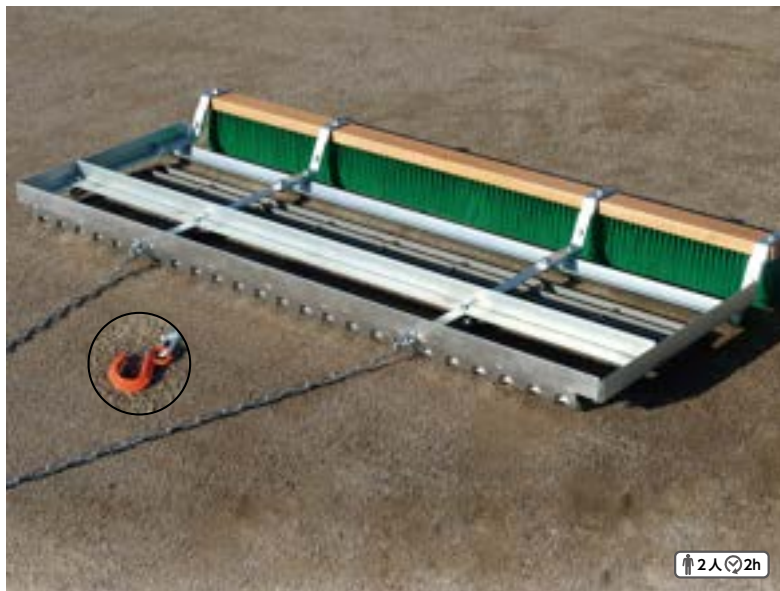

③アングルで削った土の均し作業

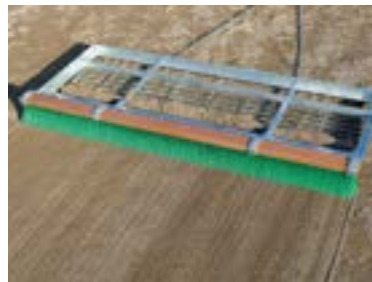

④強力に段差を削り、均して、最後はブラシでキレイに整地して完了！

↑2人 2h



①特殊形状の前刃で強力に削り取り



②グレーチング可動式で段差も逃がさない

S-0919 グラウンド均し 強力型

¥192,500 (税込) 別

- 幅 180cm × 高さ 20cm × 奥行 75cm ● チェーン 175cm × 2本・安全レバー付フック 1個 ● シャックル 3個付 ● スチールメッキ仕上 ● 180cm ナイロンブラシ付 ● 組立式 ● 重量 40kg

強力二枚刃とブラシで、掘り起しからブラッシングまで一度に出来る！ グラウンドメンテナンスで大活躍！

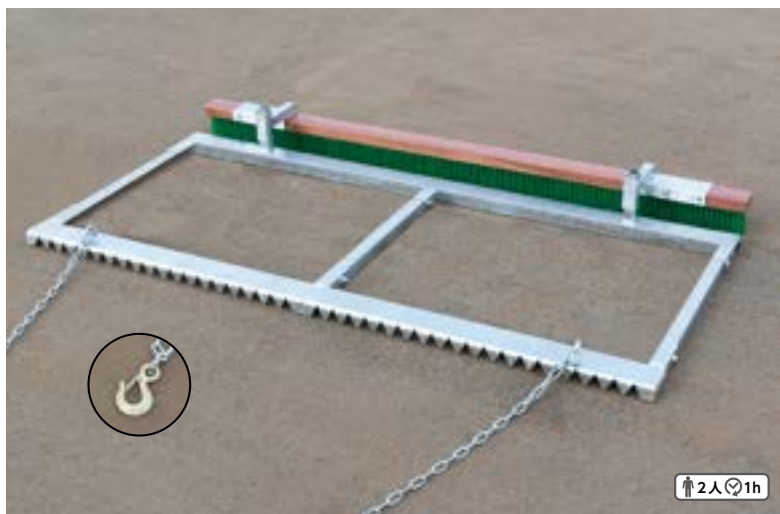

スパイクで凸凹になった野球グラウンドでの使用例

↑2人 1h



二枚刃で凸凹を掘り起こした後、ブラシが地面をきれいに整えます
※二枚刃 (S-0969W)、ブラシ (S-0969B) は交換可能



S-0969 グラウンド均し 二枚刃型

¥110,000 (税込) D

- 幅 180cm × 奥行 93cm × 高さ 20cm ● 主材 75 × 45mm 溝形鋼 (亜鉛メッキ処理) ● 重量: 本体 40kg・チェーン 3kg ● チェーン 2.5m・安全レバー付フック 1個・シャックル 3個付 ● 180cm ナイロンブラシ付 ● 組立式

サッカー・フットサル・ハンドボールラケット
野球・ソフトボール
テニス・バドミントンラケット
ベンチ・ボールカゴ・得点板・整理用品
グラウンド・整理用品
体育館整理用品
運動会・レクリエーション
陸上・その他イベント
体操・鉄棒
水泳・プール用品
馬中近郊線・安全対策

グラウンドやゴルフ練習場などの整備に最適な特殊マット。



グラウンドなどを迅速、きれいに整備。

より効率良く地ならしをするために開発された特殊マットです。グラウンドの広さや状態に応じて、最適な組み合わせが選べるので大変便利です。従来より地ならし作業が確実にはかどります。

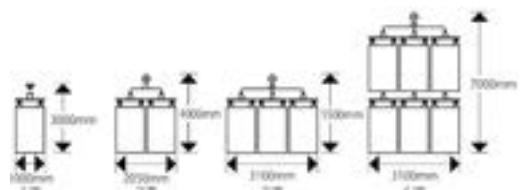

ランニングマット

- S-9502** 1連 ●重量 23 kg
- S-9503** 2連 ●重量 50 kg
- S-9504** 3連 ●重量 79 kg
- S-9505** 4連 ●重量 164 kg

●材質：スチール ※連結金具は別売

¥95,700 (税込) 別
¥189,970 (税込) 別
¥284,240 (税込) 別
¥568,480 (税込) 別

全溶接型の大型グラウンドならし。

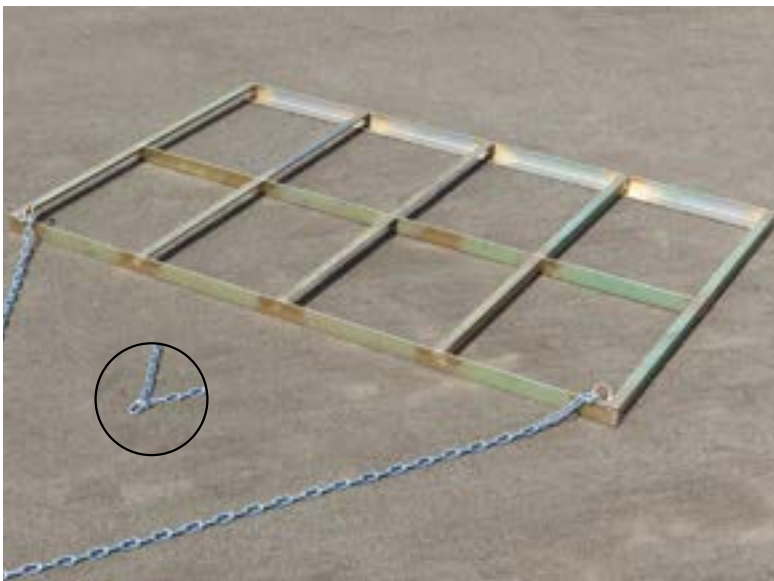

3列に配置されたアングル材が地面を均一にならします

組立不要

S-0920 グラウンド均し 全溶接型

¥68,200 (税込) 別

●幅 180cm×奥行 120cm×厚さ 5cm ●主材 50×50mmスチール L型アングル (メッキ処理) ●重量: 本体 38kg・チェーン 5kg ●チェーン 1.5m×2本・シャックル 3個付 ●全溶接組立不要型

サッカー・フットサル・ハンドボール・ラグビー
野球・ソフトボール
テニス・バドミントン・バレーボール
ベンチ・ボールカゴ・備品
ランニング 整備用品
体育館整備用品
運動会・レクリエーション
陸上・柔道・フットボール
体操・鉄棒
水泳・プール用品
熱中症対策・安全対策
季節用品

今までなかった土のグラウンドでも使用出来る万能型。



使用例



排水

簡単組立

S-4465 吸水ローラー

¥132,000 (税込) C

●ドラム：幅 50cm×径 40cm ●全長 90cm ●重量 20kg ●吸水量 18ℓ ●100mmキヤスター・200mmノーバンクタイヤ ●全天候型・クレー・砂入り人工芝コート使用可 ●組立式 ●軟弱なクレーコートはコートを傷めますのでご使用をお控えください。
※目詰まり防止の為、ご使用後はすぐに外カバーを洗いしてください。

※外カバー (S-4465C)、スポンジ (S-4465S) などの消耗品は交換可能です。お問合せください。スポンジの交換には耐水性ボンドをご使用下さい。



自慢の吸水力で大量の水を一気に除去出来ます！
スポンジに溜まった水を別売りの専用バケツで簡単に絞れますので、さらに作業効率UP！
※バケツなしでも絞れます。
※スポンジが乾燥している時は一度水に湿らせてから使用してください。

柄はステンレス製。折りたたみ式なので省スペース収納！

吸水スポンジローラー

S-9120 60cmタイプ 吸水量約 3ℓ ●重量 2.1kg

¥42,900 (税込) B

S-9121 90cmタイプ 吸水量約 4.5ℓ ●重量 2.7kg

¥53,900 (税込) B

●ローラー：φ 140 ビスコーススポンジ ●フレーム：ステンレス ●スポンジ押え用 PP サイドプレート付 ●折たたみ式 ●PP グリップ

スベアスポンジセット

S-9122 60cm用

¥25,080 (税込) 2-A

S-9123 90cm用

¥36,520 (税込) 2-A

●セット内容：スポンジとサイドプレート



※折たたみ時寸法
60cm タイプ：121 × 31cm
90cm タイプ：136 × 31cm



S-9123
スベアスポンジセット 90cm 用

専用バケツで楽々排水！



本体パイプの先をプレートの穴に差し込み押ししてください

S-9124 スポンジローラー用絞りバケツ ¥12,320 (税込) B

●幅 42cm×奥行 30cm×高さ 56cm ●本体：ポリプロピレン ●プレート：1.5mm厚ステンレス ●重量 2.3kg ●容量 45ℓ



スポンジローラーとバケツを現場までいっしょに運べるので大変便利です

専用台車で楽々運搬！バケツを載せたまま絞り作業 OK！

S-9125 バケツキャリヤ

¥51,480 (税込) B

●アルミ製 ●幅 64cm×奥行 70cm×高さ 72cm～90cm ●荷台すべり止付 ●積載物転落防止ベルト付 ●215mmノーバンクタイヤ ●重量 6kg ●積載量 60kg

サッカー・フットサル・ハンドボールラケット

野球・ソフトボール

バスケットボール

バドミントンラケット

ペンチ・ボールカゴ

体育館整頓用品

運動会・レクリエーション

体操・鉄棒

水泳・プール用品

集中監視カメラ・安全対策

より軽い力で驚くほどスムーズに水を押し出せます。



簡単組立

S-4466 サーフেসワイパー アルミ ¥42,900 (税込) E

●アルミ製●幅164cm×奥行97cm×高さ80cm●発泡ゴム板(幅178cm×高さ16cm)●重量5kg●φ100キャスター付●全天候型コート使用●組立式
*ゴムは表裏天地地使用可能。スリット入りで、すり減ったゴムをずらして使用可能なので長持ちします。



柄の高さ・柄と車輪の連結位置・力が伝わり易い角度など細部にまでこだわった設計。押す力がダイレクトに車輪に伝わるので、弱い力でもスイスイ動きます



▲移動し易いキャスター付



S-0239 スペアゴム ¥10,450 (税込) 10-A

●重量1.2kg●※旧DX・EX・ZX・WXタイプ共通

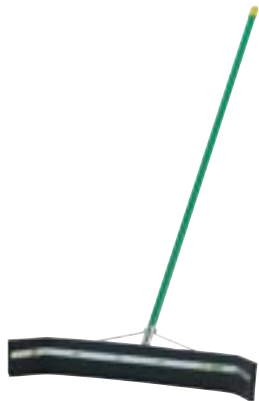

S-0957 ワイドドライヤー 90 ¥7,480 (税込) 2-B

●クロロブレンゴム：幅90cm×高さ12cm×厚み1.5cm●柄：スチール製コーティング加工φ25×135cm●重量2kg

S-0958 90用スペアゴム ¥3,190 (税込) 4-A

●クロロブレンゴム



90cmタイプは柄が伸縮式なので作業し易く、両端にアールを付けた事で水を集めやすい構造です



S-0950

従来品(一枚ゴム)



ウルトラドライヤー(2重ゴム)



2重に折り重ねたゴムが驚きの水切り効果を実現します

二枚刃超柔軟ゴムが凹凸面をガッチリ捕らえ、水を切ります。

ウルトラドライヤー

S-0950 45cm 重量 690g ¥5,390 (税込) 2-B

S-0951 60cm 重量 750g ¥6,490 (税込) 2-B

●スチール柄φ22×144cm●超柔軟ゴムブレード●樹脂グリップ付●全天候型コート用

S-0955 90cm 重量 1.2kg ¥14,190 (税込) B

●アルミ柄φ25×長さ90~135cm(伸縮式)●超柔軟ゴムブレード●樹脂グリップ付●全天候型コート用

替えゴム

S-0952 45cm 重量 110g ¥1,980 (税込) 10-A

S-0953 60cm 重量 170g ¥2,640 (税込) 10-A

S-0956 90cm 重量 280g ¥4,180 (税込) 5-A

●超柔軟ゴムブレード

柄を曲げた事で、より楽な姿勢で持て、作業効率UP!



S-4467

S-4468



手で簡単に水が絞れます



DX 取手使用で、より簡単に水が絞れます

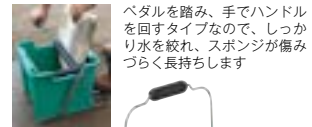

ペダルを踏み、手でハンドルを回すタイプなので、しっかり水を絞れ、スポンジが傷みづらく長持ちします



※塩化カルシウム等を使用しているグラウンドで、素手で使用されると手荒れを起こす事がありますのでご注意ください

S-4455 吸水スポンジマット

5枚組

¥2,200 (税込) 10-A

●特殊スポンジ●幅25cm×長さ35cm×厚み4cm●重量50g(1枚)
●別売りの専用バケツで簡単に絞れます。

S-9985 水絞りローラーバケツ ¥7,920 (税込) A

●幅48cm(ハンドル含む)×奥行41cm(ステップ含む)×高さ29cm(取手含まず)●本体：再生PP、ローラー・ペダル：硬質PVC、フレーム：スチール(ユニクロメッキ)●絞りハンドル・ホースホルダー付
●容量14ℓ●重量3.4kg

クリーナーズポンジ

S-4467 ●重量4kg

S-4468 DX ●スポンジ絞り取手付●重量4.5kg

●ポリウレタンスポンジ(長さ90cm×径15cm)●全長170cm●吸水量2.5ℓ●組立式

S-2060 スペアロール ●重量0.4kg ¥15,400 (税込) 4-B

簡単組立

¥30,800 (税込) B

¥39,600 (税込) B

簡単組立

ハンドボールラケット

野球・ソフトボール

バスケットボール

バドミントンラケット

テニス・卓球用品

運動会・レクリエーション用品

陸上・その他スポーツ用品

体操・鉄棒

水中・プール用品

萬中並列・安全対策



プ라이어やベンチで開閉してください



ヘコみづらい肉厚ドラム採用のコートローラーです。

ヘコんだドラムはイレギュラーの原因の一つです

S-2329 コートローラー ステンレス ￥269,500 (税込) E

●径 50cm × 100cm ●重量 60kg ●ドラム肉厚 3mm ●ドラム SUS430・ハンドル SUS304 使用 ●全長 180cm ●水詰時 200kg

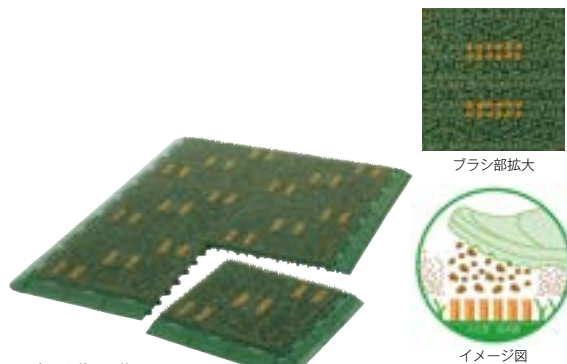

※写真は6枚のみ使用

30cm角×30枚セットの為、組合せは自由！
例えば、60cm×450cmのロングマットも可能！

S-8399 ブラッシングマットセット ￥31,900 (税込) B

●人工芝 30枚 1組 ●オスフチ 20個、メスフチ 20個、角フチ 4個付 ●セット重量 11kg ●1枚 300 × 300 × 19mm オスフチ 5 × 30cm メスフチ 5 × 30cm 角フチ 5 × 5cm ●人工芝&フチ部：PE樹脂 ブラシ部：EVA樹脂 ●老化防止剤配合 ●静電気防止剤配合
※バラ売りは致しません。



15 × 15m 使用例 (テニスコート)

野球内野カバー・テニスコート・運動会など、
幅広い用途で使える便利な雨対策ジャンボシート！



プ라이어やベンチで開閉してください



コートローラー 水の必要量

品番	仕様	必要量
S-2324	水注入式	0.18㎡
S-2329	水注入式	0.2㎡

S-2324 コートローラー ￥159,500 (税込) E

●径 50cm × 90cm ●全長 178cm ●重量 59kg ●ドラム肉厚 3.2mm

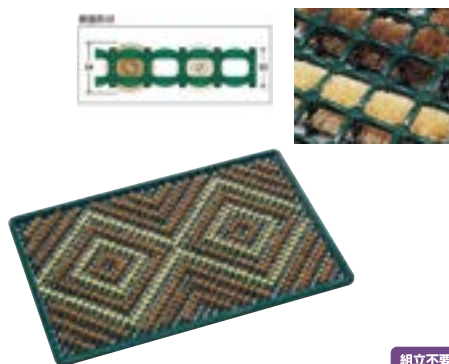

組立不要

靴底の土砂・泥・雪をきれいにしっかり落とします。
グラウンド出入口・体育館入口前のマストアイテム！

S-9304 テラマット (土砂オトシ用) ￥7,370 (税込) 別

●幅 90cm × 奥行 60cm × 厚さ 2.4cm ●重量 2.2kg ●ベース：ポリエチレン、ブラシ：ポリプロピレン



15 × 15m 使用例 (ピッチャーマウンド)



S-0975
ジョイントホール



S-0976・S-0977
ハトメ



ウイイレP.11を参照ください

グラウンド用ジャンボシート

S-0975 10 × 10m ●重量 15.3kg

S-0976 10 × 15m ●重量 23kg

S-0977 15 × 15m ●重量 34.5kg

￥30,800 (税込) A

￥56,100 (税込) 別

￥83,600 (税込) 別

●タービシート #3000 ●厚さ約 0.25mm ●シート本体：ポリエチレン、ハトメ：アルミ製、周囲ロープ：ポリプロピレン ●ハトメピッチ 100cm (10 × 10mのみ 90cm)

床をキズや汚れから守ります。

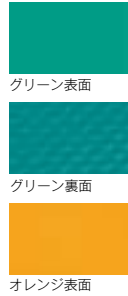

フロアシート

- S-9450** 厚さ0.52mm グリーン(両面) ●重量 620g/㎡ **¥2,255 (税込) / m 得**
- S-9451** 厚さ0.42mm グリーン(両面) ●重量 550g/㎡ **¥1,980 (税込) / m 得**
- S-9452** 厚さ0.35mm グリーン(両面) ●重量 440g/㎡ **¥1,815 (税込) / m 得**
- S-9453** 厚さ0.52mm グリーン×オレンジ ●重量 620g/㎡ **¥2,585 (税込) / m 得**

●幅 137cm ●ポリエステルターポリン (防炎加工) ●日本防炎協会認定品
※ご注文は、10m以上よりお願い致します。(10m未満対応不可)

壮行会や卒業式等、晴れの舞台に
花道で送ってあげたいですね。



花道用シート

- S-8160** 厚さ0.35mm レッド ●重量 350g/㎡ **¥2,310 (税込) / m 別**
- S-8161** 厚さ0.35mm ブルー ●重量 350g/㎡ **¥2,310 (税込) / m 別**

●幅 188cm ●ターポリン ●日本防炎協会認定品 ※ 50mまで対応

便利な巻取り機能が付いた運搬車。



フロアシートを巻取り、すぐに台車部に
収納出来るので余計な手間がかから
ず便利です

↑2人 ↓0.5h

S-9456 フロアシート運搬車巻取機能付

¥141,900 (税込) J

●幅 159cm × 奥行 101cm × 高さ 71cm ●主材 60 × 30mm スチール角パイプ ●重量 35kg ●100mm ウレタンキャスター全輪ス
トッパー付 ●巻取バー 1本付 ●ハンドル付 ●組立式 ●137cm幅フロアシート用 ●フロアシート 30mが約 12 ~ 15本収納可



付属のブラシでシートについた
ゴミや砂を払い落します
ゴミ受けは簡単に取外し可能です

↑2人 ↓0.5h

S-3951 フロアシート巻取器 ブラシ付

¥118,800 (税込) D

●幅 150cm × 奥行 60cm × 高さ 80cm ●重量 26kg ●100mm キャスター片側ストッパー付 ●巻取バー 1
本付 ●ハンドル付 ●組立式 ●ゴミ受け付 ●137cm幅フロアシート用



↑2人 ↓0.5h

S-3952 フロアシート巻取器

¥91,300 (税込) C

●幅 150cm × 奥行 60cm × 高さ 80cm ●重量 21kg ●100mm キャスター片側ストッパー付 ●巻取バー 1
本付 ●ハンドル付 ●組立式 ●137cm幅フロアシート用



S-3956 フロアシート巻取バー

¥8,800 (税込) 5-B

●全長 180cm (巻取部 140cm) × 径 25.4mm ●重量 1.8kg ●ハンドル差込口両側付 ●137cm幅フロアシ
ート用 ●S-3951、S-3952、S-9456 兼用

S-3957 フロアシート巻取器用ハンドル

¥3,850 (税込) 10-A

●13mm角凸型 ●重量 300g ●S-3951、S-3952、S-9456 兼用



↑1人 ↓0.5h

S-3955 フロアシートハンガー

¥82,500 (税込) F

●幅 150cm × 奥行 70cm × 高さ 110cm ●重量 27kg ●100mm キャスター付 ●組立式 ●137cm幅フロ
アシート用 ●10本収納用 ●耐荷重 400kg

サッカー・フットサル・
ハンドボール・ラグビー
野球・
ソフトボール
バスケットボール
テニス・バドミントン・卓球
バレーボール
バドミントン・卓球
ベンチ・ボールカゴ
備品
フットボール
準備用品
体育館整備用品
陸上・柔道・剣道
運動会・レクリエーション
陸上・柔道・剣道
体操・鉄棒
水泳・プール用品
熱中症対策・安全対策
季節用品

重要 体育館のフローリング清掃・維持管理についてのごお願い

近年、体育館のフローリング床板の剥離による負傷事故が発生しております。床板が剥離する要因としては、「清掃時等における想定以上の水分の吸収及びその乾燥の影響が考えられる」と事故等原因調査報告書（消費者庁）によってとりまとめられました。このことから、文部科学省では適切な清掃の実施（**体育館の水拭き及びワックス掛けの禁止**）を全国の学校・体育施設・民間スポーツ施設等に通知しております。※詳しい通知については「体育館の床板の剥離による負傷事故の防止について（通知）29 施設企第2号」をご覧ください。

試合中のモップがけなど、素早さが求められる場面に便利！

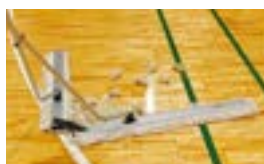

シャトル集めにも

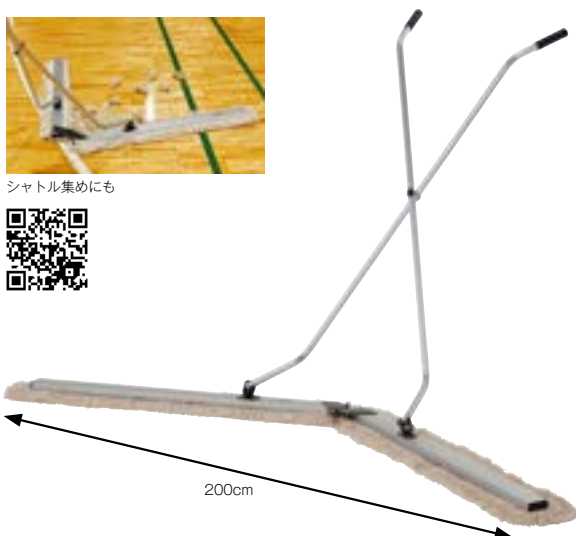

200cm

くの字に広がるモップが塵、埃、ゴミを逃がしません。



折畳み時



本体のマジックテープ A 面にスベアの B 面を貼るだけの簡単交換！

簡単組立

S-9497 ワイドモップ 100cm × 2 折たたみ式

幅 100cm × 2 ●重量 3.7kg **¥25,300 (税込) B**

●本体オールアルミ製●柄の材質：アルミ製（22mm × 150cm）●折たたみ式

S-9498 ワイドモップ 100cm × 2 用スベア（2枚1組）

幅 100cm × 2 ●重量 650g **¥7,700 (税込) 15-A**

●材質：綿・レーヨン・ポリエステル●マジックテープ止式

から拭き・水拭き用モップのスタンダードモデル。



着脱かんたん！マジックテープ止式
※ S-3936 はヒモ止式



体育館モップ 白

S-3910 幅 60cm ●重量 1.5kg **¥5,830 (税込) 3-B**

S-3911 幅 90cm ●重量 2kg **¥7,370 (税込) 3-B**

S-3916 幅 120cm ●重量 2.5kg **¥11,880 (税込) 3-B**

●柄の材質：スチール製コーティング加工（25mm × 135cm）

モップスベア 白

S-3930 幅 60cm ●重量 0.4kg ●マジックテープ止式 **¥3,190 (税込) 30-A**

S-3931 幅 90cm ●重量 0.5kg ●マジックテープ止式 **¥4,290 (税込) 30-A**

S-3936 幅 120cm ●重量 0.7kg ●ヒモ止式 **¥6,490 (税込) 20-A**

●材質：綿・レーヨン・ポリエステル

マイクロファイバーが靴底の汚れをしっかりとキャッチ！水を使わずにシューズのすべりを防止します！

洗って乾かせば繰り返し使用可能！

交換マット

濡れ雑巾で靴底を拭いていると...



S-9512V S-9512R S-9512B



S-9512MV



S-9512MR



S-9512MB



床がボロボロに

S-9088



新商品

S-9512 シューズワイパー

¥16,500 (税込) 7-A

●ボード 46.5cm × 49.5cm ●マット 35cm × 45cm ●材質 ボード：ABS 樹脂、ポリウレタン、ナイロン ●マット：ポリエステル、ナイロン

S-9088 シューズワイパー用バッグ

¥2,970 (税込) 10-A

●55cm × 33cm ●材質：ポリエステル製 ●重量 0.3kg

モップの出し入れがしやすい特殊フック採用！

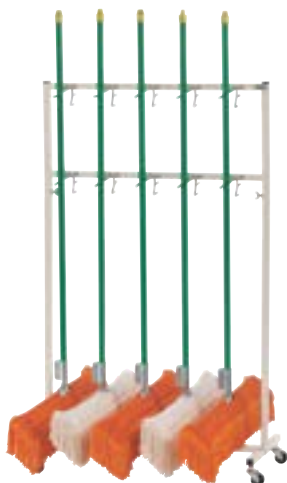

特殊フック採用
保護チューブ付

S-3927 10本掛
※モップは別売



S-3924
6本掛

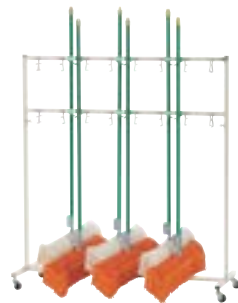

S-3928
16本掛

両面掛モップハンガー

S-3928 16本掛

●幅130cm×高さ140cm×奥行45cm ●重量11kg

S-3927 10本掛

●幅85cm×高さ140cm×奥行45cm ●重量9kg

S-3924 6本掛

●幅40cm×高さ140cm×奥行45cm ●重量8kg

共通仕様：●φ50mmキャスター付●組立式

簡単組立

¥49,500 (税込) D

¥44,000 (税込) D

¥30,800 (税込) D

低学年児も掛けやすい低床型。



床面からグリップまで高さが
100cmと低いので低学年児も掛けやすい

↑1人◎0.5h

S-9496 ツールハンガー 片面式 ¥42,900 (税込) C

●片面9本掛●幅118cm×奥行61cm×高さ107cm●主材20×40mmスチール角パイプ●グリップ部：プラスチック/合成ゴム●高さ調整アジャスターゴム付●重量6.5kg

どこでも気軽に掛けられ便利！



使用例

直径12~30mm・
8kgまでの物なら
色々掛けられ便利です



S-9988 ツールグリップパー

¥880 (税込) 10-A

●幅104mm×高さ48mm×奥行55mm●プラスチック/合成ゴム●重量80g●取付用木ビス(M4×25mm)2本付※壁の強度を確認してから取り付けてください。●1個

グリップ力抜群の
掛け易いハンガーです。



↑1人◎0.5h

S-9495 ツールハンガー 両面式

¥28,600 (税込) C

●両面7本掛●幅74cm×奥行45cm×高さ140cm●主材25mmスチール角パイプ●グリップ部：プラスチック/合成ゴム●φ50mmキャスター付●重量6kg

体育館の床メンテ用に
「滑り止め」「ほこり止め」が登場！

滑り止め



S-9515

ほこり止め



S-9514

S-9515 ベリー・ザ・イエロー 4L ¥9,900 (税込) 別

●水性●参考使用面積：900~1,000㎡/4ℓ●1個

S-9514 ドレッシングオイル 101 18L ¥38,830 (税込) 別

●油性●18ℓ/缶●参考使用面積：12,000㎡/18ℓ●1缶

1

ダスターモップをかけ、塵を除去します。

2

清掃中マット・ついたてを設置し周囲に注意を促します。

3

モップにドレッシングオイル 101 または ベリー・ザ・イエロー を適量噴霧します。

4

ドレッシングオイル 101 または ベリー・ザ・イエロー を含ませたフロアモップで押し作業を行います。

※必ず、モップが乾いてからご使用下さい。

※組立が必要な製品は別途、組立代が発生する場合がありますので、購入される業者様にご相談ください。

組立人数 組立時間 簡単組立 簡単組立 組立不要 組立不要



サッカー・フットサル・ハンドボールラケット
野球・ソフトボール
バドミントン・テニスボール
バスケボール
ペンチ・ボールカゴ
商品板・整理用品



プルピン式で
ラクラク高さ調節

玉入台

簡単組立

S-7825	赤	¥16,500 (税込)	2-B
S-7826	白	¥16,500 (税込)	2-B
S-7827	黄	¥16,500 (税込)	2-B
S-7828	青	¥16,500 (税込)	2-B
S-7829	緑	¥16,500 (税込)	2-B

●支柱 38mm丸パイプ ●籠直径 43cm×高さ 45cm ●重量 9kg ●高さプルピン調節式 (1.8・2.3・2.5・2.7・2.9m) ●ネット付 (網目1辺 4cm) ●当社のカラー玉が約 120個入る大きさです。

投げる距離・リングの角度調節など工夫次第で楽しさ・難易度UP!
体づくり運動にもってこいの低床型玉入台!テニスのトレーニング等にも!



玉入台用ネット

S-1595	赤	¥2,090 (税込)	60-A
S-1596	白	¥2,090 (税込)	60-A
S-1597	黄	¥2,090 (税込)	60-A
S-1598	青	¥2,090 (税込)	60-A
S-1599	緑	¥2,090 (税込)	60-A

●重量 0.1kg (1枚) ●アクリル製 ●網目 1辺 4cm

リトル玉入台

簡単組立

S-6992	赤	S-6993	白	S-6994	黄	S-6995	青	S-6996	緑	¥11,000 (税込)	5-A
---------------	---	---------------	---	---------------	---	---------------	---	---------------	---	--------------	-----

●幅 51cm×奥行 48cm×高さ 45cm (籠立時高さ 68cm) ●籠:直径 47cm×深さ 37cm ●重量 1kg (1台) ●主材 19.1mmスチールパイプ ●ネット付 (網目 1辺 4cm) ●脚ゴム付 ●当社のカラー玉が約 120個入る大きさです。

背負いカゴ式玉入れで楽しさ倍増!



カラー玉 (50個) ¥12,650 (税込) A

S-8945	赤 50個	S-8948	青 50個
S-8946	白 50個	S-8949	緑 50個
S-8947	黄 50個		

●直径約 7cm ●重量約 35 ~ 45g /個 ●布製 (おがくず入)

カラー背負いカゴ

組立不要

S-8620	白	S-8621	赤	S-8622	黄	S-8623	青	S-8624	緑	¥10,890 (税込)	2-B
---------------	---	---------------	---	---------------	---	---------------	---	---------------	---	--------------	-----

●1台 ●直径 32cm×高さ 35cm ●重量 860g ●プラスチック製 (外周カラーネット付) ●背負いヒモ (長さ調節式) 付 ●当社のカラー玉が約 80個入る大きさです。

陸上・水泳・サッカー
運動会・レクリエーション
陸上・水泳・サッカー
水泳・プール用品
水中運動・安全対策



転がすとリズムカルに鈴が鳴る大玉！ 鈴音が大玉転がし競技を演出します。



エアポンプ

S-7205

¥59,400 (税込) 別

●幅 17cm × 長さ 30cm × 高さ 19cm ●重量 2.9kg ●電源：AC100V ●空気量：毎分 50ℓ ●コード長：2.2m ●ホース：1.5m ●ノズル 2 種付属 ●定格連続使用時間：60 分
※本製品は自転車・一輪車には、ご使用できません。
※ミニコンプレッサー (S-8719) は P96 掲載。

鈴入り大玉 70

¥29,700 (税込) 別

S-7230 白 S-7231 赤 S-7232 黄 S-7233 青 S-7228 緑 S-7229 橙

●直径 70cm ●重量 1.3kg ●内装：塩ビフィルム ●外装：ターポリン ●鈴入り
※ S-7205 使用で、約 3 分半でふくらみます。

内部に取り付けた砂袋 (着脱可) により
大玉に不規則な回転を与えられ面白さ倍増！



チームワークと絶妙なバランス感覚が試される
だるま運び競技！



鈴入り大玉 100 (着脱式砂袋付)

¥46,200 (税込) 別

S-7234 白 S-7235 赤 S-7236 黄 S-7237 青

●直径 100cm ●重量 4kg (砂袋 1.2kg 含む) ●内装：塩ビフィルム ●外装：ターポリン ●着脱式砂袋付 (1.2kg) ●鈴入り
※ S-7205 使用で、約 10 分でふくらみます。

スーパーだるま君

¥52,800 (税込) 別

S-7216 白 S-7217 赤 S-7218 黄 S-7219 青

●だるま直径 70cm × 高さ 90cm ●はし幅 30cm × 長さ 160cm ●重量 5.5kg (梯子 1.4kg ・ 砂袋 1.2kg 含む) ●内装：塩ビフィルム ●外装：ターポリン ●着脱式砂袋付 ●梯子：硬質塩ビパイプ ※だるまは倒れても起き上がります。
※ S-7205 使用で、約 3 分半でふくらみます。

変則的な転がり方をする巨大ラグビーボール
大玉転がし競技が盛り上がること間違いなし！



長さ 150cm の巨大バトン！ 息を合わせるチームワークが鍵！

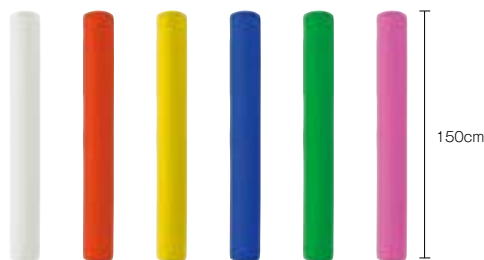

鈴入り大型ラグビーボール 70

¥46,200 (税込) 別

S-7245 白 S-7246 赤 S-7247 黄 S-7248 青

●直径 70cm × 幅 100cm ●重量 2kg ●内装：塩ビフィルム ●外装：ターポリン ●鈴入り
※ S-7205 使用で、約 6 分でふくらみます。

ジャンボリレーバトン 150

¥16,500 (税込) 別

S-7222 白 S-7223 橙 S-7224 黄
S-7225 青 S-7226 緑 S-7227 ピンク

●直径約 17cm × 長さ 150cm ●重量 720g ●内装：塩ビフィルム ●外装：ターポリン
※ S-7205 使用で、約 50 秒でふくらみます。

サッカー・フットサル、ハンドボール、ラグビー、野球、ソフトボール、バレーボール、バスケットボール、テニス、卓球、水泳、プール用品、運動会レクリエーション、陸上・早稲台・テニス、体操・鉄棒、水泳・プール用品、競走対策・安全対策、季節用品



サッカー・フットサル・ハンドボール・ラグビー

野球・ソフトボール

バスケットボール・バレーボール

バドミントン・卓球

体操・運動会用品

運動会・レクリエーション・陸上・柔道・空手

体操・銃種

水泳・プール用品

障子・窓ガラス・安全対策

全体にスパイラル線を巻いてあり自由に曲げたり、伸び縮み自由!

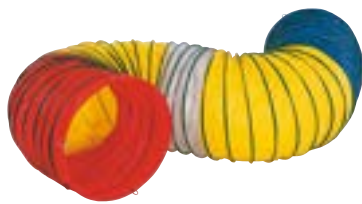

S-7238



S-7239

くねくねトンネル 500

S-7240 4色 ¥59,400 (税込) 別

●赤・黄・透明・黄・青 ●直径60cm×長さ500cm ●重量12kg ●ターポリン製

くねくねトンネル 330

S-7238 赤 S-7239 黄 ¥46,200 (税込) 別

●直径60cm×長さ330cm ●重量8kg ●ターポリン製

自立型半透明トンネル! 外から中の児童の動きが見えるので安心です。



運動会用トンネルアーチ型

¥49,500 (税込) 別

S-7241 ピンク S-7242 ブルー S-7243 イエロー S-7244 グリーン

●幅60cm×高さ60cm×長さ300cm ●重量5kg ●透明ターポリン ●伸縮式 ●自立型

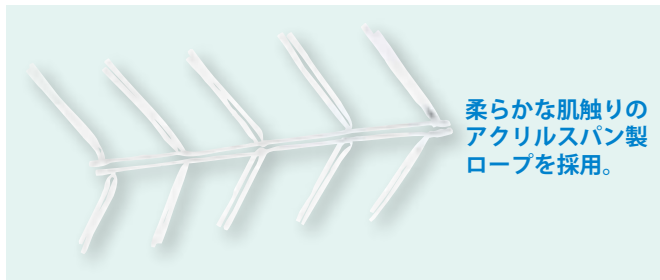

柔らかな肌触りのアクリルспан製ロープを採用。



むかでロープ ST

S-8713 5人用 ¥4,400 (税込) 10-A S-8715 20人用 ¥14,740 (税込) 5-A S-8714 10人用 ¥7,590 (税込) 8-A S-8716 30人用 ¥22,220 (税込) 2-A

●φ12ロープ×5人用1.4m(0.4g)、10人用3.1m(0.7kg)、20人用6.6m(1.5kg)、30人用10.1m(2.3kg) ●結びヒモ幅20mm×1m ●アクリルспан製 ●予備結びヒモ5・10人用:2本付、20・30人用:4本付

障害物競走用ネット

S-1651 ¥18,700 (税込) A

3×5m ●重量2kg

S-1652 ¥24,200 (税込) A

4×5m ●重量2.6kg

●ポリエチレン製 ●無結節 38mm目

デカパン競走で運動会を盛り上げよう!



ウエスト: 80cm ~ 200cm

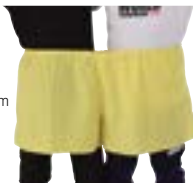

←60cm → ←60cm →

二人三脚デカパン ¥7,150 (税込) 10-A

S-8820 白 S-8821 赤 S-8822 黄 S-8823 青 S-8824 緑 S-8825 桃 S-8826 オレンジ S-8827 サックス S-8828 紫 S-8829 黄緑

●ウエスト約200cm×丈46cm ●重量210g ●ポリエステル65%・綿35%

ベルト表面がマジックテープの役割をするので、どこでもしっかり止められます。



二人三脚ベルトフリー型

¥880 (税込) 150-A

S-8740 赤 S-8741 青 S-8742 黄 S-8743 緑

●幅4.5cm×長さ50cm ●エラストハイルゴム×マジックテープA面 ●重量15g

取付・取外しが簡単なマジックテープ式!

フィット感良好のオペロンゴム製伸縮性が有るので足を痛めません



二人三脚ベルト

¥1,045 (税込) 150-A

S-8736 赤 S-8737 青

●幅5cm×長さ47cm ●アクリル製、100%オペロンゴム ●重量30g ●マジックテープ仕様



運動会の花形競技といえば、綱引き！

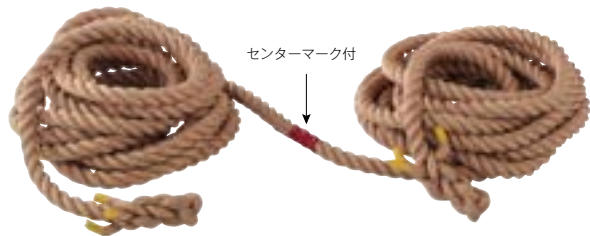

センターマーク付

綱引ロープ (マニラ麻) 定尺品

S-8817	幼児・小学低学年用 約 50 人前後	30mm × 30m	約 24kg	¥49,500 (税込)	別
S-8818	幼児・小学低学年用 約 70 人前後	30mm × 40m	約 32kg	¥66,000 (税込)	別
S-8807	小・中学生用 約 40 人前後	36mm × 30m	約 27kg	¥67,100 (税込)	別
S-8805	小・中学生用 約 60 人前後	36mm × 40m	約 36kg	¥88,000 (税込)	別
S-8806	小・中学生用 約 90 人前後	36mm × 50m	約 45kg	¥108,900 (税込)	別
S-8814	中・高校生用 約 40 人前後	38mm × 30m	約 30kg	¥74,800 (税込)	別
S-8815	中・高校生用 約 60 人前後	38mm × 40m	約 40kg	¥96,800 (税込)	別
S-8816	中・高校生用 約 80 人前後	38mm × 50m	約 50kg	¥121,000 (税込)	別
S-8809	高校・一般用 約 60 人前後	45mm × 40m	約 52kg	¥149,600 (税込)	別
S-8800	高校・一般用 約 80 人前後	45mm × 50m	約 65kg	¥185,900 (税込)	別

●両端サツマ加工付 ●センターマーク付

綱引ロープ (マニラ麻) m 当り

S-8801	φ 30	0.8kg/m	¥1,980 (税込) /m	別
S-8802	φ 36	0.9kg/m	¥2,750 (税込) /m	別
S-8803	φ 38	1.0kg/m	¥3,190 (税込) /m	別
S-8804	φ 45	1.3kg/m	¥4,070 (税込) /m	別

※ 15m 未満の綱引ロープは別途、お見積りになります。

●両端サツマ加工付 ●センターマーク付

幼稚園などの少人数の綱引きなどに！



カラフルロープ 3m

¥9,350 (税込) A

- S-8642** 赤 **S-8643** 青 **S-8644** 緑
S-8645 ピンク **S-8646** 黄

●φ 30mm × 3m ●重量 3kg ●ポリプロピレンスパン ●センターマーク付、両端テープ止め

綱引ロープの
長さの目安

人数 × 0.6 = 長さが最低限、必要になります。出来れば少し長めにご購入する事をお勧めします。

※ご購入直後のロープはよじれ易く、無理に引っ張ると強度の低下につながり、使用出来なくなる可能性もありますのでご注意ください。

綱引ロープの
太さの目安

径 30mm	幼児
径 36mm	小・中学生
径 38mm	中・高校
径 45mm	高校・一般

※人数が多い時は安全の為、太めを選んでください。

※綱引ロープは消耗品です。使用前に必ず点検し、ヨレや傷がない事を確認してください。

フレーム一体溶接で堅牢。さらに 230mm ノーパンクタイヤでグラウンドの凸凹やめかるみも気にならない！

50m用



前輪が自在式なので
スイスイ方向転換可能！

組立不要

S-9924 ロープ巻取器 50

¥52,800 (税込) E

●幅 63cm × 奥行 75cm × 高さ 76cm ●重量 17kg ●230mm ノーパンクタイヤ・125mm キャスター付 ●45mm ロープ 50m まで巻取可能

50m用



サビに強いアルミ製！

組立不要

S-9934 ロープ巻取器 50 アルミ

¥59,400 (税込) E

●アルミ製 ●幅 63cm × 奥行 75cm × 高さ 78cm ●重量 9kg ●230mm ノーパンクタイヤ・125mm キャスター付 ●45mm のロープ 50m まで巻取可能

送風機内蔵型の屋内外兼用エアゲート！
運動会・イベントを演出しよう！

下部にロープ等を通すことができるベケット加工が施されているので、万国旗や応援幕等をつり下げることができます



エアゲート

- S-8610** 白 **S-8611** 赤 **S-8612** 黄
S-8613 緑 **S-8614** 青

¥248,600 (税込) 別

●送風機常時運転型 ●開口 500cm × 高さ 300cm (直径 50cm) ●重量本体：8kg、送風機：13kg ●ターボリン製 ●ベケット加工付 ●砂袋 1個付 ●取付ロープ 4 本付 ●杭 4 本付 ●送風機：単相 100V/0.1kW ●送風機稼働音 60 ~ 85 デシベル ※文字入れ別途見積り致しますので、お問合せください。



ワンカー・フットサル、ハンドボール、ミニサッカー、ソフトボール、野球、ソフトテニス、バドミントン、卓球、水泳・プール用品、運動会・レクリエーション、陸上・卓球・テニス、体操・鉄棒、水中・プール用品、年中近頃・安全対策、季節商品



繊維に強度があり耐久性・耐消耗性に優れ、吸湿性が低く、雨に濡れても乾きが早いテトロン製！



20ヶ国入

日本	アメリカ	イギリス	イタリア	インド	オーストラリア	カナダ	スイス	スウェーデン	タイ
韓国	台湾	中国	デンマーク	ドイツ	フィリピン	ブラジル	フランス	マレーシア	ロシア

30ヶ国入

日本	アメリカ	アルゼンチン	イギリス	イスラエル	イタリア	インド	エジプト	オーストラリア	カナダ
キューバ	ギリシャ	ケニア	スイス	スウェーデン	タイ	韓国	台湾	中国	デンマーク
ドイツ	トルコ	ニュージーランド	パナマ	フィリピン	ブラジル	フランス	ベトナム	マレーシア	ロシア

テトロン製万国旗 (20ヶ国入)

S-0592 25 × 37.5cm ●重量 220g **¥9,900 (税込) 20-A**

S-0593 34 × 50cm ●重量 430g **¥10,450 (税込) 20-A**

S-0594 テトロン製万国旗 (30ヶ国入)

25 × 37.5cm ●重量 330g **¥13,750 (税込) 20-A**

共通仕様：●ポリエステル (テトロン) 製●取付ヒモ付



ロープの網目を広げて旗の取付ヒモを通して結ぶだけ！お好みの間隔でセットできます

S-9287 万国旗用ロープ **¥7,150 (税込) 3-A**

●ポリエチレン6mm × 100m ●重量 1kg

大型で操作も簡単なマグネット得点板！H900mm！



運動会用マグネット反転式得点板

S-4030 赤組・白組 **¥115,500 (税込) 得**

●幅 180cm × 高さ 90cm ●重量 9kg ●取付金具上下各 4 か所

運動会用マグネット反転式得点板

S-4031 赤組 **¥70,400 (税込) 得**

S-4032 白組 **¥70,400 (税込) 得**

S-4033 黄組 **¥70,400 (税込) 得**

S-4034 青組 **¥70,400 (税込) 得**

S-4035 緑組 **¥70,400 (税込) 得**

●幅 90cm × 高さ 90cm ●重量 4.5kg ●取付金具上下各 3 か所

共通仕様：●文字寸法：H432mm × W231mm ●組名：マグネットシート ●ボード：スチール製ホワイトボード



S-4033 得点はめくってひっくり返すだけ

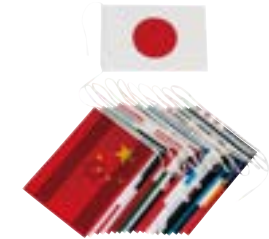

連続万国旗 PE (20ヶ国)

S-0595 **¥2,750 (税込) 20-A**

●28cm × 35cm ●重量 220g ●全長 10m ●ポリエチレン製 ●幅 6mm ロープ ●国旗間 20cm

20ヶ国入

- 日本
- 中国
- イスラエル
- イタリア
- パナマ
- カナダ
- デンマーク
- ハキスタン
- 韓国
- オーストラリア
- ロシア
- フランス
- フィリピン
- ブルガリア
- イギリス
- ドイツ
- ギリシャ
- ナイジェリア
- ルーマニア
- アメリカ

新商品

角が丸い台です。



クラスの色分けや各種競技に便利です。



色旗 (大)



色旗 (小) 70cm × 100cm

¥2,750 (税込) 10-A

色旗 (大) 100cm × 150cm

¥3,850 (税込) 10-A

S-8920 白	S-8921 赤
S-8922 黄	S-8923 青
S-8924 緑	S-8925 桃
S-8926 紫	

S-8930 白	S-8931 赤
S-8932 黄	S-8933 青
S-8934 緑	S-8935 桃
S-8936 紫	

共通仕様：●綿 100%、三角皮・取付けヒモ付 ●重量 (大) 200g・(小) 90g



等旗 (アクリル製)

S-8700 (1~3)	¥2,640 (税込) 30-A
S-8701 (1~5)	¥4,400 (税込) 30-A
S-8702 (1~6)	¥5,280 (税込) 30-A
S-8703 (1~8)	¥7,040 (税込) 30-A
S-8704 (1~10)	¥8,800 (税込) 30-A

●32cm × 45cm ●アクリル製布 ●取付ヒモ付 ●重量 26g (枚) ●中国製

クライマックスを色鮮やかに演出するゴールテープ！



S-0590

S-0591

S-4559 旗立台

¥3,410 (税込) 10-B

●ベース：直径 22cm ●筒：内径 2.5cm ●鉄製 ●重量 700g ●組立式

S-1654 旗竿 (1本)

¥990 (税込) 30-B

●丸竹製 (長さ 170cm) ●重量約 300g

フィニッシュテープ ST

S-0590 ST1 **S-0591** ST2

¥2,750 (税込) 20-A

共通仕様：●幅 11cm × 8m ●ポリエステル (テトロン) 製 ●重量 60g



触ると気持ち良い！品質の高さが感じられる一品です！



身丈×身幅	
一般用	: 60cm × 60cm
少年用	: 50cm × 50cm



※体格には個人差がありますので、使用例は、あくまでご参考です。



※各品番の末尾に色番号をご指定ください。例) S-4100BL

通気性の良いメッシュ生地を使用！
※この商品の番号・名入れは弊社では承りません。

メッシュナンバーピブス (1～10)

S-4100 一般用 **S-4101** 少年用

¥13,200 (税込) **5-A**

●10枚1組●ポリエステルメッシュ製

※各寸法は、右上の寸法表をご参照ください
※バラ売り不可となります

メッシュピブス 1枚

S-4102 一般用 **S-4103** 少年用

¥1,210 (税込) **50-A**

●ポリエステルメッシュ製●1枚●無地

※各寸法は、右上の寸法表をご参照ください



※こちらの製品は前後に黒文字で番号 (1～99) が入りますのでご指定ください。※別途、見積もりで番号なし・番号100番以上・黒文字以外・名入れも承りますので、お問合せください。

ナンバー付ゼッケン ST (枚) (1～100をご指定ください) ※本品のみ100まで

S-8860 白 **S-8861** 赤 **S-8862** 黄
S-8863 青 **S-8864** 緑

¥1,870 (税込) **50-A**

●上幅24cm×下幅28cm×長さ28cm●重量40g●ポリエステル65%・綿35%

ナンバー付ゼッケン DX (枚) (1～99をご指定ください)

S-8855 白 **S-8856** 赤 **S-8857** 黄
S-8858 青 **S-8859** 緑

¥3,190 (税込) **50-A**

●35cm×48cm首まわり74cm●重量75g●ポリエステル65%・綿35%●両脇ゴムマジック式

ナンバー付メッシュピブス M サイズ (枚) (1～99をご指定ください)

S-8835 白 **S-8836** 赤 **S-8837** 黄
S-8838 青 **S-8839** 緑

¥3,850 (税込) **50-A**

●胸まわり90cm×丈55cm●重量43g●ポリエステルメッシュ製●ラバーカットマーク

ナンバー付メッシュピブス L サイズ (枚) (1～99をご指定ください)

S-8830 白 **S-8831** 赤 **S-8832** 黄
S-8833 青 **S-8834** 緑

¥3,850 (税込) **50-A**

●胸まわり110cm×丈55cm●重量48g●ポリエステルメッシュ製●ラバーカットマーク

ジュニア用ナンバー付メッシュゼッケン (枚) (1～99をご指定ください)

S-8840 白 **S-8841** 赤 **S-8842** 黄
S-8843 青 **S-8844** 緑

¥3,190 (税込) **50-A**

●30cm×41cm首まわり62cm●重量75g●ナイロン80%・ポリウレタン20%・パワーネット●両脇ゴムマジック式

ナンバー付メッシュゼッケン (枚) (1～99をご指定ください)

S-8865 白 **S-8866** 赤 **S-8867** 黄
S-8868 青 **S-8869** 緑

¥3,190 (税込) **50-A**

●35cm×48cm首まわり74cm●重量75g●ナイロン80%・ポリウレタン20%・パワーネット●両脇ゴムマジック式



応援用バルーンスティック！チーム一体となって、選手、仲間を応援しよう！



GD：金 S：銀 P：ピンク B：青 R：赤 W：白 GR：緑
※色品番を指定してください。例：S-7880GD

■ロゴ入れ：都度見積



数量や色数、片面/両面等、条件によって、価格が異なりますので、都度、お見積りの依頼をお願い致します。
例) 1色・片面印刷
250組まで、総額約10万円

S-7880 応援スティック (5組セット)

¥2,090 (税込) **20-A**

●6.5cm×58cm●ストロー付属●2枚1組/5組セット

もっと可愛く！カッコよく！ブリヂストンの一輪車！



音符をモチーフにしたオシャレなデザイン



高級感があってとてもフカフカな取手付レザーサドル

※各交換部品に関しては品番・色を指定してお問合せください。

ブリヂストン：スケアクロウ

身長：100cm～168cm

S-9100
12インチ

12インチは専用の空気入れ用ノズル付属(S-9100N)

ライトブルー

S-9103
14インチ

ピンク

S-9109
16インチ

グリーン

S-9112
18インチ

ラベンダー

S-9117
20インチ

グリーン

カラー一輪車（スタンド付）

簡単組立

ライトブルー	ピンク	ラベンダー	グリーン	価格
S-9100	S-9101	—	—	●サイズ12インチ●重量3.5kg ¥15,840 (税込) B
S-9102	S-9103	S-9104	S-9105	●サイズ14インチ●重量3.9kg ¥15,840 (税込) B
S-9106	S-9107	S-9108	S-9109	●サイズ16インチ●重量4.2kg ¥15,840 (税込) B
S-9110	S-9111	S-9112	S-9113	●サイズ18インチ●重量4.5kg ¥15,840 (税込) B
S-9114	S-9115	S-9116	S-9117	●サイズ20インチ●重量4.7kg ¥15,840 (税込) C

共通仕様：●フレーム：スチール製、ホイール：樹脂製●中国製●体重制限65kg ※12・20インチサイズにはホイールカバーは付きません。

※初心者でも安心の乗り方ビデオダウンロードサービス付（ブリヂストン）

スケアクロウ乗車適正身長

12インチサイズ：100～115cm
14インチサイズ：105～120cm
16インチサイズ：115～132cm
18インチサイズ：125～149cm
20インチサイズ：140～168cm

（公社）日本一輪車協会認定品



回転がスムーズでペダリングがしやすいスポークホイールの一輪車！
一輪車協会認定品！

ブリヂストン：スピンス

身長：110cm～185cm



ブルー

S-9030
16インチ

ピンク

S-9033
20インチ

G-S

S-9034
24インチ



取手兼プロテクター付きサドル



足をかける演技がしやすい肩が平らなフォークデザイン



新しいハブ構造により回転抵抗が従来比の約1/2になり、ペダリングがしやすくなりました

※各交換部品に関しては品番・色を指定してお問合せください。

ペダルに乗って前進することで、平衡感覚や敏捷性などバランス感覚を養えます。
また、一輪車に乗る前の練習にも使えます。



ペダルが地面に着いた状態で滑き出せるのが特長です



ローリングペダル

S-4498 **¥7,700 (税込) 2-A**

●直径30cm×幅32.5cm●本体：スチール丸パイプ、ペダル：PP●重量1.25kg●対象年齢：5～8才まで、●体重制限35kg

一輪車

簡単組立

ブルー	ピンク	G-S	価格
S-9030	S-9031	—	●サイズ16インチ●重量4.1kg ¥20,328 (税込) B
S-9032	S-9033	—	●サイズ20インチ●重量4.7kg ¥20,328 (税込) C
—	—	S-9034	●サイズ24インチ●重量5.3kg ¥20,328 (税込) C

共通仕様：●フレーム：スチール製●スポークホイール仕様



ミニコンプレッサー

S-4097 ¥33,000 (税込) A

●幅 18.7cm×長さ 13.6cm×高さ 17cm ●重量 2kg ●電源：AC100V ●空気量（無負荷時）：毎分 26ℓ / 分 ●定格連続使用時間：20分 ●圧力：0.4MPa ●コード：1.9m ●ホース：0.9m ●中国製 ●付属品：ノズルセット (S-4097NZ)
※長時間ご使用になる場合、20分ごとに間隔をあけてください。



ミニコンプレッサー E-1005

S-8719 ¥30,800 (税込) A

●幅 10cm×長さ 24cm×高さ 19cm ●重量 3kg ●電源：AC100V ●空気量（0.2MPa時）：毎分 14ℓ / 分 ●定格連続使用時間：15分 ●圧力：0.6MPa ●コード全長：2.8m ●付属品：エアダスターノズル (S-8719A)・テーパノズル (S-8719B)・自転車ノズル (S-8719C)・ボール針 (S-8719D) ※長時間ご使用になる場合、15分ごとに間隔をあけてください。

軽量でらくらくに
空気が入られます！

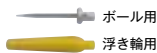

スリムマルチポンプ

S-7944 ブルー **S-7954** ブラック ¥2,651 (税込) 5-A

●高さ 62cm×幅 22.5cm×奥行 9.5cm ●重量 720g ●英・米式ノズル ●ボール・浮き輪用アダプター付 ●SG規格認証品商品

片面 8 台掛



↑1人 0.5h

S-1738 一輪車ハンガー UH-8

¥33,440 (税込) D

●幅 214cm×奥行 51cm×高さ 79cm ●スチール製 ●重量 9kg ●収納 8 台 ●片面収納式 ●50mm キャスター 1 側 ●片側ストッパー付 ●掛部保護チューブ付 ●組立式

両面 10 台掛



保護チューブ付フック

↑1人 0.5h

S-9248 一輪車ハンガー 10

¥47,300 (税込) C

●幅 160cm×奥行 80cm×高さ 83cm (フック高さ 67cm) ●スチール製 ●重量 13.5kg ●収納 10 台 ●両面収納式 ●掛部保護チューブ付 ●脚ゴム付 ●組立式

片面 15 台掛



↑1人 0.5h

S-1732 一輪車ハンガー UH-15

¥48,400 (税込) D

●幅 214cm×奥行 51cm×高さ 148cm ●スチール製 ●重量 15kg ●収納 15 台 ●片面収納式 ●50mm キャスター 1 側 ●ストッパー付 ●掛部保護チューブ付 ●組立式

両面 20 台掛

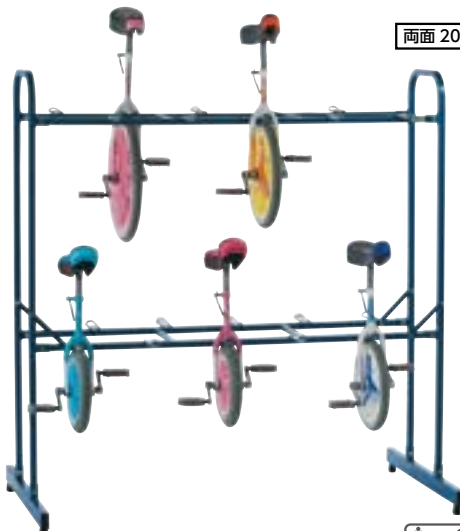

↑2人 0.5h

S-9249 一輪車ハンガー 20

¥67,100 (税込) C

●幅 160cm×奥行 80cm×高さ 165cm (フック高さ下段 67cm、上段 147cm) ●スチール製 ●重量 23kg ●収納 20 台 ●両面収納式 ●掛部保護チューブ付 ●脚ゴム付 ●組立式

S 長さ 15m の大縄跳び用ロープ
ダブルグリップでまわし易い!



ジャンピングロープ WJ-1500
S-1774 黄 **S-1775** 白 **¥19,250 (税込) 10-A**

●長さ 15m ●重量 800g ●柄：アルミ合金 (60cm) ●アルマイト加工 ●ポリプロピレンロープ 9mm 虎打 ●専用ケース付 ●使用人数目安：子供 18~20人、大人 13~15人

S 軽量でまわし易い
ダブルグリップ仕様。



ジャンピングロープ WJ-1000
S-1772 黄 **S-1773** 白 **¥16,500 (税込) 10-A**

●長さ 10m ●重量 500g ●柄：アルミ合金 (30cm) ●アルマイト加工 ●ポリプロピレンロープ 9mm 虎打 ●専用ケース付 ●使用人数目安：子供 12~15人、大人 8~10人

よじれにくい
高密度ナイロン
ロープと回し易い
木製グリップ採用!



よじれにくい
高密度ナイロン
ロープ採用!



オリジナルの技を競う
ニュースポーツダブル
ダッチ用ロープです。

自然に楽しく、集中
力・持久力・リズム感・
想像力・チームワーク
が身に付きます。



ジャンピングロープ (木製グリップ)
S-9242 長さ 6m **¥2,750 (税込) 10-A**
S-9243 長さ 10m **¥3,520 (税込) 10-A**

●1本 ●重量 6m=290g、10m=450g ●16打ナイロンロープ (8mm) ●グリップ：木製回転式 (長さ 11.5cm)

ジャンピングロープ (ビニールチューブグリップ)
S-9240 長さ 6m **¥1,650 (税込) 10-A**
S-9241 長さ 10m **¥2,530 (税込) 10-A**

●1本 ●重量 6m=230g、10m=360g ●16打ナイロンロープ (8mm) ●グリップ：ビニールチューブ (長さ 15cm) 付

ダブルダッチロープ (2本1組)
S-9246 シングルス用 **¥2,310 (税込) 10-A**
S-9247 ダブルス用 **¥2,530 (税込) 10-A**

●2本1組 ●全長：シングルス用 3.65m (重量 300g/組)、ダブルス用 4.26m (重量 340g/組) ●16打ナイロンロープ (8mm) ●グリップ：ビニールチューブ (長さ 15cm) 付

スリット入りで切れにくいロープです。

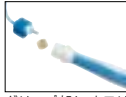

グリップ部にオモリ
が入っているため
手元が安定し、跳び
易くなっています

適度な重さで内側の凹凸がお腹回りを刺激します。

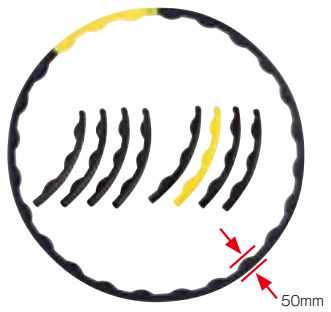

ジャンピングロープ 跳人
S-8185 青 **S-8186** ピンク
S-8187 黒 **S-8188** 黄 **¥770 (税込) 50-A**

●ロープ：4mm×長さ 243cm (スリット入り) ●グリップ部：長さ 11cm×太さ 2.1cm (オモリ入り)
 ●重量 110g ●材質：塩化ビニール
 ※本製品は、身長 180cm くらいの方まで使用可能です。

S-7404 エクササイズフープ **¥1,760 (税込) 7-A**
 ●PE製 ●線径 φ 34 × 内径 100cm ●ジョイント式 ●パーツ：ブラック 7本、イエロー 1本 ●重量 500g

なわとびの練習にちょうど良い大きさ!
家庭でも収納に便利なエアマット!

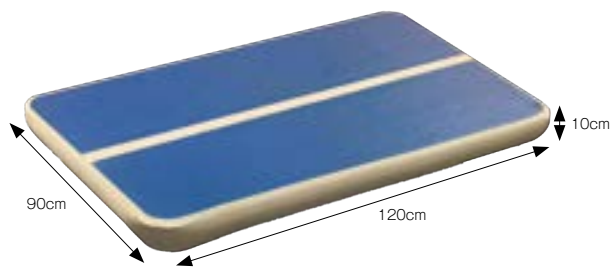

S-9571 エアマット標準仕様 t10cm **¥72,600 (税込) 別**
 ●幅 90cm × 長さ 120cm × 厚さ 10cm ●重量 4kg ●座材：PVC ●フットポンプ付 ●韓国製

新商品 カラフルなフープで
エンジョイエクササイズ!

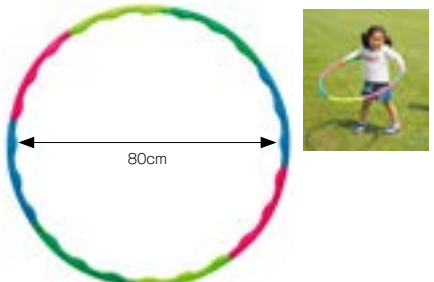

S-7407 キッズフープ **¥1,100 (税込) 12-A**
 ●PE製 ●線径 φ 22 × 内径 80cm ●ジョイント式 ●パーツ：各色 2本 ●重量 304g



カラー竹馬は塩ビ不使用の環境配慮商品です。



初めての人でもすぐに乗ることができる補助足付
※大サイズは除く

すべりにくく握りやすい
ジャバラグリップ

鈴のリズミカルな音で
たのしく運動が
できます



※目盛り付

(小)
適応身長
110cm以下

(中)
適応身長
120 ~ 140cm

(大)
適応身長
150cm以上

スライド式 (小)
適応身長
140cm以下
4段階調節式
125・135・
140・150cm

スライド式 (大)
適応身長
120cm以上
4段階調節式
150・160・
170・185cm

脚部ゴム
(S-0960G)

カラー竹馬 (一社) 日本玩具協会玩具安全基準合格品

赤	青	緑	価格
S-7460	S-7461	S-7462	¥3,520 (税込) 6-B (小) 125cm 補助足付 ●重量 1.8kg
S-7463	S-7464	S-7465	¥3,740 (税込) 6-B (中) 150cm 補助足付 ●重量 2.1kg
S-7466	S-7467	S-7468	¥3,960 (税込) 6-B (大) 185cm ●重量 2.3kg
S-7470	S-7471	—	¥4,840 (税込) 6-B スライド式 (大) 150・160・170・185cm 補助足付 ●重量 2.9kg
S-7472	S-7473	—	¥4,730 (税込) 6-B スライド式 (小) 125・135・140・150cm 補助足付 ●重量 2.5kg

共通仕様：●主材スチールパイプφ28×肉厚0.7mm●ポリエチレングリップ部：φ29×長さ42cm
●足台調節×モリ付●体重制限80kg●対象年齢：4才以上

キレイに収納出来るガイド溝付。



※竹馬は別売り



ガイド溝付

↑2人♡0.5h

S-1735 竹馬収納ラック M-24 ¥55,770 (税込) D

●幅180cm×奥行60cm×高さ121cm●重量15kg●収納24組●50mmキャスター片側ストッパー付
●組立式

楽しい三角竹馬。竹馬にチャレンジする前の入門版として!



幼児・低学年



三角竹馬は一体型で安定感があるので、ステップへの乗り方・体重の掛け方・脚の運び等、竹馬を乗る時に必要なコツを簡単に学べます

S-7959 三角竹馬 ¥13,200 (税込) A

●幼児・小学低学年用●幅50cm×高さ60cm●ステップ高さ13cm●主材25.4mmスチール丸パイプ
●重量2.5kg●樹脂グリップ付●組立不要●体重制限35kg



※竹馬は別売り



使い終わったら転倒防止
ゴムバンドで綺麗に収納



ガイド溝付

↑1人♡0.5h

S-9459 竹馬収納ラック AL-1 アルミ製 ¥49,500 (税込) 別

●アルミ製 (ステンカラー) ●幅158cm×奥行46cm×高さ108cm●重量5.9kg●収納10組●竹馬転倒防止ゴムバンド付●脚ゴム付●組立式※ホッピングも掛けられます。

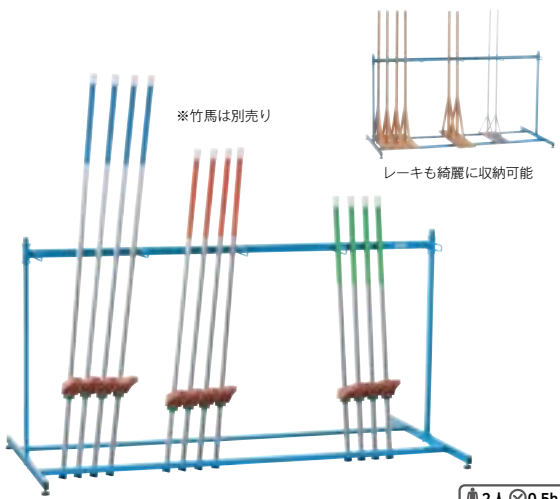

※竹馬は別売り

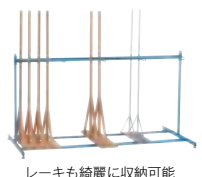

レーキも綺麗に収納可能

↑2人♡0.5h

S-1739 ユーティリティラック ¥45,760 (税込) D

●幅200cm×奥行100cm×高さ108cm●重量13kg●竹馬28組収納●組立式●アジャスター付



サッカー・フットサル、ハンドボール、ラグビー、野球、ソフトボール、バレーボール、バスケットボール、バドミントン、卓球、テニス、水泳、陸上競技、運動会、レクリエーション、児童・学生、大人、高齢者、障害者、安全対策、備品、消耗品、新商品、新商品

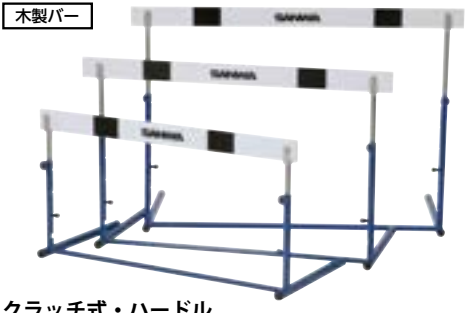

クラッチ式・ハードル

- S-0892** 小学用・4段調節・重量 3.4kg **¥9,460 (税込) 5-E**
- S-0893** 中学用・5段調節・重量 3.6kg **¥9,680 (税込) 5-E**
- S-0894** 高校用・5段調節・重量 4kg **¥9,900 (税込) 5-E**

しっかりと固定が出来るクラッチ式。



クラッチ (S-0892C)

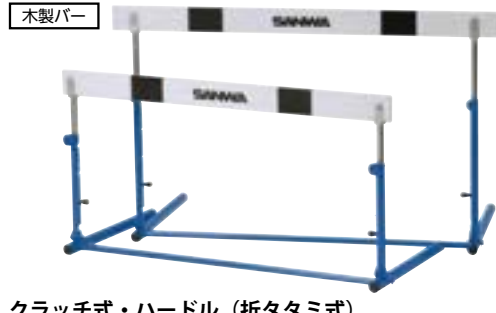

クラッチ式・ハードル (折タタミ式)

- S-0886** 小学用・4段調節・重量 3.8kg **¥9,900 (税込) 5-C**
- S-0887** 中学用・5段調節・重量 4.6kg **¥10,120 (税込) 5-D**

●脚部折タタミ式



スプリング式・ハードル (スタンダード型)

- S-0890** 小学用・4段調節・重量 3.1kg **¥8,580 (税込) 5-E**
- S-0891** 中学用・5段調節・重量 3.8kg **¥8,800 (税込) 5-E**

高さ調節が簡単なスプリング式。



スプリング式

スプリング式
バーを持って下に押し下たり、上へ引っ張るだけでサクサク高さ調節ができる優れた仕組みです。



スプリング式・ハードル (折タタミ式)

- S-0898** 小学用・4段調節・重量 3.7kg **¥9,020 (税込) 5-C**
- S-0899** 中学用・5段調節・重量 4.4kg **¥9,460 (税込) 5-D**

●脚部折タタミ式

木製バー お求めやすい価格のピン式。



ピン式・ハードル

- S-0895** 小学用・4段調節・重量 3.1kg **¥8,470 (税込) 5-E**
- S-0896** 中学用・5段調節・重量 3.7kg **¥8,910 (税込) 5-E**
- S-0897** 高校用・5段調節・重量 4.1kg **¥9,900 (税込) 5-E**



ピン式

ゴムバー ぶつかっても痛くないゴムバーハードル。



ゴムバーハードル GB 型 (折タタミ式)

- S-0888** 小学用・スプリング式・4段調節・重量 2.6kg **¥9,900 (税込) 5-C**
- S-0889** 中学用・スプリング式・5段調節・重量 3kg **¥10,340 (税込) 5-D**



スプリング式



ゴム製のバーを使用していますので、跳ぶときの恐怖感をやわらげます

- S-9966** **ピン式・ハードル用ピン (クサリ付) 1本 ¥330 (税込) 50-A**
- 差込部 φ 5 × 4.5cm ●全長 7cm ●クサリ長 9cm ●スチール製 ●重量 20g

- S-9965** **ゴムバーハードル用ゴムバー (小・中共通) 1本 ¥3,300 (税込) 30-A**
- 幅 5cm × 長さ 86cm ●オベロン織平ゴム ●重量 45g

部品 木製バー：小学用 S-0890S、中学用 S-0890M、高校用 S-0890L
折タタミ式ハードルは、簡単に折りたたみ収納スペースを取りません。またセッティングも簡単で時間を取りません。

ハードルの調節できる高さ (単位cm)		44.0	52.0	60.0	68.0	76.2	83.8	91.4	99.1	106.7
小学用		●	●	●	●					
中学用				●	●	●	●	●		
高校用						●	●	●	●	●

●バー (横木) の幅…小学用 1m・中学用 1.1m・高校用 1.2m ●ラワン材





低床型が機能・価格共に良くなってリニューアル!



↑2人 0.5h



高く持ち上げなくても簡単に収納可能



約 20 台積載可能 ※ハードルは別売

S-0424 ハードルキャリア R20 ¥74,800 (税込) F

●幅 119cm × 奥行 145cm × 高さ 85cm ●主材：スチール ●150mmキャスターストップバー 付 ●重量 24.5kg ●ハードル約 20 台運搬 ●組立式



↑2人 0.5h

S-0423 ハードルキャリア 20 ¥77,000 (税込) G

●幅 115cm × 奥行 144cm × 高さ 85cm ●主材：スチール ●150mmキャスター付 ●重量 35kg ●ハードル約 20 台運搬 ●組立式



※ハードルは別売

かさばるハードルも綺麗に収納できます

S-0421 折たたみハードル用キャリア ¥82,500 (税込) G

●幅 80cm × 長さ 145cm × 高さ 104cm ●主材：スチール ●150mmキャスター付 ●重量 20kg ●折たたみハードル約 20 ~ 25 台収納 ●組立式

軽くてコシがある柔らかハードル。

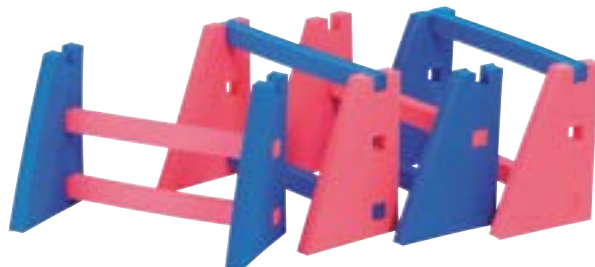

S-9415 スーパーソフトハードル(4台1組) ¥21,450 (税込) 2-B

●幅 60cm × 奥行 40cm × 厚み 4cm ●重量 520 g (1 台) ●材質：ポリエチレンフォーム ●バーの高さ 25・40cm ●4 台 1 組 (赤 × 2 台・青 × 2 台)

ハードル/ラダーとしてマルチに活躍!



S-4029 マルチトレーニングハードル ¥6,820 (税込) A

●幅 50cm × 奥行 20cm × 高さ 22cm ●本体・連結パーツ：ポリプロピレン、連結棒：ポリエチレン ●重量 1.4kg / 式 ●専用ケース付 ●台湾製

サッカー・フットサル・ハンドボール・ラグビー
ソフトボール
野球
バレーボール
バスケットボール
テニス
バドミントン
卓球
バドミントン
卓球
運動会・レクリエーション
陸上・水泳台・テニス
体操・鉄棒
水泳・プール用品
季節用品
年中近郊実業・安全対策



ハードボール用ソフトマット

- ジュニアオリンピック公式採用
- 全国障がい者スポーツ大会採用



S-9061 ターボジャブVII (本)

¥8,800 (税込) 25-A

- 長さ70cm●重量約300g●本体：ポリエチレン、穂先：エラストマー製●色の指定はできませんのでご了承ください。
- 色・模様が不定期に変わりますのでご了承ください。

S-9062 ターボジャブVII用穂先 (3個組)

¥4,620 (税込) 30-A

- 重量35g●3個組・エラストマー製



関 NISHI 製



持ち方例 (右手)

S-9060 ジャベゴール

¥3,740 (税込) 20-A

- 全国小学生陸上競技交流大会採用●(全長)約32cm×先端部直径φ8.7cm ●重量:約140g ●材質:(ボール部)発泡ポリウレタン、(筒)ABS、(ジョイント部)EVA、(羽根)LDPE
- ※真っ直ぐ飛ぶと「ヒュー」と笛の音がなります。



ソフトボール

ハードボール用ソフトマット

ハードボール用ソフトマット

ハードボール用ソフトマット

ハードボール用ソフトマット

ハードボール用ソフトマット

ハードボール用ソフトマット

ハードボール用ソフトマット



要掘破工事

S-9320 砲丸・ハンマーサークル

¥49,500 (税込) D

- 幅75mm×内径2.135m×厚さ6mm●重量25kg●スチール製



要掘破工事

S-9321 円盤サークル

¥50,600 (税込) D

- 幅75mm×内径2.5m×厚さ6mm●重量29kg●スチール製

耐久性に優れた無垢材を使用しています。



陸上踏切板

S-9329 練習用

¥36,300 (税込) B

- 幅20cm×長さ122cm×厚さ10cm●重量14kg●米松無垢材
- 走幅跳：三段跳用



竹バーは1本より
お買い求めいただけます

S-1346 竹バー (本)

¥2,420 (税込) 30-D

- 長さ3.6m●重量約700g

丸パイプ



簡単組立

S-1580 走高跳スタンド台 (組)

¥39,600 (税込) C

- ボール:スチール製34mm丸パイプ、バー受け金具:アルミダイキャスト製●測定範囲50~200cm(1cm刻み) ●重量14kg

S-1570 S-1580用バー受け金具(2個1組)

¥3,850 (税込) 20-A

- 重量340g●アルミダイキャスト製●S-1580に使用●丸パイプ34mm用

教育用からプロユースまで、さまざまな競技に対応。

ソフトマット各種は、大きな製品の為、2枚以上の場合は「分納」となります。あらかじめ、納期をご確認下さい。



室内外兼用ソフトマット

品番	サイズ (cm)	重量	価格
S-9784	200 × 300 × 30	38kg	¥210,100 (税込) 別
S-9785	200 × 300 × 40	49kg	¥247,500 (税込) 別
S-9786	200 × 300 × 50	60kg	¥276,100 (税込) 別
S-9790	200 × 400 × 30	50kg	¥295,900 (税込) 別
S-9791	200 × 400 × 40	66kg	¥347,600 (税込) 別
S-9792	200 × 400 × 50	79kg	¥393,800 (税込) 別

- 外皮：クラレエステル6号防水帆布●芯材：ウレタンフォーム1枚板●強力ナイロンファスナー付
- 空気窓付●取手付
- ※別注サイズ承ります。ご相談ください。

室内外兼用ソフトマット (ニツ折)

品番	サイズ (cm)	重量	価格
S-9793	200 × 300 × 30	39kg	¥233,200 (税込) 別
S-9794	200 × 300 × 40	51kg	¥267,300 (税込) 別
S-9795	200 × 300 × 50	61kg	¥317,900 (税込) 別
S-9796	200 × 400 × 30	51kg	¥335,500 (税込) 別
S-9797	200 × 400 × 40	67kg	¥381,700 (税込) 別
S-9798	200 × 400 × 50	81kg	¥427,900 (税込) 別

- 外皮：クラレエステル6号防水帆布●芯材：ウレタンフォーム1枚板●強力ナイロンファスナー付
- 空気窓付●取手付
- ※別注サイズ承ります。ご相談ください。



天板滑り止め加工
昇降幅 75cm (外寸)

2段ステップ

↑2人 1h

天板は滑り止め加工で安心
コーナーも樹脂キャップで安心。



フレームの接合部はボルトによりしっかり固定しています

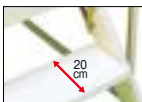

安全に昇降できる幅広設計 (スベリ止めライン入り)

オールアルミ号令台

- S-0928 150 × 120 ●重量 34kg
- S-0929 180 × 120 ●重量 38kg

¥722,590 (税込) 別
¥795,960 (税込) 別

●高さ 80cm ●アルミ合金製 ●カラーアルマイト仕上 ●滑り止め加工 ●組立式



3段ステップ

↑2人 1h



すべりにくい編板

オールアルミ号令台

- S-4476 180 × 120 ●重量 52kg
- S-4477 200 × 100 ●重量 49kg

¥236,500 (税込) 別
¥225,500 (税込) 別

●高さ 80cm ●ステップ板寸法 (1枚)：幅 45cm × 奥行 15cm ●脚部 60mm肉厚アルミパイプ ●天板及びステップアルミ編板使用 ●組立式



3段ステップ

↑2人 1h

S-4475 号令台 RR ¥192,500 (税込) 別

●幅 187cm × 奥行 127cm × 高さ 80cm ●天板及びステップアルミ編板使用 ●脚及び枠スチール製 ●ステップ板寸法：幅 45cm × 奥行 15cm ●重量 65kg

全溶接ガッチリタイプの多目的台。

- 屋内外兼用
- 一体溶接タイプ



組立不要

S-8907 アルミ号令台 S

¥49,500 (税込) C

●幅 60cm × 奥行 60cm × 高さ 36.5cm ●重量 7.5kg ●脚部 38mm肉厚アルミパイプ ●天板アルミ編板使用 ●脚ゴム付

安全 狭いグラウンドから体育館まで！簡単組立・簡単撤収。コンパクトに整理出来る号令台です。



S-7021

簡単組立



組立動画



L サイズ収納例



S-7021 使用例



S-7020



S サイズ収納例

号令台アルミ製 (折たたみ式)

S-7021 L サイズ ¥165,000 (税込) 別

●重量 22kg ●本体サイズ：幅 95cm × 奥行 90cm × 高さ 60cm ●ステップサイズ：幅 95cm × 奥行 30cm × 高さ 30cm

S-7020 S サイズ ¥132,000 (税込) 別

●重量 14kg ●本体サイズ：幅 95cm × 奥行 60cm × 高さ 40cm ●ステップサイズ：幅 95cm × 奥行 20cm × 高さ 20cm

共通仕様：●アルミ製 (アルマイト処理)、コーナー部合成ゴム ●底ゴム付 ●組立工具不要

裏面ゴム付きで、屋内外で活躍！



S-7038 表彰台

¥275,000 (税込) 別

●幅 275cm × 奥行 60cm × 高さ 15cm / 30cm / 45cm ●重量 30kg ●アルミ製 (一部、スチール、樹脂製) ●組立式



折りたたみ式 アルミ製 ひな段

- 静音
- 耐荷重 試験済
- 工具 不要
- オーダーメイドOK
- 屋内・屋外 使用可
- コンパクト 収納
- 消音 設計

色々なイベントに便利なひな段！

集合写真の撮影、合唱コンクール等の整列台に最適なアルミひな段です

1段5連タイプ 整列人数(床・ひな段):1列12名×2列=24名

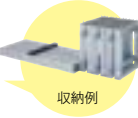

2段5連タイプ 整列人数(床・ひな段):1列12名×3列=36名

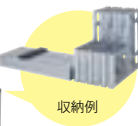

3段5連タイプ 整列人数(床・ひな段):1列12名×4列=48名

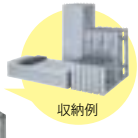

収納キャリイ
設営・撤収・保管に
便利なキャリイです



収納例 中のひな段セットは、
価格に含まれません

品番	商品	幅	奥行	高さ	重量	価格	送料		
S-7000	1段27型5連セットD 300	455cm	30cm	27cm	24kg	¥162,800 (税込)	別		
S-7001	1段27型5連セットD 400		40cm		29kg	¥194,150 (税込)			
S-7002	1段42型5連セットD 300		30cm	42cm	27kg	¥162,800 (税込)			
S-7003	1段42型5連セットD 400		40cm		31kg	¥194,150 (税込)			
S-7004	2段5連セットD 300		60cm	62cm	46kg	¥309,100 (税込)			
S-7005	2段5連セットD 400		80cm		55kg	¥371,800 (税込)			
S-7006	3段5連セットD 300		90cm	92cm	71kg	¥455,400 (税込)			
S-7007	3段5連セットD 400		120cm		85kg	¥549,450 (税込)			
オプション									
S-7008	ひな段収納キャリイ*1		98cm	76cm	86cm	18kg		¥88,000 (税込)	別

●スチール製 ※1:ひな段3段5連セットまで収納可能です

コンクールに発表会、
きちんと見たい一人ひとりの顔



ひな段組立

整列人数 (床・舞台・ひな段)

- 3段9連 : 1列23名×5段=115名
- 4段9連 : 1列23名×6段=138名
- 3段11連 : 1列28名×5段=140名
- 4段11連 : 1列28名×6段=168名

ターンバックル式サイドステップ付セット

品番	商品	幅	奥行	高さ	重量	価格	送料
S-7026	3段9連サイドステップ付D 300	935(815)cm	90cm	75cm	157kg	¥985,600 (税込)	別
S-7027	3段9連サイドステップ付D 400	975(815)cm	120cm		191kg	¥1,203,950 (税込)	
S-7028	3段11連サイドステップ付D 300	1115(995)cm	90cm		182kg	¥1,142,900 (税込)	
S-7029	3段11連サイドステップ付D 400	1155(995)cm	120cm		222kg	¥1,395,900 (税込)	
S-7030	4段9連サイドステップ付D 300	995(815)cm	120cm	80cm	238kg	¥1,630,200 (税込)	
S-7031	4段9連サイドステップ付D 400	1055(815)cm	160cm		287kg	¥1,960,750 (税込)	
S-7032	4段11連サイドステップ付D 300	1175(995)cm	120cm		269kg	¥1,876,600 (税込)	
S-7033	4段11連サイドステップ付D 400	1235(995)cm	160cm		338kg	¥2,256,100 (税込)	



折りたたみ式 アルミ製 観覧席

- 堅重
- 耐荷重 試験済
- 工具 不要
- オーダーメイドOK
- 屋内・屋外 使用可
- コンパクト 収納
- 消音 設計

試合やさまざまなイベントの見物に！ 見易く、ゆったり座れる観覧席です

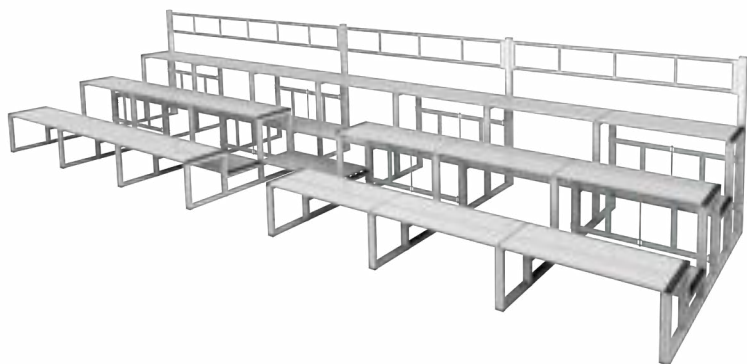

S-7023 3段7連ステップセット手すり付



S-7019 観覧席ステージ



S-7011 設置例

2段5連セット

3段5連セット

収納キャリイ

設営・撤収・保管に
便利なキャリイです



収納例
中の観覧席セットは、
価格に含まれません

1枚の段板サイズ
90×30cmタイプで

1ユニット(枠+段板)
95×90×92cmで

手すりの

鉛直荷重
最大706kgf

水平荷重
最大377kgf

後方水平荷重
最大255kgf

品番	商品	幅	奥行	高さ	重量	利用人数	価格	送料	
S-7010	2段5連セット	455cm	90cm	60cm	65kg	約20名	¥471,900 (税込)	別	
S-7011	3段5連セット	455cm	150cm	80cm	120kg	約30名	¥830,500 (税込)		
S-7022	3段7連ステップセット	635cm	150cm	80cm	159kg	約38名	¥1,156,100 (税込)		
S-7023	3段7連ステップセット手すり付	635cm	155cm	80cm ^{※1}	159kg	約38名	¥1,480,600 (税込)		
S-7024	4段7連ステップセット	635cm	210cm	100cm	211kg	約50名	¥1,776,500 (税込)		
S-7025	4段7連ステップセット手すり付	635cm	215cm	100cm ^{※1}	211kg	約50名	¥2,101,000 (税込)		
S-7018	観覧席ステージ3段5連セットD 900	455cm	270cm	60cm	207kg	約24名	¥1,498,200 (税込)		
S-7019	観覧席ステージ3段5連セットD 900手すり付	465cm	275cm	60cm	207kg	約24名	¥2,191,200 (税込)		
オプション									※1 手すり・トラスは除く
S-7012	観覧席収納キャリイ 600 ^{※2}	110cm	68cm	97cm	23kg	-	¥110,000 (税込)		別

S-7013	観覧席収納キャリイ 900 ^{※3}	110cm	98cm	97cm	26kg	-	¥121,000 (税込)	別
---------------	-----------------------------	-------	------	------	------	---	---------------	---

●スチール製 ※2 観覧席2段5連セットまで収納可能です
●スチール製 ※3 観覧席3段5連セットまで収納可能です

折りたたみ式アルミ製だからその6つのポイント！

- ポイント1** 大人2人の場合 **わずか10分で組立可能!**
設営・収納に工具が一切不要。ドライバーやペンチ等の工具を使う事なく設営・収納できます。
- ポイント2** **安全性抜群!**
第三者機関での耐荷重試験の実施。
- ポイント3** **消音構造**
アルミ製ですが、段板で飛び跳ねてもキシキシ、カタカタと気になる音がしないすぐれた構造です。
- ポイント4** **コンパクト収納**
収納サイズは、設置面積の約1/10で収納できます。
- ポイント5** **オーダーメイドで製作可能**
規格サイズ以外のサイズでも製作させていただきます。
- ポイント6** **様々な使い方ができる**
用途や状況に合わせて、縮小・拡張といったサイズや屋内・屋外といった使用方法も変えることができます。

組み立てかた

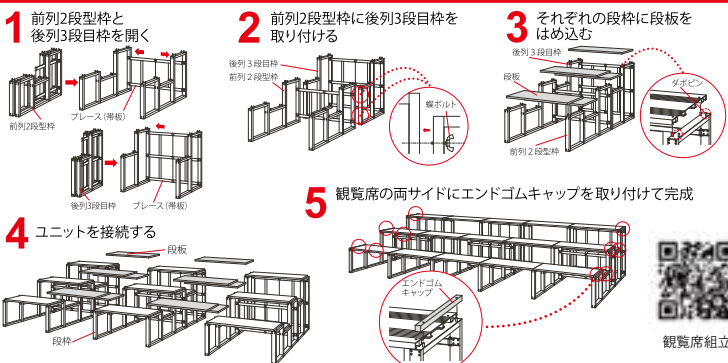

観覧席組立



ワンタッチ・ワンポール・ワンポール

ワンポール

ワンポール

ワンポール

ワンポール

ワンポール

ワンポール

ワンポール

ワンポール

ワンタッチイベントテント
VITABRI®



動画でV2の特長をチェック!



4.3m

2.245m

5m

5m

V2 5m×5m サイズ



5m×5m
ワンタッチで
4本足

1

5m×5mのテントがワンタッチ構造の4本足で!

サイズが大きくなればなるほど、設営撤去の操作性や移動性などが犠牲になります。そのような問題を全て解決するのが「VITABRI V2」です。フランス・VITABRI®社の最先端技術により、多数の特許を取得しているフレーム構造や設置アシストシステムなどを導入した、今までのワンタッチテントの常識を覆す新時代のテントです。

風に強い

2

相当の風に耐えられます。

支柱の外径は108mm & 83mm

足柱材の外径は108mmと83mmの圧倒的強度を実現。材質はアルミニウム合金6061T6を使用し、強度と軽量化の両立を図っております。

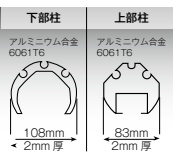

早い

3

設営時間は2人で1分で設営できます。

広げるだけのワンタッチ構造! キャスター付でスムーズ開閉!

テフロン®加工を施したフレームロックシステムとキャスターのおかげで、開閉もスムーズに行えます。また柱内部にはピストンを動作させるガスが入ったチューブで構成されたガススプリングが内蔵されているため、レバーを引くだけで自動で柱が上がります。

特製ターポリンⅡ類

厚さ: 0.35mm 重量: 410g/m² (防水・防炎・防カビ加工 裏地白)

白	赤	緑
裏: 白	裏: 白	裏: 白
青	黄	濃緑
裏: 白	裏: 白	裏: 白

カラーをご指定ください

白=W・赤=R・緑=G
青=BL・黄=Y・濃緑=DG

※例: S-4085W

更に高い遮熱性能をお求めの方には! 東レ「サマーシールド®」仕様をお勧め!

体感温度を4℃程度下げることが可能です。色品番: WS をご指定下さい。

※弊社では白色のみの取り扱いとなります。※例: S-4085WS



詳細説明

ワンタッチイベントテント VITABRI V2

品番	型式	テントサイズ	有効軒高	全高	収納サイズ	テント重量	フレーム重量	総重量	価格	サマーシールド仕様 (WS)	価格	送料
S-4085	V2 3030	3.0m × 3.0m	206cm	361cm	50 × 50 × 175cm	7.5kg	63.0kg	70.5kg	¥1,001,000 (税込)	¥1,137,400 (税込)	別	
S-4086	V2 3045	3.0m × 4.5m	206cm	361cm	50 × 60 × 175cm	12.5kg	69.0kg	81.5kg	¥1,130,800 (税込)	¥1,281,500 (税込)	別	
S-4088	V2 4060	4.0m × 6.0m	247cm	429cm	65 × 75 × 225cm	16.5kg	84.5kg	101kg	¥1,328,800 (税込)	¥1,500,400 (税込)	別	
S-4089	V2 5050	5.0m × 5.0m	224.5cm	430cm	60 × 60 × 200cm	17.0kg	96.0kg	113kg	¥1,395,900 (税込)	¥1,555,400 (税込)	別	

●フレーム支柱箇所: 上部 アルミ押出形材 83mm 角 2.0mm 厚 (アルマイトコーティング処理/アルミ合金 6061T-6) ●下部 アルミ押出形材 108mm 角 2.0mm 厚 (アルマイトコーティング処理/アルミ合金 6061T-6) ●桁部: アルミ棒パイプ 30mm × 20mm 角 2.0mm 厚 (補強リブ付き) (アルマイトコーティング処理/アルミ合金 6061T-6) ●天井部分: アルミ棒パイプ 33mm 1.5mm 厚 (アルマイトコーティング処理/アルミ合金 6061T-6) ●キャスター: 可動式ダブルキャスター 75 φ (3ストッパー付き)
※文字入れは、P108 S-9235 ~ 9245 かんたんてんと用と同様に可能です。



S-4083



S-4084

S-4083 加重ベース シングル ¥19,800 (税込) 別

●スチール製●焼付塗装

S-4084 加重ベース 連棟用 ¥24,200 (税込) 別

●スチール製●焼付塗装

※ウエイト P108・10kg (S-8656)・20kg (S-8657) を使用する際は、本品 (加重ベース) が必要です。



ワンタッチテント

かんたんてんと®



組立て・収納かんたん
60秒で完了!



かんたんてんと® は部品が全て一体化されており、「本体を広げるだけで設営」と「閉じるだけで収納」と、短時間の簡単操作でご使用が可能で、部品紛失の心配もありません。

豊富なカラーバリエーション

180 × 180cm					
240 × 240cm					
300 × 300cm	黒	赤/白	青/白	緑/白	黄/白

180 × 270cm	180 × 360cm					
240 × 360cm	240 × 480cm					
300 × 450cm	300 × 600cm	ピンク	黒	赤/白	青/白	緑/白



180 × 180



180 × 360



240 × 360



240 × 360



240 × 480



コストパフォーマンスに優れた支柱部：アルミ、天井部：スチールタイプ

かんたんてんと3（支柱アルミ製・天井スチール製）

※長さの単位はcm

サイズ（型式）	180 × 180 (KA/1W)	240 × 240 (KA/3W)	300 × 300 (KA/6W)	300 × 450 (KA/7W)	300 × 600 (KA/8W)	180 × 270 (KA/1.5W)	180 × 360 (KA/2W)	240 × 360 (KA/4W)	240 × 480 (KA/5W)
品番	S-8751	S-8752	S-8753	S-8754	S-8755	S-8756	S-8757	S-8758	S-8759
総重量	21kg	25kg	31kg	41kg	54kg	26kg	37kg	33kg	45kg
価格（税込）	¥82,500	¥110,300	¥152,900	¥179,300	¥216,700	¥110,000	¥137,500	¥152,900	¥166,100
送料ランク	別	別	別	別	別	別	別	別	別

●天井部：スチール製（外側セミトーン焼付塗装、内側防錆加工） ●天幕：ポリエステル500d（防炎・防水・UVカット塗布処理）



軽量でサビに強いオールアルミタイプ

かんたんてんと3（オールアルミ製）

※長さの単位はcm

サイズ（型式）	180 × 180 (KA/1WA)	240 × 240 (KA/3WA)	300 × 300 (KA/6WA)	300 × 450 (KA/7WA)	300 × 600 (KA/8WA)	180 × 270 (KA/1.5WA)	180 × 360 (KA/2WA)	240 × 360 (KA/4WA)	240 × 480 (KA/5WA)
品番	S-8951	S-8952	S-8953	S-8954	S-8955	S-8956	S-8957	S-8958	S-8959
総重量	20kg	24kg	29kg	38kg	51kg	25kg	35kg	32kg	42kg
価格（税込）	¥90,200	¥110,000	¥168,300	¥196,900	¥238,700	¥121,000	¥152,900	¥168,300	¥181,500
送料ランク	別	別	別	別	別	別	別	別	別

●天井部：アルミ製（アルマイトコーティング処理） ●天幕：ポリエステル500d（防炎・防水・UVカット塗布処理）

共通仕様

有効軒高	162 ~ 178	162 ~ 178	194 ~ 225	194 ~ 225	194 ~ 225	162 ~ 178	162 ~ 178	162 ~ 178	162 ~ 178
全高	259 ~ 275	277 ~ 293	322 ~ 353	322 ~ 353	322 ~ 353	259 ~ 275	259 ~ 275	277 ~ 293	277 ~ 293
高さ調節	8cm毎3段階調節	8cm毎3段階調節	7.8cm毎5段階調節	7.8cm毎5段階調節	7.8cm毎5段階調節	8cm毎3段階調節	8cm毎3段階調節	8cm毎3段階調節	8cm毎3段階調節
収納寸法	24 × 24 × 127	24 × 24 × 127	24 × 24 × 158	24 × 31 × 158	24 × 41 × 158	24 × 31 × 127	24 × 41 × 127	24 × 31 × 127	24 × 41 × 127
脚数	4本	4本	4本	4本	6本	4本	6本	4本	6本

●支柱部：補強リブ付アルミ 28/35mm角（アルマイトコーティング処理） ●ジョイント：グラスファイバー・ナイロン6化合物 ●付属品：本体用キャリーバッグ、天幕収納袋、ベグ、ロープ、六角レンチ ●さくらコーポレーション製

カラーをご指定ください

白=W・赤=R・青=BL・緑=G・黄=Y・オレンジ=D・ピンク=P・黒=BK・赤白=RW・青白=BW・緑白=GW・黄白=YW
※S-8752の白色をお買い求めの方は、品番末尾にWを入れて「S-8752W」とご注文ください。



部品詳細

かんたんてんと メッシュタイプ

標準型・平屋根型

通気性がよく、適度な遮光性・遮熱効果を発揮

砂場・グラウンドに

プールサイドに



標準型



平屋根型



日本製メッシュ生地使用

UVカット率 約80%

※UVカット率は、色によって違いがございます。

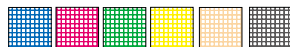

ブルー・ピンク・グリーン・イエロー・アイボリー・ブラック

※メッシュタイプの文字入れや横幕は特注として別途見積可能です。

カラーをご指定ください

ブルー=BL・グリーン=G
イエロー=Y・ピンク=P

ブラック=BK
アイボリー=C

※例：S-8940BL

かんたんてんと メッシュタイプ
標準型

サイズ(型式)	240×240 (KA/3WAM)	240×360 (KA/4WAM)	300×300 (KA/6WAM)	300×450 (KA/7WAM)	300×600 (KA/8WAM)
品番	S-8940	S-8941	S-8942	S-8943	S-8944
総重量	25kg	33kg	30kg	40kg	53kg
価格(税込)	¥157,300	¥217,800	¥216,700	¥269,500	¥325,600
送料ランク	別	別	別	別	別
有効軒高	162~178	162~178	194~225	194~225	194~225
全高	277~293	277~293	322~353	322~353	322~353
高さ調節	8cm毎3段階	8cm毎3段階	7.8cm毎5段階	7.8cm毎5段階	7.8cm毎5段階
収納寸法	24×24×127	31×31×127	24×24×158	24×31×158	24×41×158
脚数	4本	4本	4本	4本	6本

平屋根型

※長さの単位はcm

サイズ(型式)	120×120 (KA/1212WAMF)	180×180 (KA/1WAMF)	240×240 (KA/3WAMF)	300×300 (KA/6WAMF)
品番	S-8916	S-8917	S-8918	S-8919
総重量	15kg	19kg	23kg	27kg
価格(税込)	¥99,000	¥116,600	¥136,400	¥193,600
送料ランク	別	別	別	別
有効軒高	162~178	162~178	162~178	194~225
全高	192~208	192~208	192~208	224~255
高さ調節	8cm毎3段階	8cm毎3段階	8cm毎3段階	7.8cm毎5段階
収納寸法	24×24×127	24×24×127	24×24×127	24×24×158
脚数	4本	4本	4本	4本

●天井部：アルミ製(アルマイトコーティング処理) ●支柱部：補強リブ付アルミ28/35mm角(アルマイトコーティング処理) ●ジョイント：グラスファイバー+ナイロン6化合物 ●天幕：ポリエステル100%(UVカット塗布処理済メッシュ生地) ●付属品：本体用キャリーバッグ、天幕収納袋、ペグ、ロープ、六角レンチ ●さくらコーポレーション製

かんたんてんと 切妻型

ワンタッチテントでありながら、形状は切妻型！
天幕面積が大きいので、大きな文字入れが可能！



かんたんてんと切妻型

※長さの単位はcm

サイズ(型式)	180×270 (KG/1.5W)	240×360 (KG/4W)	300×600 (KG/8W)
(支柱アルミ製・天井スチール製)	S-8341	S-8342	S-8343
総重量	30.5kg	36.9kg	58.5kg
価格(税込)	¥152,900	¥193,600	¥266,200

●天井部：スチール製(セミトーン焼付塗装、内側防錆加工)

形式	KG/1.5WA	KG/4WA	KG/8WA
(オールアルミ製)	S-8351	S-8352	S-8353
総重量	29.5kg	34.2kg	55.5kg
価格(税込)	¥168,300	¥213,400	¥292,600
運賃ランク	別	別	別

●天井部：アルミ製(アルマイトコーティング処理)

有効軒高	162~178	162~178	194~225
全高	259~275	277~293	322~353
高さ調節	8cm毎3段階	8cm毎3段階	7.8cm毎5段階
収納寸法	24×31×127	24×31×127	24×31×158
脚数	4本	4本	6本

●支柱部：補強リブ付アルミ28/35mm角(アルマイトコーティング処理) ●ジョイント：グラスファイバー+ナイロン6化合物 ●天幕：ポリエステル500d(防災・防水・UVカット塗布処理) ●付属品：本体用キャリーバッグ、天幕収納袋、ペグ、ロープ、六角レンチ・支えポール ●さくらコーポレーション製

支えポール

両サイドのピークポールをサポートするサポートポールを付属しておりますので、天幕が内側に寄るのを防ぎます。



天幕カラー



カラーをご指定ください

白=W・青=BL
緑=G

※例：S-8341G



かんたんてんと キングサイズ

間(1間=1.8m)ベースのワンタッチテント!

従来のパイプテントとも連結可能! 学校行事や自治体の催事などに一番よく使用される日本サイズの間ベースのワンタッチテントです。



サイズ(型式)	※長さの単位はcm		
	360×360 (KA/9W)	360×540 (KA/10W)	360×720 (KA/11W)
品番	S-8211	S-8212	S-8213
価格(税込)	¥191,400	¥251,900	¥312,400
有効軒高	224～255	224～255	224～255
全高	344～375	344～375	344～375
高さ調節	7.8cm毎5段階調節	7.8cm毎5段階調節	7.8cm毎5段階調節
収納寸法	24×24×187	24×31×187	24×41×187
脚数	4本	6本	6本
総重量	37.6kg	52.7kg	60.8kg
送料ランク	別	別	別

●支柱部:補強リブ付アルミ28/35mm角(アルマイトコーティング処理) ●天井:スチール(セミトーン焼付塗装) ●ジョイント:グラスファイバー+ナイロン6化合物
●天幕:ポリエステル500d(防炎・防水・UVカット塗布処理) ●付属品:本体用キャリーバッグ、天幕収納袋、ベグ、ロープ、六角レンチ、ワイヤーレス ●さくらコーポレーション製

カラーをご指定ください

白=W・青&白=BW
赤&白=RW・緑&白=GW
※例:S-8211BW

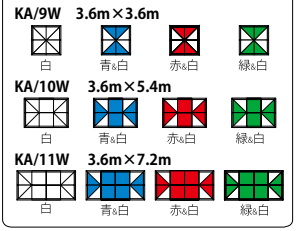

オプション品



かんたんてんと3&切妻型用横幕(枚)

品番	サイズ(間)高さ(m)	価格	色番号
S-8251	180 190	¥12,100 (税込) 別	白=W
S-8252	240 190	¥14,300 (税込) 別	赤=R
S-8253	300 220	¥19,800 (税込) 別	青=BL
S-8254	450 220	¥26,400 (税込) 別	緑=G
S-8255	600 220	¥31,900 (税込) 別	黄=Y
S-8256	270 190	¥16,500 (税込) 別	オレンジ=D
S-8257	360 190	¥22,000 (税込) 別	ピンク=P
S-8259	480 190	¥27,500 (税込) 別	黒=BK

色番号
白=W
赤=R
青=BL
緑=G
黄=Y
オレンジ=D
ピンク=P
黒=BK
※例:S-8251P

●ファスナー連結式 ●ポリエステル250d(防炎・防水・UVカット塗布処理)

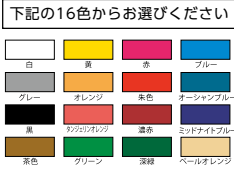
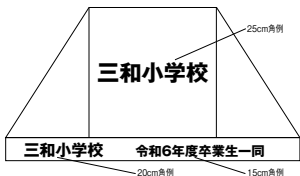

多彩な文字カラーバリエーション

かんたんてんと用文字入代(角ゴシック体)(1文字)

S-9235	5～10cm角	¥990 (税込)	S-9239	26～30cm角	¥3,630 (税込)
S-9236	11～15cm角	¥1,540 (税込)	S-9244	31～35cm角	¥4,400 (税込)
S-9237	16～20cm角	¥2,310 (税込)	S-9245	36～40cm角	¥5,500 (税込)
S-9238	21～25cm角	¥2,860 (税込)			

●1文字 ●熱圧着シート ※文字カラーをご指定ください。

かんたんてんと用ウエイトは重ね置きができます。



かんたんてんと用ウエイト

S-8656	●重量 10kg	¥12,375 (税込) 別
S-8657	●重量 20kg	¥22,000 (税込) 別

共通仕様: ●鋳物製 ●焼付塗装

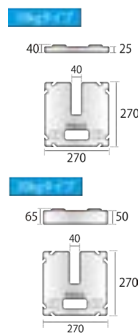

かんたんてんと用横幕はファスナー連結式です。三方幕仕様の場合は3枚、四方幕仕様の場合は4枚お買い求めください。
例: 300×450cm四方幕仕様 300cmが2枚、450cmが2枚必要になります。



ホワイト
240cm 2枚、ブルー
240cm 2枚の四方幕例

※透明横幕との連結も可能です。

かんたんてんとキングサイズ用横幕(枚)

品番	サイズ(間)高さ(m)	価格	色番号
S-8215	360 220	¥24,200 (税込) 別	白=W・赤=R・青=BL・緑=G
S-8225	540 220	¥29,700 (税込) 別	※例:S-8215G
S-8235	720 220	¥40,700 (税込) 別	

色番号 白=W・赤=R・青=BL・緑=G
※例:S-8215G

かんたんてんと用の透明タイプの横幕です。



※入なので丈夫です。

かんたんてんと3&切妻型用透明横幕(枚)

S-8200	180cm	¥18,700 (税込) 別
S-8201	240cm	¥22,000 (税込) 別
S-8202	300cm	¥25,300 (税込) 別
S-8203	450cm	¥33,000 (税込) 別
S-8204	600cm	¥40,700 (税込) 別
S-8205	270cm	¥24,200 (税込) 別
S-8206	360cm	¥27,500 (税込) 別
S-8207	480cm	¥35,200 (税込) 別

●ファスナー連結式 ●ビニール(糸入)厚さ0.35mm



かんたんてんと用ウエイトバッグ 10kgタイプ

S-8647 **¥12,375** (税込) 別
●カバーバッグ:ポリエステル、ウォーターバッグ:ポリエステル ●幅23cm×奥行23cm×高さ23cm ●付属品:ロープ、ナスカン



かんたんてんと用砂袋(1枚)

S-8650 **¥4,125** (税込) 別
●砂容量:15kg(最大) ●PVCターポリン製 ※砂はお客様手配。

省スペースのミニ台車



最大サイズのテントでも手軽に一人で運べます。



組立不要

S-8658 かんたんキャリア(折タタミ式) **¥19,250** (税込) 別

●幅40×奥行20×全長74～111(cm) ●荷台寸法23×36(cm) ●重量7kg ●主材スチール/アルミ製 ●収納時はコンパクトになります。 ●耐荷重80kg



ワンタッチ・フレックスタイプ
ハードポール・ラジエーター
野球・ソフトボール

三和体育のテント骨枠（集会用テント・アジャストテント・さざとテント対象）は従来品に比べ、重量が13%軽く、曲げ強度が1.6倍強い、高強度590Nハイテンション材を採用しました。



集会用テントのスタンダード。

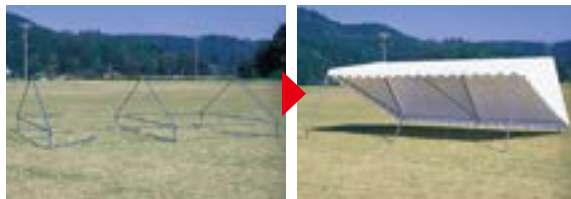

集会用テント 中折れ式

S-0515	FN-1...	●1.8m × 2.7m (1 × 1.5間) 全高239cm (軒高185cm)	●重量37kg ●脚4本	¥108,900 (税込) D
S-0516	FN-2...	●2.7m × 3.6m (1.5 × 2間) 全高266cm (軒高185cm)	●重量47kg ●脚4本	¥145,200 (税込) D
S-0517	FN-3...	●2.7m × 4.5m (1.5 × 2.5間) 全高266cm (軒高185cm)	●重量69kg ●脚6本	¥196,900 (税込) E
S-0518	FN-4...	●3.6m × 5.4m (2 × 3間) 全高290cm (軒高185cm)	●重量79kg ●脚6本	¥221,100 (税込) E
S-0519	FN-5...	●3.6m × 7.2m (2 × 4間) 全高290cm (軒高185cm)	●重量91kg ●脚6本	¥255,200 (税込) E

●天幕：エステル8号防水・防炎帆布●骨枠：590Nハイテンション丸パイプ31.8mm (肉厚1.4mm) 亜鉛メッキ処理●支柱上部中折れ式
●天幕ヒモ止式●天幕収納袋付

集会用テント・中折れ式の特長

- フレームには溶融亜鉛メッキ加工をし、防サビ焼付塗装を施し、さらに透明樹脂コーティングをしてあるので、サビに強く長期間の保管が可能！
- 支柱が折れ曲がるので、脚立などを必要とせず低い位置で組立・設営が簡単！

段差があっても設置可能な便利なテント。



アジャストテント

S-0500	FE-1...	●1.8m × 2.7m (1 × 1.5間) 全高239cm (軒高110～185cm)	●重量37kg ●脚4本	¥108,900 (税込) D
S-0501	FE-2...	●2.7m × 3.6m (1.5 × 2間) 全高266cm (軒高110～185cm)	●重量47kg ●脚4本	¥145,200 (税込) D
S-0502	FE-3...	●2.7m × 4.5m (1.5 × 2.5間) 全高266cm (軒高110～185cm)	●重量69kg ●脚6本	¥196,900 (税込) E
S-0503	FE-4...	●3.6m × 5.4m (2 × 3間) 全高290cm (軒高110～185cm)	●重量79kg ●脚6本	¥221,100 (税込) E
S-0504	FE-5...	●3.6m × 7.2m (2 × 4間) 全高290cm (軒高110～185cm)	●重量91kg ●脚6本	¥255,200 (税込) E

●天幕：エステル8号防水・防炎帆布●骨枠：590Nハイテンション丸パイプ31.8mm (肉厚1.4mm) 亜鉛メッキ処理●脚部高さ調節式
●天幕ヒモ止式●天幕収納袋付



アジャストテントは、ワンタッチで支柱の上下 (軒高110～185cm) が可能ですので地形に合わせた設置ができます

※ストッパー金具：S-0500ST

簡単に組立可能なので、大幅に設営時間を短縮できるテントです。



1.5 × 2間は2つのフレームを、2 × 3間・2 × 4間は3つのフレームを継ぐだけの簡単組立構造で、2～3人で組立時間は約5～10分です。パーツが少ないので粉失の心配が無く、置き場所もスッキリ！

さざとテント・中折れ式の特長

- フレームには溶融亜鉛メッキ加工をし、防サビ焼付塗装を施し、さらに透明樹脂コーティングをしてあるので、サビに強く長期間の保管が可能！
- 各パイプを簡単に差し込むだけ！

さざとテント 中折れ式

S-8336	PT-1...	●2.7m × 3.6m (1.5 × 2間) 全高281cm ●重量47kg ●脚4本 ●2フレーム	¥160,600 (税込) 別
S-8337	PT-2...	●3.6m × 5.4m (2 × 3間) 全高303cm ●重量79kg ●脚6本 ●3フレーム	¥233,200 (税込) 別
S-8338	PT-3...	●3.6m × 7.2m (2 × 4間) 全高303cm ●重量91kg ●脚6本 ●3フレーム	¥270,600 (税込) 別

●天幕エステル8号防水・防炎帆布●骨枠：590Nハイテンションパイプ31.8mm (肉厚1.4mm) 亜鉛メッキ処理●支柱上部中折れ式
●軒高200cm●天幕ヒモ止式●天幕収納袋付



ハードポール・ラジエーター
ワンタッチ・フレックスタイプ
ハードポール・ラジエーター

ハードポール・ラジエーター
ワンタッチ・フレックスタイプ
ハードポール・ラジエーター

ハードポール・ラジエーター
ワンタッチ・フレックスタイプ
ハードポール・ラジエーター

ハードポール・ラジエーター
ワンタッチ・フレックスタイプ
ハードポール・ラジエーター



装着例：S-0534



装着例：S-0539



装着例：S-0523

集会用テント中折式・アジャストテント用横幕。

三方幕 ※1枚もの

- S-0531** ●1×1.5間用(幅6.3m×高さ1.83m) ●重量5kg **¥30,800** (税込) B
- S-0532** ●1.5×2間用(幅9m×高さ1.83m) ●重量7kg **¥43,450** (税込) B
- S-0533** ●1.5×2.5間用(幅9.9m×高さ1.83m) ●重量8kg **¥47,850** (税込) B
- S-0534** ●2×3間用(幅12.6m×高さ1.83m) ●重量10kg **¥61,050** (税込) B
- S-0535** ●2×4間用(幅14.4m×高さ1.83m) ●重量11kg **¥69,300** (税込) B

四方幕 ※3方幕+1方幕

- S-0536** ●1×1.5間用(幅9m×高さ1.83m) ●重量7kg **¥46,200** (税込) B
- S-0537** ●1.5×2間用(幅12.6m×高さ1.83m) ●重量10kg **¥61,050** (税込) B
- S-0538** ●1.5×2.5間用(幅14.4m×高さ1.83m) ●重量11kg **¥72,050** (税込) B
- S-0539** ●2×3間用(幅18m×高さ1.83m) ●重量15kg **¥86,900** (税込) B
- S-0540** ●2×4間用(幅21.6m×高さ1.83m) ●重量16kg **¥103,950** (税込) B

●エステル8号防水帆布●ヒモ止式

ささっとテント用横幕。

三方幕 ※1枚もの

- S-0541** ●1.5×2間用(幅9m×高さ1.98m) ●重量8kg **¥48,400** (税込) B
- S-0542** ●2×3間用(幅12.6m×高さ1.98m) ●重量11kg **¥67,100** (税込) B
- S-0543** ●2×4間用(幅14.4m×高さ1.98m) ●重量12kg **¥76,450** (税込) B

四方幕 ※3方幕+1方幕

- S-0544** ●1.5×2間用(幅9m×高さ1.98m) ●重量11kg **¥66,550** (税込) B
- S-0545** ●2×3間用(幅12.6m×高さ1.98m) ●重量16kg **¥95,700** (税込) B
- S-0546** ●2×4間用(幅14.4m×高さ1.98m) ●重量17kg **¥114,400** (税込) B

●エステル8号防水帆布●ヒモ止式

透明三方幕 ※1枚もの

- S-0520** ●1×1.5間用(幅6.3m×高さ1.83m) ●重量6kg **¥31,900** (税込) B
- S-0521** ●1.5×2間用(幅9m×高さ1.83m) ●重量8kg **¥44,550** (税込) B
- S-0522** ●1.5×2.5間用(幅9.9m×高さ1.83m) ●重量9kg **¥49,500** (税込) B
- S-0523** ●2×3間用(幅12.6m×高さ1.83m) ●重量11kg **¥62,700** (税込) B
- S-0524** ●2×4間用(幅14.4m×高さ1.83m) ●重量12kg **¥70,950** (税込) B

透明四方幕 ※3方幕+1方幕

- S-0525** ●1×1.5間用(幅9m×高さ1.83m) ●重量8kg **¥47,300** (税込) B
- S-0526** ●1.5×2間用(幅12.6m×高さ1.83m) ●重量11kg **¥61,600** (税込) B
- S-0527** ●1.5×2.5間用(幅14.4m×高さ1.83m) ●重量12kg **¥72,600** (税込) B
- S-0528** ●2×3間用(幅18m×高さ1.83m) ●重量15kg **¥88,000** (税込) B
- S-0529** ●2×4間用(幅21.6m×高さ1.83m) ●重量18kg **¥105,600** (税込) B

●塩化ビニール製厚さ0.3mm●ヒモ止式

透明三方幕 ※1枚もの

- S-0547** ●1.5×2間用(幅9m×高さ1.98m) ●重量9kg **¥48,400** (税込) B
- S-0548** ●2×3間用(幅12.6m×高さ1.98m) ●重量12kg **¥66,000** (税込) B
- S-0549** ●2×4間用(幅14.4m×高さ1.98m) ●重量13kg **¥75,350** (税込) B

透明四方幕 ※3方幕+1方幕

- S-0560** ●1.5×2間用(幅9m×高さ1.98m) ●重量12kg **¥70,400** (税込) B
- S-0561** ●2×3間用(幅12.6m×高さ1.98m) ●重量16kg **¥94,600** (税込) B
- S-0562** ●2×4間用(幅14.4m×高さ1.98m) ●重量19kg **¥114,400** (税込) B

●塩化ビニール製厚さ0.3mm●ヒモ止式

長さ220cmのパイプまで収納可。



多目的結束バンドHM (2本1組)

- S-1969** テント用パイプ収納袋 (集会用テント・アジャストテント用) **¥7,480** (税込) 10-A
- S-0630** 赤 **¥1,650** (税込) 50-A
- S-0631** 黄 **¥1,650** (税込) 50-A
- S-0632** 青 **¥1,650** (税込) 50-A

●ポリプロピレン製●取手付●長さ220cm×幅45cm ●(4本脚テントは2枚、6本脚テントは3枚必要です。) ※ささっとテントは使用不可。
●2本1組●25mm×900mm●ベルト：ポリプロピレン、カムバックル：亜鉛合金(メッキ処理) ●重量110g(1組)

積み重ね可能でズレづらいウエイトです。



テントウエイト

- S-9295** 10kg ●サイズ：直径26cm×高さ26cm **¥10,450** (税込) 別
- S-9296** 20kg ●サイズ：直径26cm×高さ6.5cm **¥22,000** (税込) 別

●20kg：鉄錘物●10kg：樹脂製(水タンク式) ●内寸4.5cm●積み重ね可能●取手付



テント用文字入代 (楷書体)

- S-9230** 10～15cm角 (1文字) **¥990** (税込)
- S-9231** 16～30cm角 (1文字) **¥1,980** (税込)
- S-9232** 31～40cm角 (1文字) **¥2,420** (税込)
- S-9233** 41～50cm角 (1文字) **¥2,750** (税込)

●マーク代：指定書体は別途見積り致します。
※アジャストテント・集会用テント・ささっとテントに適用

新商品 スパイラル形状の杭で、ウエイト20kgと同等の効果!

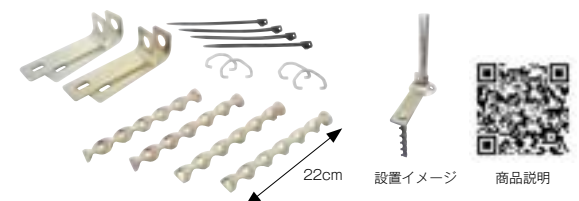

- S-4508** テントペグ スパイラル (4本組) **¥17,600** (税込) 5-A

●杭寸法：長さ22cm×幅2.5cm×厚み0.6cm ●鉄製メッキ仕上 ●重量3.2kg/一式 ●4本組

サッカー・フットサル・ハンドボール・ラグビー
 野球・ソフトボール
 テニス・バドミントン・卓球
 バンチ・ボールカゴ
 テント用備品
 運動会・レクリエーション・陸上・弓道・台・テニール
 体操・旗棒
 水泳・プール備品
 熱中症対策・安全対策・季節用品

子供の達成感を満足させるチャイルドジムとクライミングシリーズ！



S-4048 チャイルドジム
¥990,000 (税込) 別

●幅 480cm×奥行 480cm×高さ 155cm●材質：本体：スチール・ガラスファイバー、防護マット：PVC・ウレタンフォーム●重量 193kg●中国製●組立式



S-4049 チャイルドロッククライミング
¥198,000 (税込) 別

●幅 180cm×奥行 180cm×高さ 100cm●材質：本体：スチール●重量 45kg●中国製●組立式



S-4050 チャイルドネットクライミング
¥176,000 (税込) 別

●幅 180cm×奥行 95cm×高さ 100cm●材質：本体：スチール●重量 60kg●中国製●組立式

柔らかいブロックで登り降り！ちょっとした障害物を設ける事で、楽しさ倍増！



S-4051 キッズコンビマット A
¥192,500 (税込) 別

●幅 405cm×奥行 120cm×高さ 60cm●材質：表皮：PVC、芯材：ウレタンフォーム●重量 38kg●中国製



S-4052 キッズコンビマット B
¥176,000 (税込) 別

●幅 320cm×奥行 60cm×高さ 80cm●材質：表皮：PVC、芯材：ウレタンフォーム●重量 22kg●中国製



S-4053 キッズコンビマット C
¥176,000 (税込) 別

●幅 300cm×奥行 60cm×高さ 93cm●材質：表皮：PVC、芯材：ウレタンフォーム●重量 21kg●中国製

バレーのブロック練習や
ボックスジャンプトレーニングで活躍！！



トリコロール



ピンク



用途に応じて、高さや幅の向きを変えて使用可能です。

キッズトランポリン

S-4054 トリコロール ¥17,600 (税込) 別

S-4055 ピンク ¥17,600 (税込) 別

●幅 122cm×奥行 122cm×高さ 87cm●材質 フレーム・スプリング：スチール製、トランポリンシート：PVC、ネット：ポリエステル●重量 11kg●最大使用重量：50kg●中国製●組立式

ジャンプボックス

S-4078 大 ●150cm×105cm×60cm●40kg

S-4079 小 ●90cm×70cm×60cm●20kg

●材質・表皮：PVC・芯材：XPE●中国製

¥108,900 (税込) 別

¥59,400 (税込) 別

サッカー・フットサル、ハンドボール、ラグビー、野球、ソフトボール、バレーボール、バスケットボール、テニス、バドミントン、卓球、水泳、プール用品、体操・鉄棒、季節商品、安全対策、季節商品

安全で安心なエアマットシリーズ！良く弾むので体操トレーニングにも最適！

※ P113-114 の商品は海外製の為、納期は都度でご確認下さい。



エア式なのでスポンジマットと比べてもこんなにコンパクト！重さもウレタンマットに比べて、半分程度で、持ち運びも便利です

P113-114に記載のエア商品は専用の電動ブローアーをご使用ください。
S-9591(別売)
※フットポンプ付きの小サイズは除く。



エアマット 標準仕様 t10cm

- S-9571 ● 90cm × 120cm ● 4kg ● フットポンプ付 ￥72,600 (税込) 別
- S-9580 ● 90cm × 180cm ● 6kg ￥94,600 (税込) 別
- S-9581 ● 120cm × 240cm ● 8kg ￥158,400 (税込) 別
- S-9582 ● 120cm × 300cm ● 10kg ￥181,500 (税込) 別
- S-9583 ● 120cm × 600cm ● 20kg ￥396,000 (税込) 別

共通仕様：●厚さ 10cm ●材質：PVC ●青色 ●ポンプ別売 ●韓国製

エアマット 高反発仕様 t20cm

- S-9572 ● 90cm × 120cm ● 6kg ● フットポンプ付 ￥115,500 (税込) 別
- S-9584 ● 90cm × 180cm ● 9kg ￥178,200 (税込) 別
- S-9585 ● 120cm × 240cm ● 12kg ￥221,760 (税込) 別
- S-9586 ● 120cm × 300cm ● 14kg ￥227,700 (税込) 別
- S-9587 ● 120cm × 600cm ● 29kg ￥378,400 (税込) 別

共通仕様：●厚さ 20cm ●材質：PVC ●青色 ●ポンプ別売 ●韓国製

- S-9594 リペアキット (青色) ￥1,210 (税込) 別
- 15cm 角シート ● 接着剤 ● 韓国製

様々な楽しみが広がるエアマット運動！



本製品の特長

- 表皮の PVC は、三層構造で、非常に破れにくく屋外でも使用する事が出来ます
子供たちの遊び場としてなど、いろんな用途が楽しめます
(紫外線対策加工済)
- 内部が糸でつながっている為、空気を入れてもフラットな形状を保っています

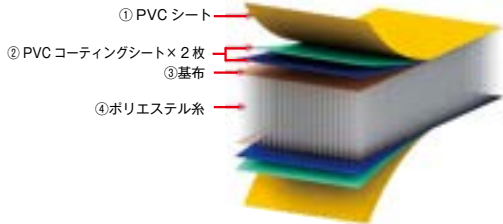

エアマット運動により期待される効果

※スポンジマットとの違い

【安全】
クッション性が高いため、強い衝撃を吸収し、安全です。

【バランストレーニング】
立って歩いているだけでも、自然とバランスを取る為に筋肉が使われます。子供の運動能力の向上やリハビリ、老化防止などにも向いています。

【楽しい】
エアマットのふわふわした感覚で、子供たちが自然と笑顔になり、楽しんで積極的に運動をおこなってくれます。

サッカー・フットサル・ハンドボール・ラグビー
野球・ソフトボール
バドミントン・卓球
ベンチ・ボールカゴ・得点板・整理用品
体操部用品
運動会・レクリエーション
陸上・球技・ソフト
体操・鉄棒
水泳・プール用品
障子・防犯・安全対策

体操マット

抗菌体操マット



体操マットすべり止め付

抗菌体操マットすべり止め付

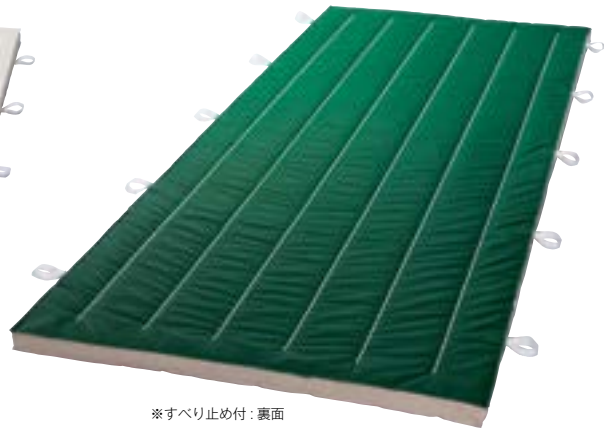

※すべり止め付：裏面



三和体育体操マットの特長・上手な選び方

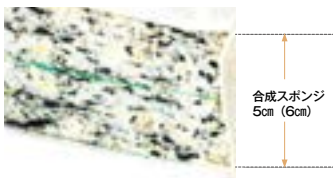

スポンジマットとは

スポンジマットは柔らかくクッション性に優れ、なおかつ適度な弾力性を持つマットです。主に回転運動に適しています。三和体育の合成スポンジは密度が高いものを採用しており、へたりが遅く、丈夫で長持ちします



コンビマットとは

合成スポンジを柔らかく耐久性のあるフェルトでサンドしたマットです。回転運動性能と着地運動性能の両方の特長を持った万能型です

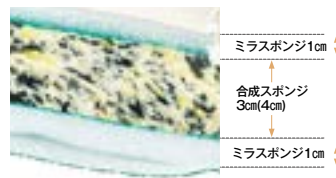

ミラスポンジコンビマットとは

合成スポンジを硬質のミラスポンジでサンドしたマットです。軽量で扱い易く、発泡倍率が高いのでへたりにくく長期間優れたクッション性を維持します。沈み込みが少なく、着地運動に適しています

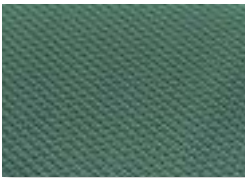

すべり止シート

マットのズレを抑える為、特別に製作しエステル生地に塩ビをコーティング。表面にシボ加工を施してあるので高いすべり止め効果を発揮します

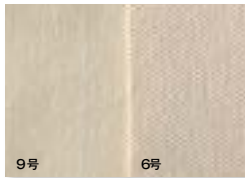

綿帆布について

綿100%天然素材なので静電気の発生を抑え、なおかつ強度・耐久性・通気性にも優れています。号数が小さいほど、厚手でゴツゴツしていて、号数が大きいほど、薄手でスベスベしています

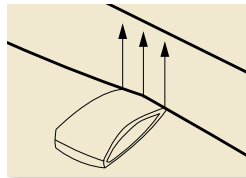

破れにくい取手

横手だと本体のまちに力が加わり、破れやすくなるのですが、当社の取手は裏面内側に本体一体縫製なので破れにくく持ち運びやすい取手になっています。また取手は長めなのでマットの下に折込み易く、マットがズレても輪っかが外に出づらいためです



デイロス加工とは

デイロスは、汗や皮脂を分解して悪臭を発生させるバクテリア(黄色ブドウ球菌・大腸菌・肺炎桿菌など)を抑える「抗菌防臭効果」、すでに発生した悪臭(アンモニア・酢酸など)を化学的に消臭する「精カテキン消臭効果」、そしてカビや白癬菌(水虫菌)による劣化等から守る「防カビ効果」に優れています

ラインを目安にして、正しい姿勢で回転しよう！

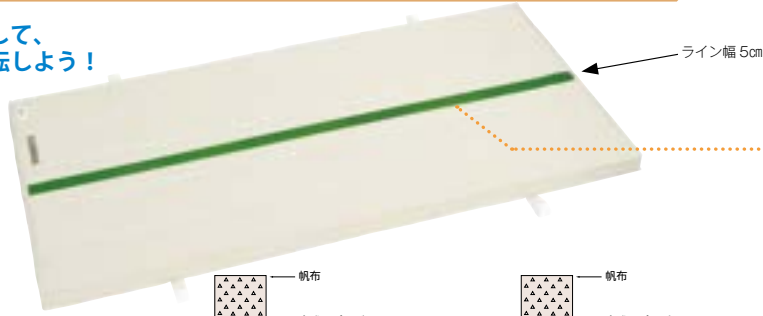

グリーンライン採用！

さまざまな色のラインで前転テストを行った結果、視覚的に最も回転し易い色でした。ぜひお試しください。

指導ライン入マット (5cm厚)

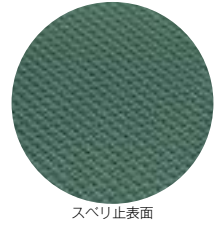
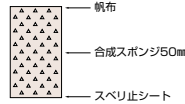
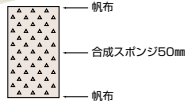

帆布	厚み	サイズ	すべり止無し			すべり止付			運賃
			品番	価格	重量	品番	価格	重量	
9号	5cm	90 × 180	S-9615	¥31,900 (税込)	10kg	S-9635	¥37,400 (税込)	12kg	2-B
9号	5cm	120 × 240	S-9616	¥57,200 (税込)	18kg	S-9636	¥67,100 (税込)	22kg	D
9号	5cm	120 × 300	S-9617	¥71,500 (税込)	23kg	S-9637	¥84,700 (税込)	27kg	E
9号	5cm	120 × 600	S-9618	¥143,000 (税込)	46kg	S-9638	¥168,300 (税込)	54kg	F
6号	5cm	120 × 600	S-9619	¥151,800 (税込)	46kg	S-9639	¥173,800 (税込)	54kg	F

外皮がボロボロでもまだ使えます。マットカバーで古いマットが新品同様に！



マットカバー(室内用) ●9号帆布●取手付

厚み	サイズ	品番	価格	重量	運賃
5cm	90 × 180	S-5900	¥24,200 (税込)	2kg	5-A
5cm	120 × 240	S-5901	¥34,100 (税込)	4kg	5-A
5cm	120 × 300	S-5902	¥39,600 (税込)	4kg	5-A
5cm	120 × 600	S-5903	¥72,600 (税込)	10kg	5-A
6cm	90 × 180	S-5904	¥24,200 (税込)	2kg	5-A
6cm	120 × 240	S-5905	¥34,100 (税込)	4kg	5-A
6cm	120 × 300	S-5906	¥39,600 (税込)	4kg	5-A
6cm	120 × 600	S-5907	¥72,600 (税込)	10kg	2-A
6cm	150 × 300	S-5908	¥53,900 (税込)	5kg	4-A
6cm	150 × 600	S-5909	¥99,000 (税込)	10kg	2-A

土俵コンビマット

●2枚1組連結式●芯材：合成スポンジ+フェルト●9号帆布●取手付

厚み	サイズ	品番	価格	重量	運賃
5cm	180 × 180	S-8131	¥88,000 (税込)	22kg	D
5cm	240 × 240	S-8132	¥157,300 (税込)	40kg	E
5cm	300 × 300	S-8133	¥247,500 (税込)	50kg	F

ステップコンビマット

●芯材：合成スポンジ+フェルト●9号帆布●取手付

厚み	サイズ	品番	価格	重量	運賃
5cm	90 × 180	S-8134	¥46,200 (税込)	11kg	2-B
5cm	90 × 360	S-8135	¥88,000 (税込)	22kg	E

軽量で扱い易い、風通しの良いスノコ型です。



S-6556 マットトラック (板張型 SW) ¥137,500 (税込) 別

●幅120cm×長さ180cm●重量40kg●100mmキャスター付●運搬台高さ21cm●スチール枠合板張

S-9898 マットトラック スノコ型 (オールアルミ製) ¥126,500 (税込) 別

●幅120cm×長さ180cm×ハンドル高さ80cm●運搬台高さ21cm●オールアルミ製●100mmキャスター付●コーナー保護ゴム付●重量23kg

強力ナイロンファスナー付
空気窓付
取手付

※別注サイズ承ります。ご相談ください。



スベリ止表面

屋内用ソフトマット

厚み	サイズ	品番	価格	重量	運賃
20cm	150 × 200	S-9772	¥81,400 (税込)	13kg	別
20cm	200 × 300	S-9773	¥147,400 (税込)	26kg	別
30cm	200 × 300	S-9774	¥181,500 (税込)	36kg	別
40cm	200 × 300	S-9775	¥216,700 (税込)	48kg	別
30cm	200 × 400	S-9776	¥259,600 (税込)	48kg	別
40cm	200 × 400	S-9777	¥308,000 (税込)	63kg	別

屋内用ソフトマットすべり止付

厚み	サイズ	品番	価格	重量	運賃
20cm	150 × 200	S-9778	¥97,900 (税込)	15kg	別
20cm	200 × 300	S-9779	¥176,000 (税込)	29kg	別
30cm	200 × 300	S-9780	¥210,100 (税込)	39kg	別
40cm	200 × 300	S-9781	¥244,200 (税込)	51kg	別
30cm	200 × 400	S-9782	¥301,400 (税込)	51kg	別
40cm	200 × 400	S-9783	¥333,300 (税込)	66kg	別

共通仕様：●外皮：エステル3号帆布 ●芯材：ウレタンフォーム1枚板 ●強力ナイロンファスナー付 ●空気窓付 ●取手付

ソフトマット各種は、大きな製品の為、2枚以上の場合は「分納」となります。あらかじめ、納期をご確認下さい。

強力ナイロンファスナー付
空気窓付
取手付

※別注サイズ承ります。ご相談ください。



屋内外兼用ソフトマット

厚み	サイズ	品番	価格	重量	運賃
30cm	200 × 300	S-9784	¥210,100 (税込)	38kg	別
40cm	200 × 300	S-9785	¥247,500 (税込)	49kg	別
50cm	200 × 300	S-9786	¥276,100 (税込)	60kg	別
30cm	300 × 300	S-9787	¥288,200 (税込)	57kg	別
40cm	300 × 300	S-9788	¥337,700 (税込)	74kg	別
50cm	300 × 300	S-9789	¥383,900 (税込)	90kg	別
30cm	200 × 400	S-9790	¥295,900 (税込)	50kg	別
40cm	200 × 400	S-9791	¥347,600 (税込)	66kg	別
50cm	200 × 400	S-9792	¥393,800 (税込)	79kg	別

●外皮：クラレエステル6号防水帆布 ●芯材：ウレタンフォーム1枚板 ●強力ナイロンファスナー付 ●空気窓付 ●取手付

ソフトマット各種は、大きな製品の為、2枚以上の場合は「分納」となります。あらかじめ、納期をご確認下さい。

強力ナイロンファスナー付
空気窓付
取手付

※別注サイズ承ります。ご相談ください。



スベリ止表面

室内用ソフトマット(ニツ折)

厚み	サイズ	品番	価格	重量	運賃
20cm	200 × 300	S-9712	¥173,800 (税込)	27kg	別
30cm	200 × 300	S-9713	¥210,100 (税込)	37kg	別
40cm	200 × 300	S-9714	¥239,800 (税込)	49kg	別
30cm	200 × 400	S-9715	¥279,400 (税込)	49kg	別
40cm	200 × 400	S-9716	¥327,800 (税込)	64kg	別

屋内用ソフトマットすべり止付(ニツ折)

厚み	サイズ	品番	価格	重量	運賃
20cm	200 × 300	S-9732	¥204,600 (税込)	30kg	別
30cm	200 × 300	S-9733	¥240,900 (税込)	40kg	別
40cm	200 × 300	S-9734	¥276,100 (税込)	52kg	別
30cm	200 × 400	S-9735	¥308,000 (税込)	52kg	別
40cm	200 × 400	S-9736	¥357,500 (税込)	67kg	別

共通仕様：●外皮：エステル3号帆布 ●芯材：ウレタンフォーム1枚板 ●強力ナイロンファスナー付 ●空気窓付 ●取手付

強力ナイロンファスナー付
空気窓付
取手付

※別注サイズ承ります。ご相談ください。



屋内外兼用ソフトマット(ニツ折)

厚み	サイズ	品番	価格	重量	運賃
30cm	200 × 300	S-9793	¥233,200 (税込)	39kg	別
40cm	200 × 300	S-9794	¥267,300 (税込)	51kg	別
50cm	200 × 300	S-9795	¥317,900 (税込)	61kg	別
30cm	200 × 400	S-9796	¥335,500 (税込)	51kg	別
40cm	200 × 400	S-9797	¥381,700 (税込)	67kg	別
50cm	200 × 400	S-9798	¥427,900 (税込)	81kg	別

●外皮：クラレエステル6号防水帆布 ●芯材：ウレタンフォーム1枚板 ●強力ナイロンファスナー付 ●空気窓付 ●取手付

ソフトマット各種は、大きな製品の為、2枚以上の場合は「分納」となります。あらかじめ、納期をご確認下さい。

ヘッドボール・フットボール
サッカー・フットサル
ハンドボール

野球
ソフトボール

バドミントン
バレーボール
バスケ

バドミントン
バレーボール
バスケ

バドミントン
バレーボール
バスケ

体操・鉄棒

水泳・プール用品

集中運動場・安全対策
運動場

- ハーフサイズで … 幅が従来のマットより狭いので開脚回転運動に最適です
- ライン入で … ラインを目安に回転運動が出来るので正しい姿勢での回転運動が可能です
- 連結式で … 連結しての連続回転運動が可能です
- スベリ止付で … 床面にしっかりフィットするので安心です

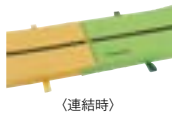

ハーフマット

●芯材：合成スポンジ 50mm●外皮：エステル 4 号帆布●スベリ止シート付●取手付●マジックテープにて連結が可能

レッド	ブルー	グリーン	イエロー	サイズ (cm)	重量	価格	運賃
S-9880	S-9884	S-9888	S-9892	45 × 200 × 5	7kg	¥39,600 (税込)	2-A
S-9881	S-9885	S-9889	S-9893	45 × 300 × 5	11kg	¥59,400 (税込)	B
S-9882	S-9886	S-9890	S-9894	60 × 200 × 5	10kg	¥49,500 (税込)	B
S-9883	S-9887	S-9891	S-9895	60 × 300 × 5	14kg	¥68,200 (税込)	C

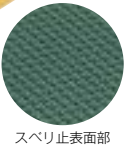
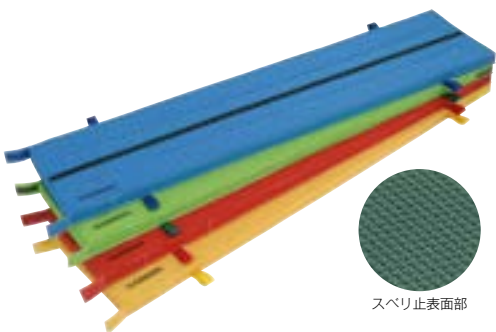

室内用抗菌カラーマット

●芯材：合成スポンジ 30mm+フェルト●外皮：エステル再生 4 号抗菌帆布●取手付

レッド	ブルー	グリーン	イエロー	サイズ (cm)	重量	価格	運賃
S-9840	S-9845	S-9850	S-9855	90 × 180 × 5	11kg	¥37,400 (税込)	2-B
S-9841	S-9846	S-9851	S-9856	90 × 240 × 5	15kg	¥50,600 (税込)	C
S-9842	S-9847	S-9852	S-9857	120 × 240 × 5	20kg	¥66,000 (税込)	D
S-9843	S-9848	S-9853	S-9858	120 × 300 × 5	25kg	¥83,600 (税込)	E
S-9844	S-9849	S-9854	S-9859	120 × 600 × 5	50kg	¥167,200 (税込)	F

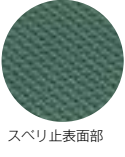

室内用抗菌カラーマットノンスリップタイプ

●芯材：合成スポンジ 30mm+フェルト●外皮：エステル再生 4 号抗菌帆布 (裏面スベリ止シート) ●取手付

レッド	ブルー	グリーン	イエロー	サイズ (cm)	重量	価格	運賃
S-9860	S-9865	S-9870	S-9875	90 × 180 × 5	13kg	¥41,800 (税込)	2-B
S-9861	S-9866	S-9871	S-9876	90 × 240 × 5	17kg	¥55,000 (税込)	C
S-9862	S-9867	S-9872	S-9877	120 × 240 × 5	23kg	¥73,700 (税込)	D
S-9863	S-9868	S-9873	S-9878	120 × 300 × 5	28kg	¥92,400 (税込)	E
S-9864	S-9869	S-9874	S-9879	120 × 600 × 5	57kg	¥184,800 (税込)	F



室内外兼用防水カラーマット

●芯材：合成スポンジ 30mm+フェルト●外皮：ナイロンターポリン●取手付

レッド	ブルー	グリーン	イエロー	サイズ (cm)	重量	価格	運賃
S-9680	S-9685	S-9690	S-9695	90 × 180 × 5	12kg	¥38,500 (税込)	2-B
S-9681	S-9686	S-9691	S-9696	90 × 240 × 5	16kg	¥50,600 (税込)	C
S-9682	S-9687	S-9692	S-9697	120 × 240 × 5	21kg	¥67,100 (税込)	D
S-9683	S-9688	S-9693	S-9698	120 × 300 × 5	26kg	¥84,700 (税込)	E
S-9684	S-9689	S-9694	S-9699	120 × 600 × 5	52kg	¥169,400 (税込)	F



室内外兼用軽量 2ツ折防水カラーマット (スベリ止付)

レッド	ブルー	グリーン	イエロー	厚さ	サイズ (cm)	重量	価格	運賃
S-9209	S-9210	S-9211	S-9212	4cm	90 × 180	3.6kg	¥39,820 (税込)	別
S-9213	S-9214	S-9215	S-9216	5cm	90 × 180	3.8kg	¥45,430 (税込)	別

●共通仕様：●外皮：エステルターポリン防水帆布 (DK スベリ止加工) ●芯材：ポリエチレン特殊フォーム●折タミベルト、連結マジックテープ付き●防災加工

軽量 2ツ折カラーマット (スベリ止付)

ピンク	ブルー	グリーン	イエロー	厚さ	サイズ (cm)	重量	価格	運賃
S-9217	S-9218	S-9219	S-9220	4cm	90 × 180	3kg	¥41,580 (税込)	別

●外皮：ナイロン帆布抗菌・防臭加工 (DK スベリ止加工) ●芯材：ポリエチレン特殊フォーム●折タミベルト、連結マジックテープ付

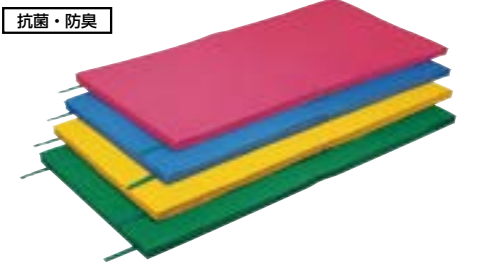

サッカー・フットサル、ハンドボール、ラグビー、野球、ソフトボール、バレーボール、バスケットボール、テニス、バドミントン、卓球用品、壁掛けボール、ベンチ・ボールキャップ、保護服・練習用品、トレーニングマット、運動会・レクリエーション、壁掛けボール、壁掛けボール、体操・鉄棒、水泳・プール用品、熱中症対策・安全対策、季節用品

マットや跳箱の下に敷くだけでスベリ止め効果アップ!



材質：ポリエステル塩ビ加工

スペランシート

- | | | | | | |
|---------------------------|--------------|------|-----------------------------|--------------|------|
| S-6835 | ¥9,350 (税込) | 10-B | S-6837 | ¥22,000 (税込) | 10-B |
| ●幅 90cm×長さ 180cm●重量 0.9kg | | | ●幅 120cm×長さ 300cm ●重量 2kg | | |
| S-6834 | ¥16,500 (税込) | 10-B | S-6838 | ¥33,000 (税込) | 10-B |
| ●幅 90cm×長さ 300cm●重量 1.2kg | | | ●幅 120cm×長さ 400cm ●重量 2.8kg | | |
| S-6836 | ¥18,150 (税込) | 10-B | S-6839 | ¥44,000 (税込) | 10-B |
| ●幅 90cm×長さ 360cm●重量 1.8kg | | | ●幅 120cm×長さ 600cm ●重量 3.9kg | | |

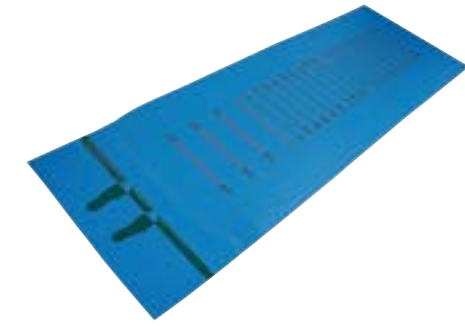

S-6214 立ち幅とび用マット 300 ¥137,500 (税込) 2-D

●幅 120cm×長さ 300cm×厚さ 3cm●重量 9.5kg●ES ターポリン×ポリエチレンフォーム製●二ツ折型●裏面スベリ止加工●収納袋付

小さなマットなので跳箱・平均台・肋木等の授業や、安全対策に気軽に使用出来ます



カラーウレタン補助マット 屋内外兼用

レッド	ブルー	グリーン	イエロー	価格	運賃
S-8530	S-8531	S-8532	S-8533	¥49,500 (税込)	2-E

●幅 90cm×長さ 120cm×厚さ 20cm●外皮：ターポリン帆布●芯材ウレタンフォーム●重量 5kg

S-8535 ウレタン補助マット 屋内用 ¥49,500 (税込) 2-E

●幅 90cm×長さ 120cm×厚さ 20cm●外皮：エステル 4号帆布●芯材ウレタンフォーム●重量 5kg

汗を通じづらい合成レザーマット

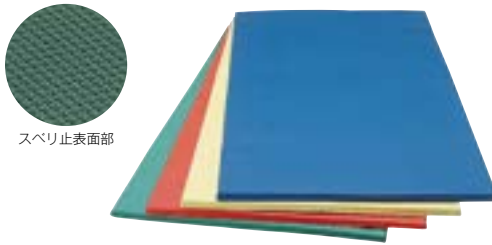

スベリ止表面部



軽量ワイドカラーマット (すべり止付)

ブルー	イエロー	レッド	グリーン	サイズ	重量	価格	運賃
S-8661	S-8662	S-8663	S-8664	100×200	3.4kg	¥39,600 (税込)	C
S-8665	S-8666	S-8667	S-8668	200×200	6.8kg	¥73,700 (税込)	D

●厚さ 2cm●外皮：合皮レザー×ポリエチレンフォーム●裏面すべり止加工

抗菌パーソナルストレッチマット ES

グリーン	ブルー	レッド	シルバー	価格	運賃
S-9221	S-9222	S-9223	S-9224	¥15,400 (税込)	10-E

●幅 60cm×長さ 180cm×厚さ 4cm●重量 2kg●ウレタンフォーム×抗菌合皮レザー

遊び心をくすぐるカラフルマット!



S-0948 カラフルステップマットすべり止付 ¥39,050 (税込) 別

●幅 90cm×長さ 180cm×厚さ 4cm●重量 6.3kg●外皮：ターポリン、芯材：合成スポンジ●裏面ノンスリップ加工



S-7897 マット収納キャリー ¥71,500 (税込) D

●スチール製●幅 110cm×奥行 98cm×高さ 110cm~170cm (4段階調節式) ●板：幅 105cm×奥行 93cm●重量 31kg●75mmキャスター片側2トッパー付●組立工具不要

子どもたちに大人気のボールプールや
囲まれた遊び場に！

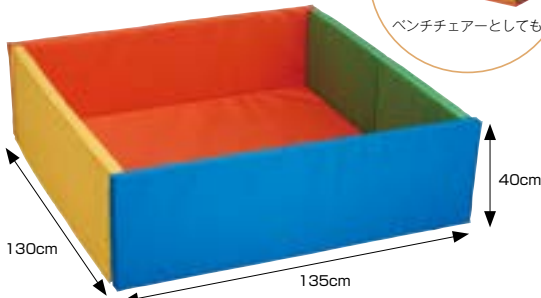

マジックテープで簡単組み立て

S-4853 サークルランド

¥96,470 (税込) 別

●幅 130 × 長さ 135 × 高さ 40cm ●外被：エステルオックス 500 d 特殊樹脂加工 ●芯材：ポリエチレン ●重量：約 7kg



おともだちとなかよく遊べるスペース

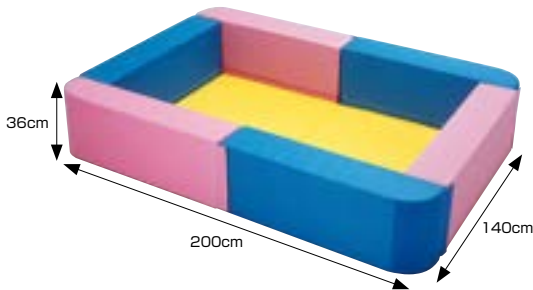
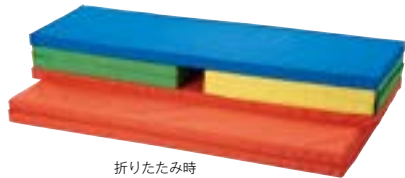

S-4854 キッズランド (小)

¥170,060 (税込) 別

●幅 140 × 長さ 200 × 高さ 36cm ●外被：エステルオックス 500 d 特殊樹脂加工 (脱塩ビ) ●芯材：特殊ウレタン ●重量：約 42kg ※S-4859 (ボール小) が約 3,000 個 (3 箱分) 入ります。

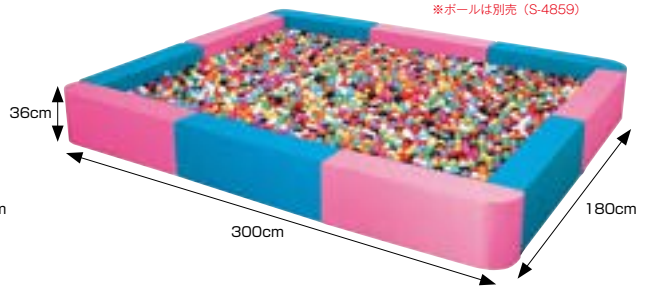

S-4855 キッズランド (大)

¥255,090 (税込) 別

●幅 180 × 長さ 300 × 高さ 36cm ●外被：エステルオックス 500 d 特殊樹脂加工 (脱塩ビ) ●芯材：特殊ウレタン ●重量：約 70kg ※S-4859 (ボール小) が約 4,000 個 (4 箱分) 入ります。

安全性の高い素材を使用!!

S-4856 プール

¥216,370 (税込) 別

●幅 200 × 長さ 90 × 高さ 50cm ●外被：エステルオックス 500 d 特殊樹脂加工 (脱塩ビ) ●芯材：特殊ウレタン ●重量：約 38kg ※底面シート付 ※S-4859 (ボール小) が約 3,000 個 (3 箱分) 入ります。

S-4857 ステップブルー

¥32,670 (税込) 別

●幅 90 × 高さ 40 × 奥行 40cm ●外被：エステルオックス 500 d 特殊樹脂加工 (脱塩ビ) ●芯材：特殊ウレタン ●カラー：ブルー ●重量：約 9kg

S-4858 ステップオレンジ

¥32,670 (税込) 別

●幅 90 × 高さ 40 × 奥行 40cm ●外被：エステルオックス 500 d 特殊樹脂加工 (脱塩ビ) ●芯材：特殊ウレタン ●カラー：オレンジ ●重量：約 9kg



S-4859 ボール小 1,000 個

¥87,120 (税込) 別

●φ 5cm ●ポリエチレン製 ●(ボール小 1,000 個) ●(8 色 [黒・赤・青・黄・緑・白・オレンジ・紫]、1,000 個入)

体操・鉄棒

水泳・ボール遊び

集中遊具類・安全対策

スペースに合わせて、大人が安心して見守る事ができるキッズスペースを！



滑り止め加工により床への固定設置が簡単。スペースにより異なるコーナーを造る事ができます。

S-4892 サークルセット

¥1,068,430 (税込) 別

●外被：ビニールレザー ●芯材：ウレタン、合板 ●総重量：約140kg ●9点セット

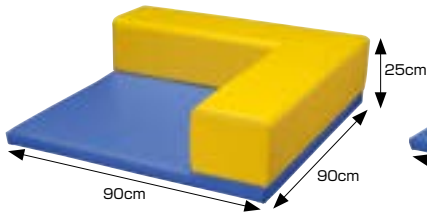

S-4893 コーナー

¥141,680 (税込) 別

●幅90×長さ90×高さ25cm ●重量：約18.3kg ●外被：ビニールレザー ●芯材：ウレタン、合板

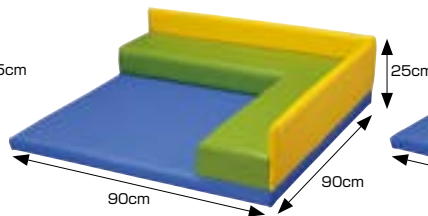

S-4894 コーナー (ソファ付)

¥164,120 (税込) 別

●幅90×長さ90×高さ25cm ●重量：約17kg ●外被：ビニールレザー ●芯材：ウレタン、合板

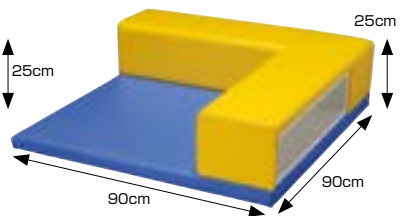

S-4895 コーナー (シューズBOX付)

¥190,850 (税込) 別

●幅90×長さ90×高さ25cm ●重量：約20.2kg ●外被：ビニールレザー ●芯材：ウレタン、合板

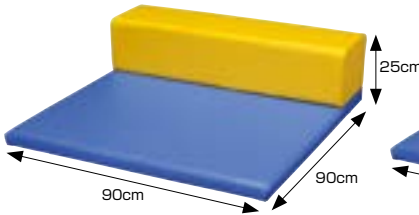

S-4896 サークルマット

¥81,620 (税込) 別

●幅90×長さ90×高さ25cm ●重量：約13.7kg ●外被：ビニールレザー ●芯材：ウレタン、合板

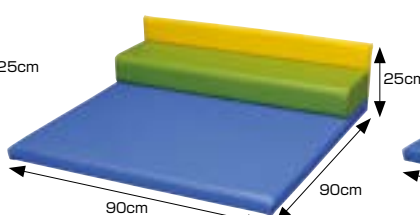

S-4897 サークルマット (ソファ付)

¥117,150 (税込) 別

●幅90×長さ90×高さ25cm ●重量：約13.2kg ●外被：ビニールレザー ●芯材：ウレタン、合板

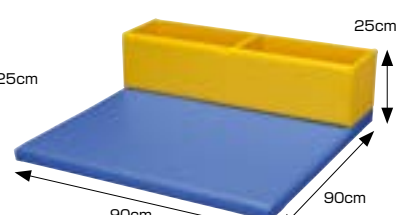

S-4898 サークルマット (ブックBOX付)

¥135,740 (税込) 別

●幅90×長さ90×高さ25cm ●重量：約17.2kg ●外被：ビニールレザー ●芯材：ウレタン、合板

S-4899 フロアマット

¥40,810 (税込) 別

●幅90×長さ90×高さ5cm ●重量：7.6kg ●外被：ビニールレザー ●芯材：ウレタン、合板

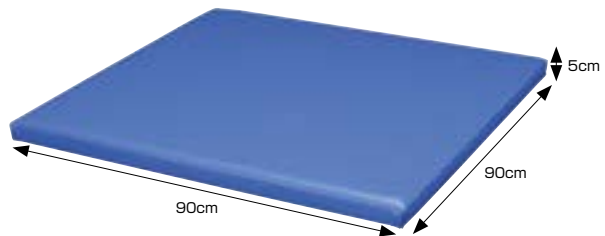

ワンダー・フットサル、ハンドボール、ラグビー、野球、ソフトボール、バスケットボール、テニス、バドミントン、卓球、水泳、プール用品、熱中症対策・安全対策、季節商品

サッカー・フットサル・ハンドボール・ラグビー
野球・ソフトボール
テニス・バドミントン・バレーボール
バスケ・バレーボール
ベッチャー・ボールゲーム
体操・運動用品
運動会・レクリエーション
水上・プール用品
水中・プール用品
熱中症対策・安全対策・季節用品

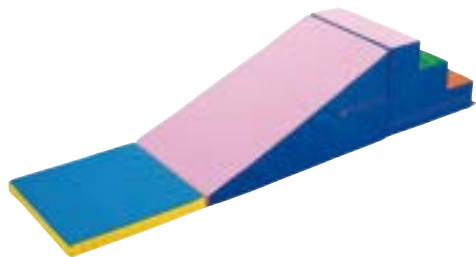

S-9263 ソフロックスベリ台セット (マット・スロープ・ステップ)
¥129,800 (税込) 別

●幅60cm×全長220cm×高さ45cm ●重量9kg ●マジックテープ止



S-9264 ソフロックシーソー ¥83,490 (税込) 別

●幅25cm×長さ120cm×高さ20cm ●重量2.5kg

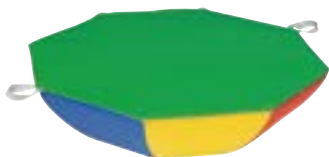

(表面)



(裏面)

S-9275 ソフロックバランス ¥91,300 (税込) 別

●直径96cm×高さ30cm ●重量8kg



S-0947 ソフロックジャンピングサークル ¥110,990 (税込) 別

●直径120cm (内径50cm) ×高さ20cm ●内円材質: プレスエアー ●重量18kg



S-9267
φ 60cm

S-9268
φ 40cm



S-9274 ソフロック円柱 ¥29,480 (税込) 別

●直径30cm×長さ90cm ●重量7kg



S-9283 ソフロックドーナツ ¥88,220 (税込) 別

●直径100cm (内径30cm) ×高さ30cm ●重量6kg

ソフロックローラー

S-9267 大 ¥64,680 (税込) 別
S-9268 小 ¥39,490 (税込) 別

●長さ60cm ●重量6kg (大) 3kg (小)

S-9272 ソフロック半円柱 ¥36,190 (税込) 別

●半径30cm×幅60cm×長さ90cm ●重量14kg



S-9273 ソフロック長方形
¥40,590 (税込) 別

●幅60cm×長さ90cm×高さ40cm ●重量20kg



S-9281 ソフロック六角体
¥75,900 (税込) 別

●幅60cm×長さ80cm ●重量8.5kg



S-9282 ソフロックカタピラー
¥97,020 (税込) 別

●直径80cm (内径40cm) ×長さ60cm ●重量8kg

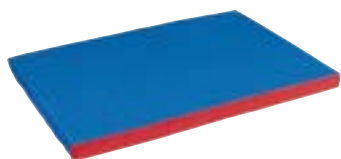

S-9279 ソフロックフラット
¥28,490 (税込) 別

●幅90cm×長さ120cm×高さ7cm ●重量1.5kg

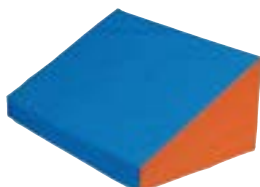

S-9278 ソフロック三角体
¥40,260 (税込) 別

●幅60cm×長さ90cm×高さ10~40cm ●重量13kg

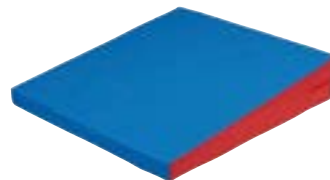

S-9280 ソフロック回転
¥39,380 (税込) 別

●幅90cm×長さ120cm×高さ5~15cm ●重量10kg

サッカー・フットサル・ハンドボール・ラグビー



黄：厚さ 2cm
緑：厚さ 1.5cm

ジョイントマット 100

S-1765 レッド S-1766 ブルー
S-1767 イエロー S-1768 グリーン ¥8,690 (税込) 20-D

●幅 100cm×長さ 100cm×厚さ 2cm●材質：ポリエチレンフォーム●重量 1.2kg

S-1761 レッド S-1762 ブルー
S-1763 イエロー S-1764 グリーン ¥6,160 (税込) 20-D

●幅 100cm×長さ 100cm×厚さ 1.5cm●材質：ポリエチレンフォーム●重量 0.9kg



表面

表面は柔らかく弾力があり、耐久性に優れ、軽量で焼却してもダイオキシンが発生しない環境にやさしい素材です

裏面

裏面は高強度なゴムで床にくいつきスベリ止めの役割をします

ジョイントマット DX (裏面スベリ止付)

S-8421 ¥2,970 (税込) 15-A

●幅 60cm×長さ 60cm×厚さ 2cm●表面：EVA・裏面：サモプラスチックエラストマー●重量 720g



汗や唾液等の水分を吸込みませんので水洗いでき、しかも、速乾性があるので、清潔です。抗菌効果があり、クッション・グリップ性も良く快適です。

エクサマット

S-8424 ¥6,380 (税込) 10-B

●幅 60cm×長さ 180cm×厚さ 0.3cm●重量 670g●TPEフォーム製●台湾製

野球・ソフトボール

バドミントン・卓球・テニス・バレーボール

ペンチ・ボールカゴ・待合板・整理用品

体操用品・運動用品

運動用品・レジャー用品

体操・鉄棒

水泳・プール用品

園芸用品・安全対策

新商品



収納時

S-4509 ヨガマット 6mm ¥2,310 (税込) 5-A

●幅 61cm×長さ 173cm×厚さ 6mm●材質：PVC●重量 550g



使用例



S-4451



S-4452



使用例

いくぜ腹筋

S-4451 赤ローラー ¥2,640 (税込) 10-A
S-4452 青ローラー ¥2,640 (税込) 10-A

●幅 45cm×高さ 14.5cm●材質：TPR・IRON・PP・PVC●重量 570g



使用例



S-4453



S-4454



使用例

腹筋たまたま

S-4453 レッド ¥1,320 (税込) 40-A
S-4454 ブルー ¥1,320 (税込) 40-A

●直径約 25cm●材質：PVC (栓 PP)●重量 225g



体操リング (5色組)

S-4162 40cm ●重量 1本 150g ¥5,500 (税込) 5-B
S-4163 63cm ●重量 1本 200g ¥5,500 (税込) 5-B
S-4164 80cm ●重量 1本 270g ¥6,600 (税込) 5-B

●ハイゼックス製●太さ 18mm丸●5色組 (赤・青・黄・緑・白) ※バラ売りは致しません。

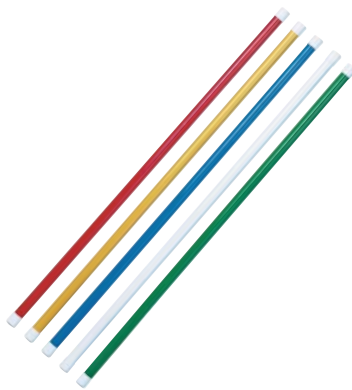

体操棒 (5色組)

S-1846 100cm ●重量 5本 2.1kg ¥11,000 (税込) 3-B
S-1847 120cm ●重量 5本 2.5kg ¥12,100 (税込) 3-B

●木製 (ラミン) ビニールコーティング●太さ 30mm ●5色組 (赤・青・黄・緑・白) ※バラ売りは致しません。



S-9448 新体操キャリア

¥44,000 (税込) E

●幅 155cm×奥行 58cm×高さ 103cm●重量 18kg●主材 25mm角スチールパイプ●プラコ2個付●65mmキャスター付●組立式●体操棒 160本・体操リング 50本収納可能

1人 0.5h

先生のアイデアから生まれたちょっとだけ乗りやすく、
ちょっとだけ渡りやすい平均台です

平均台のスタンダード！



カラー平均台 幅広低型 200



カラー平均台 200・300

カラー平均台 幅広低型 200

単組立 ¥44,000 (税込) 別

S-4168 赤 S-4169 黄 S-4170 緑 S-4171 青

- バー幅 15cm×長さ 200cm×高さ 20cm●重量 15kg
- ライン入 (幅 2cm) ●ラワン材●底ゴム付●組立用スパナ付

カラー平均台 200

単組立 ¥42,900 (税込) 別

S-4172 赤 S-4173 黄 S-4174 緑 S-4175 青

- バー幅 10cm×長さ 200cm×高さ 30cm●重量 18kg
- ライン入 (幅 2cm) ●ラワン材●底ゴム付●組立用スパナ付

カラー平均台 300

単組立 ¥53,900 (税込) 別

S-4176 赤 S-4177 黄 S-4178 緑 S-4179 青

- バー幅 10cm×長さ 300cm×高さ 30cm●重量 24kg
- ライン入 (幅 2cm) ●ラワン材●底ゴム付●組立用スパナ付

思わず「軽っ!」と言ってしまふ軽量なアルミ製平均台!

幅 8cm の□と○形状で難易度アップ! 子供のチャレンジ精神をくすぐります。



組立不要



組立不要

丸型は、指で掴む感覚を得られます

アルミ平均台 □80

S-4500 赤 S-4501 黄 S-4502 青

- 高さ 25cm×幅 40cm×長さ 200cm●重量 6.1kg●アルミ製焼付塗装●耐荷重 80kg

¥39,600 (税込) E

アルミ平均台 φ80

S-4503 赤 S-4504 黄 S-4505 青

- 高さ 25cm×幅 40cm×長さ 200cm●重量 5.1kg●アルミ製焼付塗装●耐荷重 80kg

¥37,400 (税込) E



平均台 鉄脚調節式

S-8508・8509 65cm、S-8510 85cm



平均台 鉄脚固定式



平均台 木脚固定式

平均台 鉄脚調節式

S-8508 3m 単組立 ¥88,000 (税込) 別

- バー幅 10cm×長さ 300cm×高さ 55～80cm (6段調節)
- 重量 36kg●ラワン材●底ゴム付

S-8509 3.6m 単組立 ¥90,200 (税込) 別

- バー幅 10cm×長さ 360cm×高さ 55～80cm (6段調節)
- 重量 40kg●ラワン材●底ゴム付

S-8510 4m 単組立 ¥95,700 (税込) 別

- バー幅 10cm×長さ 400cm×高さ 80～100cm (5段調節)
- 重量 46kg●ラワン材●底ゴム付

平均台 鉄脚固定式

S-8511 3m 単組立 ¥64,900 (税込) 別

- バー幅 10cm×長さ 300cm×高さ 30cm●重量 23kg
- ラワン材●底ゴム付

S-8512 3.6m 単組立 ¥67,100 (税込) 別

- バー幅 10cm×長さ 360cm×高さ 45cm●重量 25kg
- ラワン材●底ゴム付

平均台 木脚固定式

S-8513 3m 単組立 ¥67,100 (税込) 別

- バー幅 10cm×長さ 300cm×高さ 30cm●重量 27kg
- ラワン材●底ゴム付

S-8514 3.6m 単組立 ¥73,700 (税込) 別

- バー幅 10cm×長さ 360cm×高さ 45cm●重量 33kg
- ラワン材●底ゴム付

空中で自由自在に体をコントロールし、リズム感・バランス感覚を身につけよう!

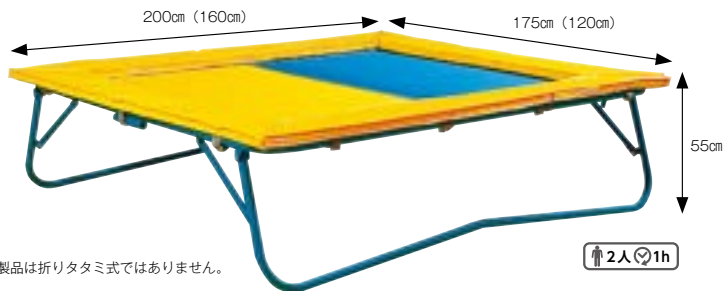

※本製品は折りたたみ式ではありません。

↑2人 ↓1h

低学年・幼児用

ジャンピングシート

S-9414 Lサイズ 単組立 ¥220,000 (税込) H

S-9413 Sサイズ 単組立 ¥176,000 (税込) H

- サイズL (S) : 幅 175 (120) cm×長さ 200 (160) cm×高さ 55cm●ベッドサイズL (S) : 137 (83) cm×167 (124) cm●重量 L:41kg (S:29kg) ●フレーム 34mm丸パイプ●スプリング (S-9413SP) : (L:92本、S:64本使用) ●キャンパス (S-9413C-9414C) : ナイロン製●マット (S-9413M・9414M) : ターポリン×ウレタン●体重制限 70kg●組立式

SG 製品安全協会 SG 認定基準適合製品

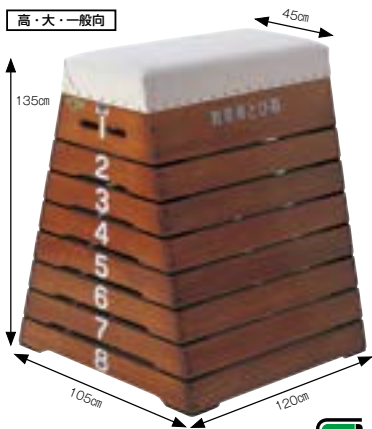

S-4060 跳箱大 8 段
¥169,400 (税込) 別

●奥行 120cm × (頭部幅 45cm・下部幅 105cm) × 高さ 135cm ●重量 62kg ●各段ゴム付 ●ラワン材 (防虫・防腐加工)

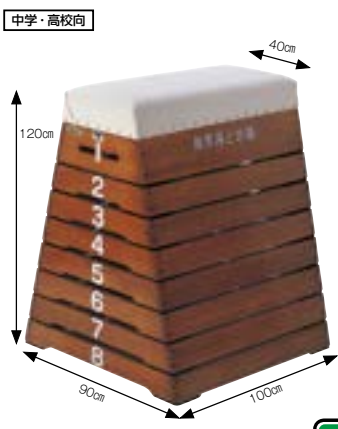

S-4061 跳箱中 8 段
¥143,000 (税込) 別

●奥行 100cm × (頭部幅 40cm・下部幅 90cm) × 高さ 120cm ●重量 50kg ●各段ゴム付 ●ラワン材 (防虫・防腐加工)

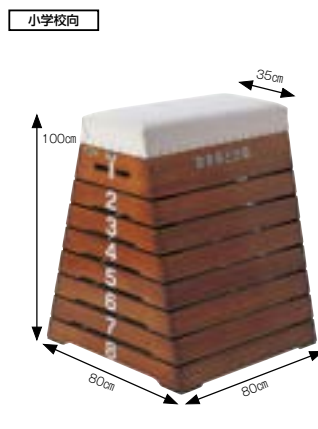

S-4062 跳箱小 8 段 ST
¥110,000 (税込) 別

●奥行 80cm × (頭部幅 35cm・下部幅 80cm) × 高さ 100cm ●重量 36kg ●各段ゴム付 ●ラワン材 (防虫・防腐加工)

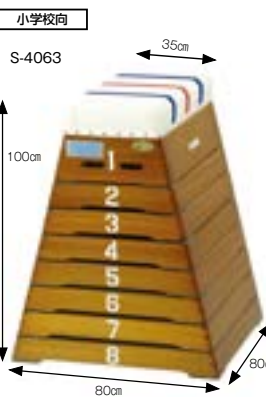

指導ライン入カラー跳箱

跳箱小 8 段 CL-8 ¥115,500 (税込) 別

- S-4063 ニス
- S-4064 レッド
- S-4065 イエロー
- S-4066 ブルー
- S-4067 グリーン

●奥行 80cm × (頭部幅 35cm・下部幅 80cm) × 高さ 100cm ●重量 36kg ●頭部ライン入 ●各段ゴム付 ●ラワン材 (防虫・防腐加工)

指導し易い 3 色帆布。イタリアンカラーがおしゃれです。

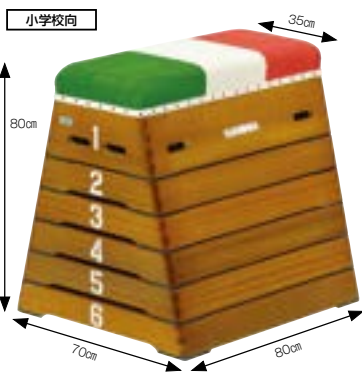

S-4057 跳箱小 6 段 GR-6
¥115,500 (税込) D

●奥行 80cm × (頭部幅 35cm・下部幅 70cm) × 高さ 80cm ●重量 27kg ●各段ゴム付 ●ラワン材 (防虫・防腐加工)

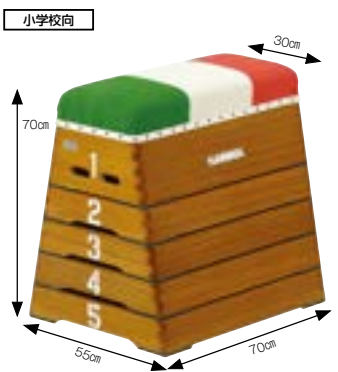

S-4058 跳箱小 5 段 GR-5
¥82,500 (税込) D

●奥行 70cm × (頭部幅 30cm・下部幅 55cm) × 高さ 70cm ●重量 23kg ●各段ゴム付 ●ラワン材 (防虫・防腐加工)

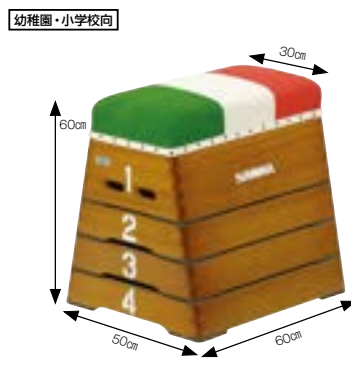

S-4059 跳箱小 4 段 GR-4
¥74,800 (税込) C

●奥行 60cm × (頭部幅 30cm・下部幅 50cm) × 高さ 60cm ●重量 17kg ●各段ゴム付 ●ラワン材 (防虫・防腐加工)

 …… 製品安全協会 SG 認定基準適合製品

授業が楽しくなる鮮やかな跳箱指導しやすいライン入

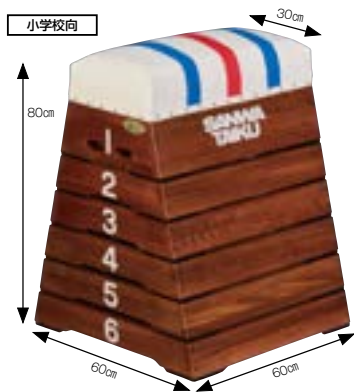

S-4110 跳箱小6段

¥99,000 (税込) 別

●奥行 60cm × (頭部幅 30cm・下部幅 60cm) × 高さ 80cm ●重量 24kg ●頭部ライン入 ●各段ゴム付 ●ラワン材 (防虫・防腐加工)

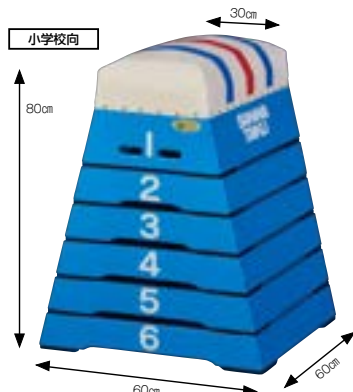

S-4111 跳箱小6段 BL

¥104,500 (税込) 別

●高さ 80cm × 奥行 60cm × 頭部幅 30cm・下部幅 60cm ●重量 24kg ●頭部ライン入 ●各段ゴム付 ●ラワン材 (防虫・防腐加工)

幼稚園・小学校低学年向

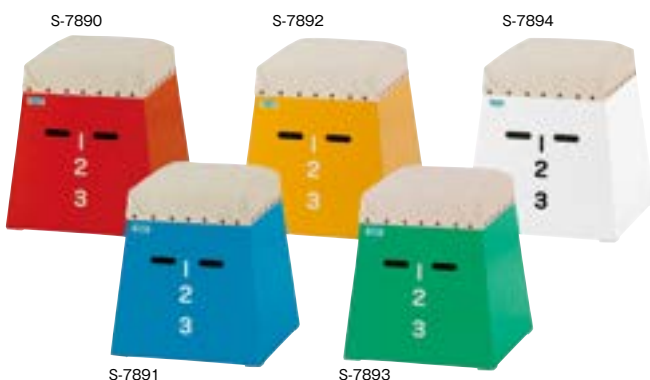

小さいサイズで
跳びやすい入門用跳箱

ミニミニ跳箱(入門用) ¥39,600 (税込) 別

- S-7890 赤
- S-7891 青
- S-7892 黄
- S-7893 緑
- S-7894 白

●下部 45cm角 × 頭部 35cm角 × 高さ 50cm ●重量 7kg ●底部床保護材付 ●ラワン材 (防虫・防腐加工)

適度な柔らかさで、児童の恐怖心を和らげます。頭部3色で指導しやすい!

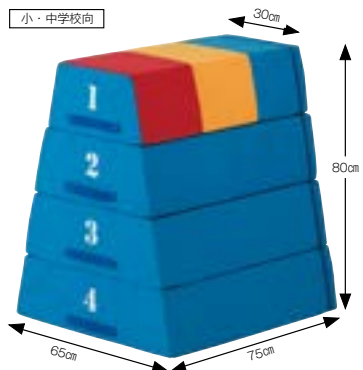

S-9259 ソフト跳箱 V-4

●重量 26.5kg
●奥行 75cm × (頭部幅 30cm・下部幅 65cm) × 高さ 80cm
●共通仕様: ●外皮: エステル帆布、底面スベリ止帆布 ●芯材: 特殊ウレタン ●各段マジックテープ止 ●取手付

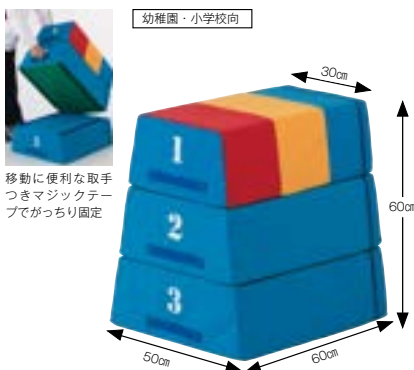

S-9258 ソフト跳箱 V-3

●重量 12.5kg
●奥行 60cm × (頭部幅 30cm・下部幅 50cm) × 高さ 60cm

跳ぶ時の恐怖感をやわらげます

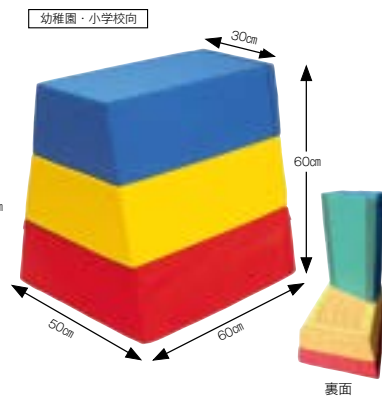

S-9255 ソフト跳箱 S-3

●重量 14kg
●奥行 60cm × (頭部幅 30cm・下部幅 50cm) × 高さ 60cm ●外皮: エステル帆布、底面スベリ止帆布 ●芯材: 特殊ウレタン ●各段マジックテープ止

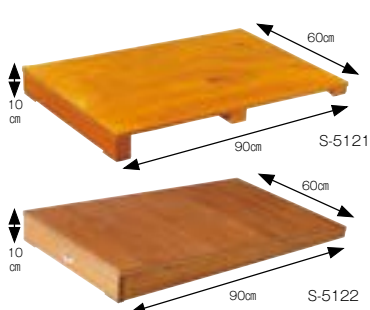

踏切板 タテ張

S-5121 ￥22,000 (税込) 別

踏切板 ヨコ張

S-5122 ￥22,000 (税込) 別

●幅60×長さ90×高さ10cm ●重量8kg ●底面ゴム付 ●ラワン材

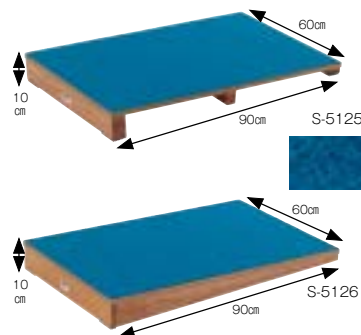

踏切板 タテ張カーペット付

S-5125 ￥24,200 (税込) 別

踏切板 ヨコ張カーペット付

S-5126 ￥24,200 (税込) 別

●幅60×長さ90×高さ10cm ●重量8kg ●表面カーペット張り ●底面ゴム付 ●ラワン材

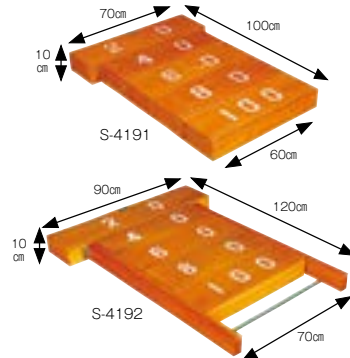

距離調節器 5箱型

S-4191 枠なし ●重量12kg ￥29,700 (税込) 別

S-4192 枠付 ●重量19kg ￥49,500 (税込) 別

●20cm間隔で1m迄調節 ●ラワン材



跳箱用運搬台車 90×90

S-4473 ●幅90×長さ90cm ●重量13kg ●小8段まで運搬可 ￥59,400 (税込) D

跳箱用運搬台車 120×90

S-4474 ●幅90×長さ120cm ●重量19kg ●大8段まで運搬可 ￥70,400 (税込) E

●75mmキャスト片側ストッパー付 ●コーナーゴム付 ●ラワン合板 ●カーペット張



S-4190 跳箱用運搬台車 HT型

●幅90cm×長さ120cm ●重量12kg ●65mmキャスト付 ●ラワン合板

簡単組立

￥49,500 (税込) 別

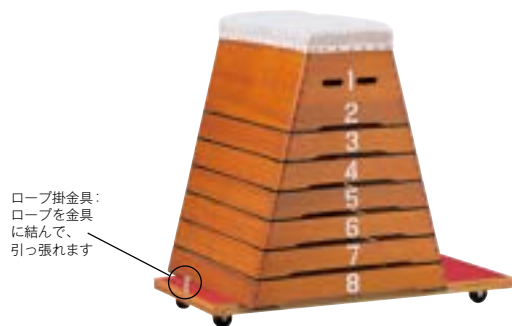

S-4189 跳箱用運搬台車 LT型

●幅60cm×長さ120cm ●重量12kg ●ロープ掛金具付 ●65mmキャスト付 ●ラワン合板 ●カーペット張

￥33,000 (税込) 別

ロープ掛金具:
ロープを金具に結んで、引っぱれます



S-9305 踏切板運搬車 SDR

●幅91cm×奥行60cm×高さ90cm ●主材22.2mm ●重量14kg ●75mmキャスト片側ストッパー付 ●組立式 ●ロイター板が3~4台 (踏切板は6~9台) 収納できます。

￥47,300 (税込) C

簡単組立

全溶接の頑丈・安価でコンパクトな運搬車です

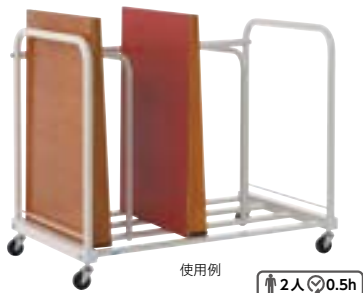

S-5132 踏切板運搬車 MH型

●幅120cm×奥行71cm×高さ97.5cm ●主材34mm ●重量27kg ●70mmキャスト付 ●組立式 ●ロイター板が4台 (踏切板は8台) 収納できます。

￥55,000 (税込) D

↑2人 ♡0.5h



S-8025 踏切板運搬車 Aタイプ

●幅86cm×奥行60cm×高さ77cm ●主材22.2mmスチールパイプ ●重量12kg ●75mmキャスト付 (2輪ストッパー付) ●組立不要 ●ロイター板が3台 (踏切板は6台) 収納できます。

￥31,900 (税込) 別

組立不要



S-8026 踏切板運搬車 Bタイプ

●幅48cm×奥行60cm×高さ77cm ●重量10kg ●ロイター板2~3台 (踏切板は3~4台) 収納

￥26,400 (税込) 別

組立不要

低・高鉄棒すべて連結可能です。 ※単柱式鉄棒は高さをご指定ください。



要基礎工事

低鉄棒 φ 76.3

S-9005 (φ 76.3 基本欄)

¥93,500 (税込) 別

S-9006 (φ 76.3 増欄)

¥55,000 (税込) 別

●スチール製●高さ指定 0.8m ~ 1.5m ●幅 1.8m ●支柱 76.3mm ●バー 28mm 磨き丸鋼

高鉄棒 φ 89.1

S-9007 (φ 89.1 基本欄)

¥137,500 (税込) 別

S-9008 (φ 89.1 増欄)

¥77,000 (税込) 別

●スチール製●高さ指定 1.5m ~ 2.4m ●幅 1.8m ●支柱 89.1mm ●バー 28mm 磨き丸鋼

屋内でも屋外でも、気軽に利用可能な折たたみ式！



折たたみ時



保護チューブ付



下部ゴムで床を傷めません



折たたみ時

指を挟みづらい構造です

三角鉄棒 (折たたみ式) 屋内外兼用

組立不要

S-7898 2連型

¥71,500 (税込) F

●スチール製●高さ 104cm × 幅 225cm × 奥行 120cm ●重量 21kg ●折たたみ式 ●バー：有効幅 105cm × 27.2mm スチールパイプ ●体重制限 50kg ※ウエイトやクイ等で安定させてご使用ください。

連結型なので好きな所へ好きなだけ設置でき、折りたたみ式なのですっきり収納。

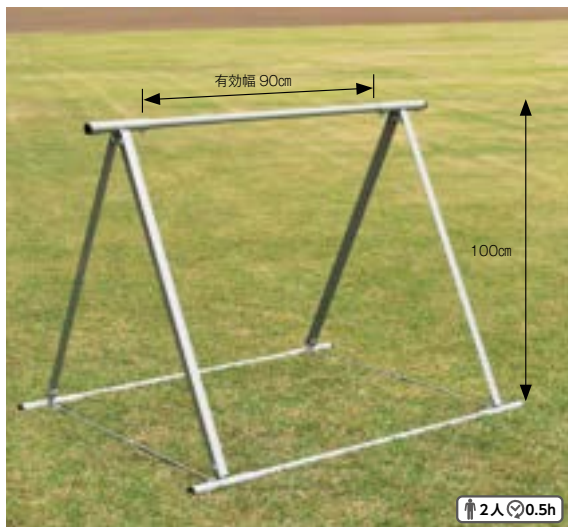

↑2人 ↓0.5h



連結時



折たたみ時

三角鉄棒連結型折たたみ式

S-9490 (基本の1欄)

¥48,400 (税込) C

S-9491 (1欄増毎)

¥30,800 (税込) C

●スチール製●寸法 (1欄)：幅 130cm × 奥行 104cm (折たたみ時 18cm) × 高さ 100cm ●重量 11kg ●バー：有効幅 90cm × 27.2mm スチールパイプ ●棒 3mm × 30mm アングル ●クイ4本付屋外用 ●体重制限 50kg ●組立式



支柱セッティング後にツمامミを右方向に回すと、内蔵の芯棒が出て、支柱のカタツキをおさえます



蓋のみ (S-3037F)

要基礎工事

体育館用低鉄棒 (幅 1.8m タイプ)

S-8595

(基本の1機) 幅 1.8m 重量 31kg **¥184,800 (税込) 別**

S-8596

(1機増毎) 幅 1.8m 重量 21kg **¥123,200 (税込) 別**

●高さ 0.75m ~ 1.55m (9段調節) ●幅 1.8m ●支柱 60.5mm スチール丸パイプ (メッキ仕様) ●バー 28mm ●床下 25cm ※床金具別売 (S-3037)

体育館用低鉄棒 (幅 2m タイプ)

S-8597

(基本の1機) 幅 2m 重量 32kg **¥184,800 (税込) 別**

S-8598

(1機増毎) 幅 2m 重量 22kg **¥123,200 (税込) 別**

●高さ 0.75m ~ 1.55m (9段調節) ●幅 2m ●支柱 60.5mm スチール丸パイプ (メッキ仕様) ●バー 28mm ●床下 25cm ※床金具別売 (S-3037)

S-3037 体育館低鉄棒用床金具 (1個)

¥36,300 (税込) 2-A

●木床用 ●落し蓋式 ●合金製角型 ●床下深さ 25cm

高さ調節がし易いプッシュピン採用の鉄棒です。

抜け防止加工付ロックピン採用により安全性が向上しました。



高さ調節が簡単に出来ます

↑2人♡0.5h

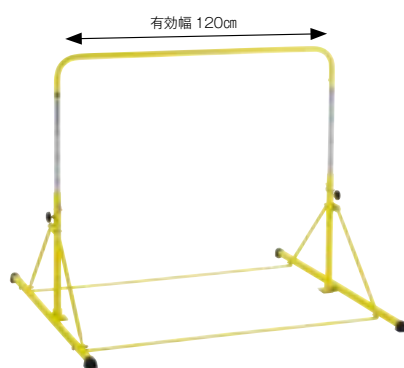

抜け防止加工付ロックピン

↑2人♡0.5h

S-0881 簡易式低鉄棒 DX 型 (屋内外用)

¥66,000 (税込) D

●幅 160cm × 奥行 121cm × 高さ 150cm ●支柱 42.7mm ●重量 23.5kg ●高さ 80 ~ 140cm (10cm毎 4段調節式) ●バー : 有効幅 115cm × 27.2mm スチールパイプ ●底ゴム付 ●組立式 ●体重制限 50kg

S-0880 簡易式低鉄棒 RM (屋内外用)

¥44,000 (税込) C

●幅 136cm × 奥行 121cm × 高さ 80 ~ 110cm (10cm毎 4段調節式) ●支柱 34mm ●重量 15kg ●バー : 有効幅 120cm × 27.2mm スチールパイプ ●脚ゴム付 ●組立式 ●体重制限 50kg

鉄棒運動の入門モデル。折りたたみ式なので気軽に設置できます。

体操やボルダリングの滑り止めに!

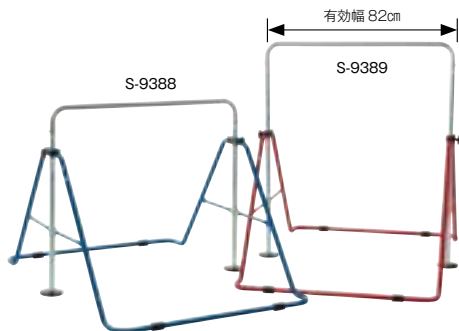

簡単組立



簡易式鉄棒 FT 型 折たたみ式 (屋内外用タイプ)

S-9388 ネイビー

S-9389 レッド

¥26,180 (税込) B

●幅 98cm × 奥行 147cm (折たたみ時 38cm) × 高さ 89.5・103・116.5・130cm (4段調節) ●バー有効幅 82cm × 25.4mm スチールパイプ ●重量 8.3kg ●主材 25.4mm スチール丸パイプ、焼付塗装、床面保護ゴム付、レベルアジャスター付 ●体重制限 40kg ●折たたみ式 ●製品安全協会 SG 認定基準適合製品 ●対象年齢 : 3 ~ 7 才



関東限定!

S-9979 炭酸マグネシウム 5kg × 2袋 (滑り止め)

¥15,290 (税込)

●成分 炭酸マグネシウム ●重量 10kg

運賃無料 : 関東限定販売となります。
東京・神奈川・埼玉・千葉・群馬・茨城・栃木

フレームはステンレス製!

- アルミ板張
- 板幅 68cm
- 屋内外兼用
- フレーム ステンレス

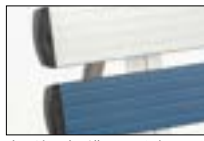

すべりにくい溝入アルミ板

2人 0.5h

S-4120 アルミクルット 屋内外兼用 ¥112,200 (税込) E

●重量 19kg ●幅 65cm × 長さ 175cm × 高さ 105 ~ 138cm ●角度 3段調節式 ●主材 32mmステンレス丸パイプ ●スロープ部: アルミ板張 (アルマイト加工) ●クイ 4本付 ●組立式 ●脚ゴム付

フレームがスチール製のお求めやすい仕様!

- アルミ板張
- 板幅 60cm
- 屋内外兼用
- フレーム スチール



溝入ワイド仕様のアルミ板を使用



高さ調節し易いプッシュピン式

2人 0.5h

S-4121 アルミクルット ●スチール脚部 ¥74,800 (税込) E

●重量 20kg ●幅 74cm × 長さ 150cm × 高さ 107 ~ 138cm (板寸法: 幅 60cm × 12cm × 厚さ 3cm) ●角度 5段調節式 ●主材 25.4mmスチール丸パイプ ●スロープ部: アルミ板張 (アルマイト加工) ●脚ゴム付 ●クイ 4本付 ●組立式

逆上がり補助器のスタンダード!

- ラワン板張
- 板幅 60cm
- S-4165 屋外用
- S-4166 屋内外兼用

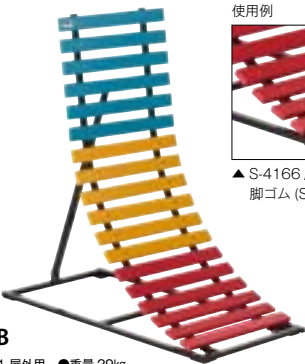

使用例



▲ S-4166 屋内外兼用は四隅脚ゴム付脚ゴム (S-4166G)

2人 0.5h

クルット SB

S-4165 SB1 屋外用 ●重量 29kg ¥63,800 (税込) E
S-4166 SB2 屋内外兼用 ●重量 30kg ●脚ゴム付 ¥68,200 (税込) E

共通仕様: ●幅 60cm × 長さ 160cm × 高さ 134 ~ 150cm (板寸法: 幅 60cm × 6cm × 厚さ 2cm) ●角度 5段調節式 ●主材 25mmスチール角パイプ ●スロープ部: ラワン板張 ●クイ 4本付 ●組立式

角度固定式でとても頑丈な仕上がりです

- ラワン板張
- 板幅 60cm
- 屋外用

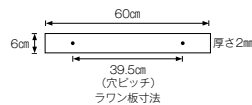
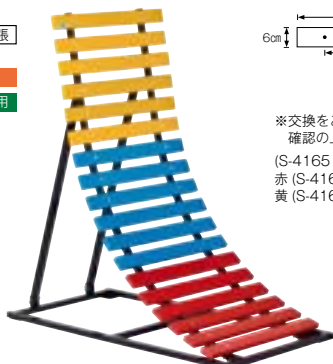

※交換をご要望の際は寸法と色を確認の上、お問合わせください。
 (S-4165 ~ 67 共用)
 赤 (S-4165R)、青 (S-4165B)、黄 (S-4165Y)

2人 0.5h

S-4167 クルット SB3 ¥66,000 (税込) E

●重量 30kg ●幅 60cm × 長さ 160cm × 高さ 140cm (板寸法: 幅 60cm × 6cm × 厚さ 2cm) ●角度固定式 ●主材 25mmスチール角パイプ ●スロープ部: ラワン板張 ●クイ 4本付 ●組立式

隙間を無くした安全配慮設計!

- 再生樹脂板張
- 板幅 60cm
- 屋外用
- フレーム 小型



すべりにくいチェッカー模様

再生樹脂板の特長

- 100%リサイクル可能な工材。
- 内部が発泡しているため、衝撃にとっても強い。
- 含水率・吸水率が極めて少なく腐食しない。

2人 0.5h

S-4122 小型エコクルット ¥61,600 (税込) B

●重量 27kg ●幅 91cm × 長さ 121cm × 高さ 105cm ~ 118cm (板寸法: 幅 60cm × 12cm × 厚さ 2.5cm) ●角度 5段調節式 ●主材 32mmスチール丸パイプ ●スロープ部: 再生樹脂板張 ●クイ 4本付 ●組立式

鉄棒に巻くだけで回転しやすくなります



S-4469 鉄棒用回転サポーター (本) ¥3,080 (税込) 25-A

●長さ 41cm × 厚さ 10mm ●重量 56g ●生地: ナイロンオックス、芯材: ポリエチレンフォーム

各種遊具からの落下時の
衝撃緩和と陥没防止マット



鉄棒や遊具からの落下衝撃の
緩和に適しています



使用例



S-7220 スイングマットテーパー型

●幅 60cm×長さ 140cm×厚さ 2cm●重量 13.6kg●固定用 U 字釘 (S-7220U) 8 本、カバーゴム (S-7220G) 8ヶ付●古タイヤ再生生チンブ成型品

¥29,700 (税込) **C**

S-8593 鉄棒用マット ¥40,700 (税込) **2-C**

●幅 120cm×長さ 170cm×厚さ 3cm●重量 5kg●防水エステルターポリン×PE フォーム●ハトメ加工付 (ハトメ穴φ 2cm)

固いコンクリート柱を安全なソフトな柱に!



鉄棒支柱用防護マット

S-9225 φ 60.5 用 ¥26,950 (税込) **4-B**

S-9226 φ 76.3 用 ¥30,250 (税込) **4-B**

●高さ 110cm 以下 (ご指定下さい) ×厚さ 3cm ●重量 φ 60.5 = 1.1kg、φ 76.3 = 1.3kg (高さ 110cm時) ●表皮: エステル防水帆布、芯材ポリエチレンフォーム 30mm ●固定方法: ハトメ式 ●取付ロープ付 ※ 111cm 以上も別途製作可能です。お問い合わせください。



厚さ 300mm の超衝撃吸収パッド!



2 × 2m



2 × 1m

ディフェンスパッド

S-9227 2 × 2m ●重量 24kg

S-9228 2 × 1m ●重量 15kg

¥154,000 (税込) **J**

¥79,200 (税込) **G**

●厚さ 30cm ●表皮: エステル防水帆布、芯材ウレタンフォーム 300mm ●固定方法: ハトメ式 ●連結マジックテープ付

S-9229 コン柱セーフティパッド

¥44,000 (税込) **2-G**

●幅 100cm ×高さ 200cm ×厚さ 3.2cm 表皮: 特殊合成ゴム t2mm、芯材: ポリエチレンフォーム 30mm 固定方法: ハトメ式 ●取付ロープ付



断面拡大

新商品

メンテナンス費用が抑えられるフリーウェイトのトレーニング器具！

耐久性が高く衝撃に強いウレタンコーティング素材

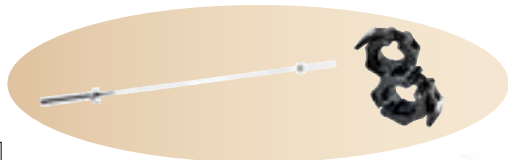

ウレタンプレートセット

S-5303 135kgセット **¥272,800 (税込) 別**

- 20kg、15kg、10kg、5kg 各2枚 / 2.5kg、1.25kg 各4枚
- 20kgシャフト1本、イージーバーベルカラー1組

S-5304 175kgセット **¥332,200 (税込) 別**

- 20kg、10kg 各2枚 / 15kg、5kg、2.5kg、1.25kg 各4枚
- 20kgシャフト1本、イージーバーベルカラー1組



↑2人 1h

S-5300 ハーフラック **¥418,000 (税込) 別**

- 高さ244cm × 幅197cm × 奥行156cm ●鉄製 ●最大負荷重量：2000kg ●重量201kg ●組立式



↑2人 1h

S-5301 スーパーインプレスベンチ **¥250,800 (税込) 別**

- 高さ126cm × 幅121cm × 奥行163cm ●鉄製 ●重量80kg ●組立式



↑2人 0.5h

S-5302 フラットアジャスタブルベンチ **¥239,800 (税込) 別**

- 高さ120cm × 幅48cm × 奥行141cm ●鉄製 ●重量40kg ●組立式

重さのバリエーション豊富なダンベルで、自分に合ったトレーニングを！

ラバーコーティングダンベル



S-5305 1kg	¥3,850 (税込) 別	S-5313 9kg	¥21,450 (税込) 別	S-5321 27.5kg	¥63,250 (税込) 別
S-5306 2kg	¥5,830 (税込) 別	S-5314 10kg	¥24,200 (税込) 別	S-5322 30kg	¥69,300 (税込) 別
S-5307 3kg	¥7,920 (税込) 別	S-5315 12.5kg	¥29,150 (税込) 別	S-5323 32.5kg	¥74,800 (税込) 別
S-5308 4kg	¥10,120 (税込) 別	S-5316 15kg	¥35,750 (税込) 別	S-5324 35kg	¥80,300 (税込) 別
S-5309 5kg	¥12,650 (税込) 別	S-5317 17.5kg	¥41,250 (税込) 別	S-5325 1-10kg	¥136,070 (税込) 別
S-5310 6kg	¥14,300 (税込) 別	S-5318 20kg	¥46,750 (税込) 別	S-5326 12.5-35kg	¥551,650 (税込) 別
S-5311 7kg	¥16,500 (税込) 別	S-5319 22.5kg	¥52,800 (税込) 別		
S-5312 8kg	¥19,250 (税込) 別	S-5320 25kg	¥58,300 (税込) 別		

●鉄製ラバーコーティング



※ダンベルは別売です。

↑2人 0.5h

S-5327 縦型ダンベルラック (10ペア用) **¥110,000 (税込) 別**

- 高さ139cm × 幅45cm × 奥行26cm ●鉄製 ●重量37kg ●組立式



※ダンベルは別売です。

↑2人 1h

S-5328 2段型ダンベルラック (10ペア用) **¥198,000 (税込) 別**

- 高さ87cm × 幅223cm × 奥行75cm ●鉄製 ●重量74kg ●組立式



新商品

レクレーションやリハビリなど、幅広い層に人気のポッチャ器具！



S-9070 ポッチャボールセット コネクト **¥64,900 (税込) 別**

●ポッチャボール 13個 (白×1、赤×6、青×6) ●収納バッグ、審判具 (バドル、キャリバー (大・中・小)、メジャー)



S-9071 ポッチャボールセット 820R **¥36,080 (税込) 別**

●ポッチャボール 13個 (白×1、赤×6、青×6) ●収納バッグ、審判具 (バドル、キャリバー (中)、メジャー)



S-9072 レフェリーキット **¥10,450 (税込) 別**

●バドル、キャリバー (大・中・小)、メジャー 3m



※ボールは別売です

S-9073 アボワテックボールケース CV **¥19,580 (税込) 別**

●外皮：キャンバス生地・内装：樹脂成型●肩掛け/リュックベルト



S-9074 スタンダードランプ **¥132,000 (税込) 別**

●最高高さ 1.67m ●本体：木製、土台・支柱：鉄製●高さジョイント式●重量 10kg ●日本製

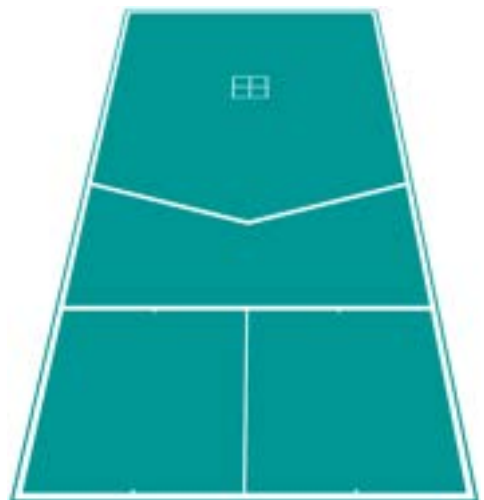

S-9075 レク用ポッチャシート (横3×縦6m) **¥151,800 (税込) 別**

●横 3m × 縦 6m × 厚さ 0.42mm (スローイングボックス：横 1.5m × 縦 1.5m) ●材質：軟質合成樹脂フィルム●重量 9kg ●日本製

サッカー・フットサル、ハンドボール、ラグビー、野球、ソフトボール、テニス、バドミントン、バレーボール、バスケ、卓球、水泳、プール用品、体操・鉄棒、熱中症対策・安全対策、季節用品



遊具の新提案！基礎施工不要の置いて使う遊具で、空いたスペースを有効活用！

※設置の際には、周囲に安全領域を確保する必要がありますので、事前に図面等をご確認ください。

対象年齢：6歳～12歳

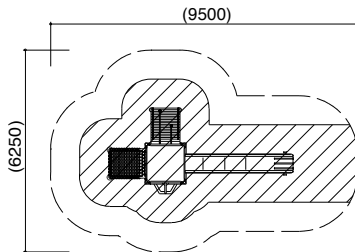

安全領域
(斜線は他の遊具の安全領域と重複不可)

コンビネーション遊具 定置式

↑4人♡4h

S-7131 屋外用

¥3,410,000 (税込) 別

S-7132 屋内用

¥3,454,000 (税込) 別

●高さ 2.75m × 幅 2.6m × 奥行 5.7m ●本体：鉄製メッキ処理後粉体焼付塗装・滑り台：ポリエチレン製 ●重量 380kg ●屋内用：ベース部ゴム付 ●対象年齢：6～12歳
※組立人数と同等人数で受け取りを行ってください。

対象年齢：6歳～12歳

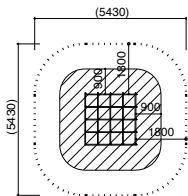
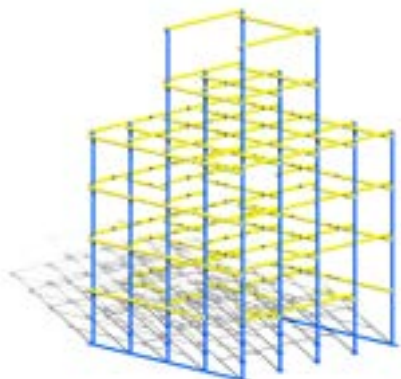

安全領域
(斜線は他の遊具の安全領域と重複不可)

対象年齢：6歳～12歳

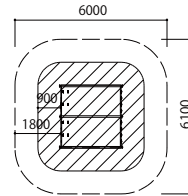
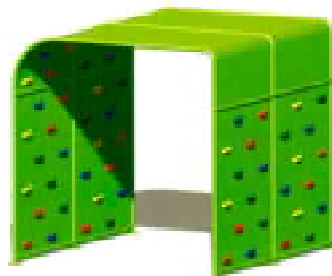

安全領域
(斜線は他の遊具の安全領域と重複不可)

ジャングルジム 定置式

↑4人♡4h

S-7133 屋外用

¥858,000 (税込) 別

S-7134 屋内用

¥902,000 (税込) 別

●高さ 2.7m × 幅 1.8m × 奥行 1.8m ●本体：鉄製メッキ処理後粉体焼付塗装 ●重量 210kg ●屋内用：ベース部ゴム付 ●対象年齢：6～12歳
※組立人数と同等人数で受け取りを行ってください。

対象年齢：6歳～12歳

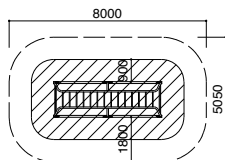

安全領域
(斜線は他の遊具の安全領域と重複不可)

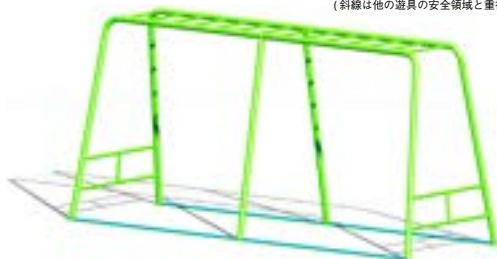

雲梯 定置式

↑2人♡2h

S-7137 屋外用

¥682,000 (税込) 別

S-7138 屋内用

¥693,000 (税込) 別

●高さ 2.0m × 幅 1.4m × 奥行 4.4m ●本体：鉄製メッキ処理後粉体焼付塗装 ●重量 90kg ●屋内用：ベース部ゴム付 ●対象年齢：6～12歳
※組立人数と同等人数で受け取りを行ってください。

クライミングウォール 定置式

↑4人♡4h

S-7135 屋外用

¥2,068,000 (税込) 別

S-7136 屋内用

¥2,112,000 (税込) 別

●高さ 2.3m × 幅 2.4m × 奥行 2.3m ●本体：鉄製メッキ処理後粉体焼付塗装 ●重量 460kg ●屋内用：ベース部ゴム付 ●対象年齢：6～12歳
※組立人数と同等人数で受け取りを行ってください。

対象年齢：6歳～12歳

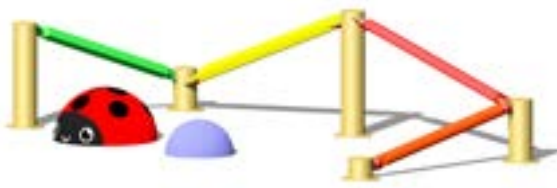
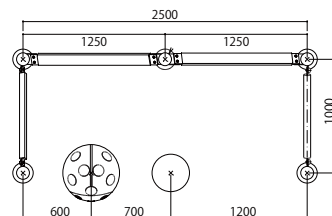

S-7139 アスレチック平均台 定置式 屋内用

↑2人♡2h

¥770,000 (税込) 別

●高さ 0.6m × 幅 1.2m × 奥行 2.7m ●本体：鉄製メッキ処理後粉体焼付塗装・半球部：ゴム製 ●重量 60kg ●屋内用：ベース部ゴム付 ●対象年齢：6～12歳
※組立人数と同等人数で受け取りを行ってください。

水上エクササイズで体幹トレーニングを!

※ P139の商品は海外製の為、納期は都度でご確認下さい。

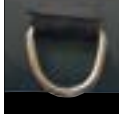

水上ヨガマットトレーニング

近年、ヨガや体幹トレーニングと言う言葉が当たり前になってきましたが、今、注目されているのが、水上でのヨガ。難しそうに見えますが、単に立っているだけでも体幹が鍛えられる為、初心者でも楽しみながら効果が期待できます。

S-9577 水上ヨガマット **¥206,360 (税込) 別**

●幅 80cm × 長さ 200cm × 厚さ 15cm ●材質: PVC ●表面滑り止め加工 ●係留用金具付き (4カ所) ●重量 5kg ●韓国製



掲載のエア製品は、本ページ掲載の電動ブローア、ハンドポンプをご使用ください。

水の上を遊び場に!大人も子供も楽しめるエアマット製品!



S-9578 クライミングボード **¥792,000 (税込) 別**

●高さ 120cm × 幅 200cm × 長さ 470cm × 厚さ 20cm ●重量 60kg ●材質: PVC ●韓国製



サップボードトレーニング

サップ (SUP) とは、スタンドアップパドルボードの略で、ヨガマットよりも更に不安定で、バランスが取りにくく上級者向けとなります。他の用途として、その名の通り、パドルボードとして使用すれば、初心者でも楽しみながら、ご利用いただけます。

S-9579 サップボード **¥440,000 (税込) 別**

●高さ 10cm(椅子を除く。椅子は脱着可能) × 幅 80cm × 長さ 290cm ●重量 10kg ●材質: PVC ●韓国製



S-9591 電動ブローア **¥21,120 (税込) 別**

●幅 24cm × 奥行 17cm × 高さ 20cm ●材質: ABS樹脂、ポリプロピレン ●重量 2.6kg ●電源 AC100V ●エア製品専用 ●中国製



S-9592 ハンドポンプ **¥12,320 (税込) 別**

●幅 27cm × 奥行 8cm × 高さ 67cm ●材質: PVC、アルミ、ゴム ●重量 1kg ●ホース 120cm ●エア製品専用 ●韓国製



ウォーター・フットサル、ハンドボール、ラケット

野球、ソフトボール

エアスベジボール、バドミントン、バレーボール

ベント、ボールカゴ、得点板、整理用品

インフレーター、運動用品

陸上、水泳、サッカー、運動用品

体操、鉄棒

水泳、プール用品

集中監視器、安全対策、準備用品

ウォーキング・幼児用レーンに便利!

日本水泳連盟推薦品



折りたたみ時



↑2人 ♡0.5h

折たたみプールフロア RF-F2

S-9500 ● 100cm × 200cm ● 重量 36kg **¥117,150 (税込)** 別 **S-9501** ● 100cm × 150cm ● 重量 27kg **¥91,630 (税込)** 別

●硬質 PVC 製 (脚部耐衝撃性 PP) ●高さ 40cm (折りたたみ時厚さ 107mm) ●潜り防止側板付 ●連結ロープ 2 本付

組立手順

簡単組立て収納時も場所をとらない薄型設計です

簡易スライド機能により、組立が短時間で済みます。潜り防止側板付 (全周) で、不慮の事故を軽減します。



立脚 底面両サイドの脚部を外側に開くように立てます



スライド 立てた脚部を内側にスライドします



固定 脚の底板を回転ロックさせて固定します

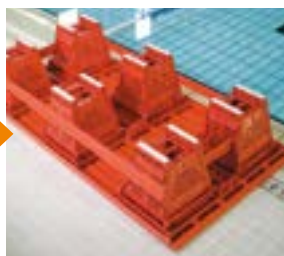

完成 しっかりと固定できたら表を向け完成です



プールフロア PF タイプ

耐久性アップ!

※ プールフロア VS タイプ
高さ別注承ります。
ご相談ください。



プールフロア VS タイプ

日本水泳連盟推薦品

↑2人 ♡0.5h

プールフロア PF タイプ

S-7090 PF-0 **¥107,360 (税込)** 別

● 80cm × 200cm ● 重量 28kg

S-7091 PF-1 **¥84,700 (税込)** 別

● 100cm × 100cm ● 重量 19kg

S-7092 PF-2 **¥113,740 (税込)** 別

● 100cm × 200cm ● 重量 32kg

S-7093 PF-3 **¥158,950 (税込)** 別

● 100cm × 300cm ● 重量 48kg

S-7094 PF-4 **¥202,730 (税込)** 別

● 100cm × 400cm ● 重量 61kg

●高さ 40cm ●硬質 PVC 製 ●潜り防止側板付

日本水泳連盟推薦品

↑2人 ♡0.5h

プールフロア VS タイプ

S-7095 VS-0 **¥106,040 (税込)** 別

● 60cm × 200cm ● 重量 25kg ※潜り防止側板無し

S-7096 VS-1 **¥106,810 (税込)** 別

● 100cm × 100cm ● 重量 19kg

S-7097 VS-2 **¥141,350 (税込)** 別

● 100cm × 200cm ● 重量 32kg

S-7098 VS-3 **¥194,150 (税込)** 別

● 100cm × 300cm ● 重量 48kg

S-7099 VS-4 **¥251,240 (税込)** 別

● 100cm × 400cm ● 重量 60kg

●高さ 40cm ●硬質 PVC 製 ●潜り防止側板付

パーツ名称



S-7089 プールフロア簡易転落防止ガード「Fガード」 **¥34,980 (税込)** 別

●φ 200 × 幅 98cm × 高さ 104.5cm ●収納時φ 200 × 幅 98cm ●重量 1.5kg ●本体：メッシュ、本体カバー：PVC、本体バー芯材：発泡ポリスチレン、連結ヒモ：アクリル、マジックテープ：ポリエステル ●プールフロア用マジックテープ付

コースロープ巻取器



S-9119 KM-R (ステンレス製) **¥242,000 (税込) J**
 ●幅 106cm×奥行 143cm×高さ 145cm●主材 34mmステンレス丸パイプ●重量 42kg●230mmノーパンクタイヤ●φ 60×25m コースロープ 4 本収納●組立式



S-9118 コースロープ巻取器 **¥121,000 (税込) 別**
 ●幅 106cm×奥行 153cm×高さ 147cm●主材 48.6mmスチール丸パイプ●重量 50kg●100mmキャスター片側ストッパー付●φ 60×25m コースロープ 4 本収納●組立式

ビート板収納枚数
 3段：100枚
 ※S-8440 ビート板を参考

何回でも使用できる
リチャージ式ホーン
安全対策や大きな音が必要な時に便利です



使用例



このホーンはこんな時に
便利です (使用例)

- ・マラソンやトライアスロン大会のスタート
 - ・水泳や水球の練習等、水中で聞こえづらい場所での合図
 - ・グラウンドでの指導や合図
 - ・ハンマー投げや槍投げ競技中での注意喚起
 - ・ゴルフ場や広いグラウンドでの落雷警報
 - ・ハイキングや登山で道に迷った時や危険(熊や蜂に出くわした)が迫った時の合図
 - ・特別支援学校等での難聴者への合図
 - ・学校・公共施設等に侵入した不審者の警告の合図
 - ・緊急時の警報 (避難警報・熱中症注意警報等)
- ※あらかじめ音を鳴らす回数を決めておけば、色々なシーンで活用出来ます



※ビート板は別売り

↑2人 ↓0.5h

S-8312 ビート板整理棚 3段 **¥40,700 (税込) B**

●幅 131cm×奥行 38cm×高さ 121cm●重量 4.8kg●脚ゴム付●アルミ製●組立式

S-4106 セーフティシグナルホーン (リチャージ式)

¥9,680 (税込) 5-A

●本体アルミニウム製●全幅 19cm×奥行 7cm×高さ 25cm (先端ベル含む)●重量 195g●鳴動時間最大 5秒●発生音量 115 デンベル●ミニエアーポンプ付●カナダ製

使用上の注意

- ・非常に大きな音が出るので耳や民家の近くで使用しないでください。
 - ・破損の原因になりますので必要以上に圧力を上げないでください。
- 空気を注入時、ボンプレッシャーが硬く感じてきたら充分空気が入っています。

日本水泳連盟推薦品



日本水泳連盟推薦品のスポーツタイマーを使って記録を伸ばそう!



スポーツタイマー (屋内用) L型スタンド

S-9561 ●スタート・ストップ・リセット ●無線式 **¥238,700 (税込) 別**
S-9562 ●スタート・ストップ・リセット **¥165,000 (税込) 別**
S-9563 ●スタート・ストップ **¥118,800 (税込) 別**

●幅 90cm×高さ 123cm×奥行 60cm (盤面：90cm角低発泡塩ビ)●脚部ステンレス製●電源：AC100V●2針 (60分/60秒)●重量 10kg ●無線式は、送信距離 25m
 ■ツカサドルフィン株式会社 品番：STR-7LH、ST-7LH、ST-6LH



スポーツタイマー (屋内用) 壁掛け式

S-9564 ●スタート・ストップ・リセット ●無線式 **¥217,800 (税込) 別**
S-9565 ●スタート・ストップ・リセット **¥145,200 (税込) 別**
S-9566 ●スタート・ストップ **¥103,400 (税込) 別**

●盤面：90cm×t0.5cm角低発泡塩ビ●電源：AC100V●2針 (60分/60秒)●重量 5kg
 ※無線式は、送信距離 25m ※取付工事は、お客様手配■ツカサドルフィン株式会社 品番：STR-7KH、ST-7KH、ST-6KH

扱い易い高さ 150cmタイプの
オールアルミ製監視台。



↑2人♡0.5h

S-0730 プール監視台 アルミ
¥139,700 (税込) F

●幅 104cm × 奥行 119cm × 高さ 260cm (座面高さ 150cm)
●重量 20kg ●主材 35mm アルミ丸パイプ ●座板：高密度ポリエチレン (中国製) ●全段平ステップ付 ●日除け付 ●組立式

ステンレス脚部でプールサイドや海辺に最適！



ホームベンチ ステンレス

S-8394 グレー **S-8396** 青 **S-8397** 白 **S-8398** 黄 ¥61,160 (税込) 別

●長さ 180cm × 幅 40cm × 高さ 36.5cm ●重量 11.9kg ●座面：再生ポリプロピレン、脚：ステンレス製 ●脚ゴム付 ●組立式

プールサイドや水深調節に！



↑2人♡0.5h

S-8319 プールデッキ AD-200 オールアルミ製 ¥75,900 (税込) C

●長さ 200cm × 幅 50cm × 高さ 44cm ●重量 11kg ●主材 20 × 40mm アルミ角パイプ ●組立式



S-0864



S-0865

オールアルミベンチ

S-0864 WB ●背付 ¥75,900 (税込) C

●長さ 180cm × 幅 50cm (座面幅 33cm) × 高さ 76cm (座面高さ 44cm) ●重量 15kg

S-0865 ¥51,700 (税込) B

●長さ 180cm × 幅 38cm × 高さ 44cm ●重量 8kg

共通仕様：●主材 20 × 40mm アルミ角パイプ ●組立式

耐荷重 300kgの頑丈なプラスチックベンチ。



↑1人♡0.5h

S-8490 プラスチックベンチ ¥21,450 (税込) E

●長さ 145cm × 幅 52cm (座面幅約 40cm) × 高さ 73.4cm (座面高さ約 40cm) ●重量 13.2kg ●ポリプロピレン製 ●耐荷重 300kg ●組立式

コースロープを曲げずに収納できるので破損しづらい！
64人掛ベンチ付収納ボックス！



●断面図

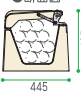

●固定詳細図

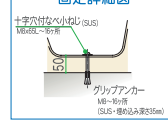

S-4038 コースロープ収納ボックスベンチ ¥4,620,000 (税込) 別

●25 m用 (64人席) ●全長 25.64m × 幅 44.5cm × 高さ 40.5cm ●重量 304kg ●本体 FRP、端部 ABS ●φ 75 コースロープ 10本収納可能 ●アンカー固定：M8 × 16本

屋内外兼用の便利な全自動プールロボット！
安心の3年保証。



S-9000 モービー DX 屋内外兼用
¥550,000 (税込) **得**

●幅41cm×奥行42cm×高さ22cm ●重量7.5kg ●付属品：
運搬用キャリア・フィルター ●AC100V

柄はアルミ、スweep部はステンレスを採用。
先端パットは樹脂でゴミをやさしく取り除きます。

アクアスイーパー Nタイプ

S-9655 N-1 ¥23,100 (税込) **5-B**

●重量1.1kg 全長148cm ネット角度固定式

S-9656 N-2 ¥25,300 (税込) **5-B**

●重量1.3kg 全長140~225cm ネット角度可変式

S-9657 N-3 ¥30,250 (税込) **5-B**

●重量1.9kg 全長180~420cm ネット角度可変式

●ネット部28cm×50cm ●アルミ製 ●ポリエチレンネット付
●網目約0.5mm

アクアスイーパー Wタイプ

S-9658 W-1 ¥26,400 (税込) **5-B**

●重量1.6kg 全長145cm ネット角度固定式

S-9659 W-2 ¥29,150 (税込) **5-B**

●重量1.7kg 全長147~235cm ネット角度可変式

●ネット部26cm×90cm ●アルミ製 ●ポリエチレンネット付
●網目約0.5mm

超柔軟ゴムが
凸凹面を
ガッチリとらえ、
水を切ります。



※裏表使用可能

従来品 (1枚ゴム)



ウルトラドライヤー (2重ゴム)



2重に折り重ねたゴムが脅威の水切り効果を実現します

ウルトラドライヤー

S-0950 45cm 重量 690g ¥5,390 (税込) **2-B**

S-0951 60cm 重量 750g ¥6,490 (税込) **2-B**

●スチール柄φ22×144cm ●超柔軟ゴムブレード
●樹脂グリップ付

S-0955 90cm 重量 1.2kg ¥14,190 (税込) **B**

●アルミ柄φ25×長さ90~135cm (伸縮式) ●超柔軟ゴムブレード ●樹脂グリップ付



Wタイプ
(ワイド)
幅90cm

Nタイプ
幅50cm

軽量で扱いやすく
ゴミ取ネット！

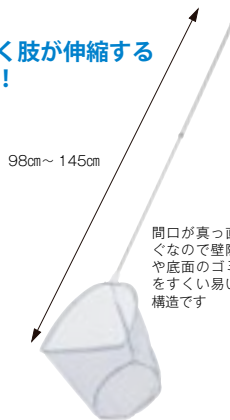

98cm~145cm

間口が真っ直ぐな
ので壁際や底面のゴミ
をすくい易い
構造です

S-8478 プールダストネット

¥2,750 (税込) **5-B**

●全長98~145cm (無段階調節) ●柄：樹脂コーティングスチールパイプ
●ネット：ナイロン幅35cm×31cm×深さ30cm・網目2mm・枠3.6mm 被
覆鋼線 ●重量400g ●中国製



90cmタイプは柄が伸縮式なので作業し易く、両端にアールを付けたことで水を集めやすい構造です

柄の長さ
90cmの時

45cm 60cm

ウルトラドライヤー替えゴム

S-0952 45cm 重量 110g ¥1,980 (税込) **10-A**

S-0953 60cm 重量 170g ¥2,640 (税込) **10-A**

●超柔軟ゴムブレード

S-0956 90cm 重量 280g ¥4,180 (税込) **5-A**

●超柔軟ゴムブレード



S-0957 ワイドドライヤー 90

¥7,480 (税込) **2-B**

●クロロレンゴム：幅90cm×高さ12cm×厚み1.5cm
●柄：スチール製コーティング加工柄 φ25×135cm
●重量2kg

S-0958 90用スペアゴム

¥3,190 (税込) **4-A**

●クロロレンゴム

仕様

走行速度	1,200メートル/時
清掃能力	688.8平方メートル/時
吸排水量	17立方メートル/時
本体寸法	22(高)×41(幅)×42(奥行)cm
本体重量	7.5kg
ケーブル長さ	30メートル/18メートル
フィルター	2ミクロン
電源	100V AC 50/60Hz ※ AC100VをDC30Vの低電圧に変換して供給
消費電力	110W
付属品	収納・保管に便利なキャリア付(左図)・フィルター
その他	漏電防止遮断装置付。 電気プラグはアース付3P

高強度構造で丈夫なスノコ。抗菌剤配合でカビや雑菌が繁殖しにくく、とても衛生的！

スベリ止付タイプ

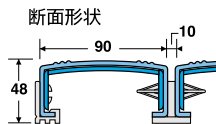
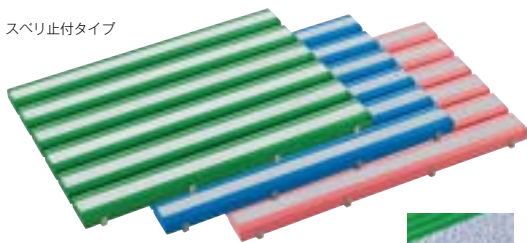

スベリ止表面

ノーマルタイプ



表面

抗菌カラースノコスベリ止付

S-8360	グリーン	S-8363	ブルー	S-8366	ピンク	60 × 90cm	簡単組立 ¥20,350 (税込) 別	
S-8361	グリーン	S-8364	ブルー	S-8367	ピンク	60 × 120cm		¥25,300 (税込) 別
S-8362	グリーン	S-8365	ブルー	S-8368	ピンク	60 × 180cm		¥33,000 (税込) 別

●厚さ 48mm ●重量 1㎡につき 8.7kg ●本体：硬質塩化ビニール、カバー：再生樹脂、すべり止テープ：ポリエステル ●防災 E0970392 ●抗菌・防カビ剤入

抗菌カラースノコ

S-8670	グリーン	S-8673	ブルー	S-8676	ピンク	60 × 90cm	簡単組立 ¥14,080 (税込) 別	
S-8671	グリーン	S-8674	ブルー	S-8677	ピンク	60 × 120cm		¥17,270 (税込) 別
S-8672	グリーン	S-8675	ブルー	S-8678	ピンク	60 × 180cm		¥21,670 (税込) 別

●厚さ 48mm ●重量 1㎡につき 8.6kg ●本体：硬質塩化ビニール、カバー：再生樹脂 ●防災 E0970391 ●抗菌・防カビ剤入

ソフトな感触とクッション性に優れたスノコマット！

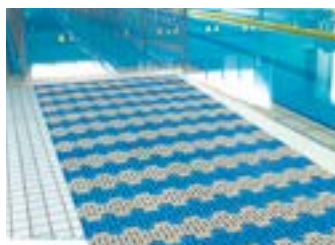

乾かす時は、巻いたまま立てられるので乾かしやすく、収納も場所をとりません



厚さ 14mm で衝撃を和らげる優れたクッション性



表面形状



裏面すべり止加工

ソフト巻き取りマット

S-9343	ブルー	S-9344	ピンク
--------	-----	--------	-----

¥24,200/㎡ (税込) 別

●幅 1m × 長さ 14mm ●重量 2.8kg / ㎡ ●EVA 樹脂 ●裏面ノンスリップ加工 ●防災 EN020067 ●5m まで製作可能 ※ 幅は 20cm から 10cm 単位で製作可能ですので、お問い合わせください。

水はけが良く連結・切断も簡単！

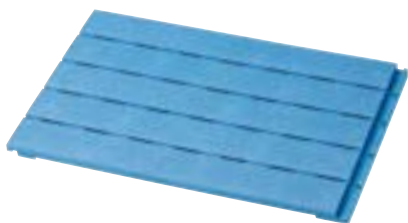

かんたん連結

カッターでかんたん切断加工

S-8423 ホットすのこソフトタイプ (2枚組)

¥7,040 (税込) 別

●幅 58.5cm × 長さ 90cm × 厚さ 3.5cm (1枚) ●重量 550g (1枚) ●発泡ポリプロピレン製 ●耐熱温度 100℃

保水性と脱水性に優れたマットです。



抗菌

特長

- 保水性◎ (6ℓ / ㎡)
- 脱水性◎
- 自由なサイズにカット可能
- 裏面すべり止加工付



グレー

ベージュ

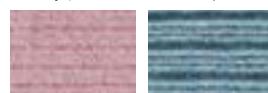

ピンク

ブルー

取水マット

S-8436	グレー	S-8437	ベージュ	S-8438	ピンク	S-8439	ブルー	¥44,000 (税込) 得
--------	-----	--------	------	--------	-----	--------	-----	----------------

●幅 91cm × 長さ 5m × 厚さ 1cm ●重量 12.9kg ●保水量 6ℓ / ㎡ ●表面：ポリエステル・PP 混ニードルパンチカーペット、裏面：サーモプラスチックエラストマー ●裏面すべり止付 ●防災 E0020052

サッカー・フットサル、ハンドボール、ラグビー、ソフトボール、野球、テニス、バドミントン、卓球、バスケットボール、バレーボール、バドミントン、卓球用品、ベンチ、ボールカゴ、体操服、運動用品、運動会、レクリエーション、壁紙、カーテン、タイル、床材、照明、空調機、換気扇、掃除機、加湿器、空気清浄機、加湿器、空気清浄機、加湿器、空気清浄機

ソフトな踏み心地で素足にも優しい抗菌マット。

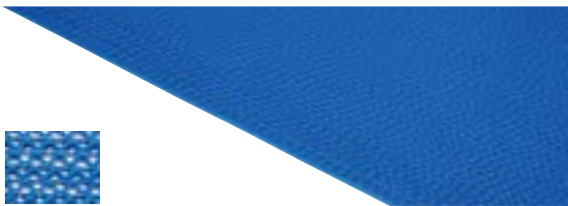

特殊な曲線構造で耐久性・施工性・透水性・クッション性・滑滑性にとても優れています

S-4157 スーパーダスピットソフトタイプ
ブルー **¥99,000 (税込) 別**

●抗菌加工●幅90cm×長さ6m×厚さ7mm●PVC●重量23kg●防炎性能試験番号：ET090195
※切り売りは致しません。

通水性が良く、素足での歩行に適したソフトな感触のマットです。抗菌タイプなので人が集まるプールサイド等に！



抗菌
細く分厚いクリンプした繊維が最高の踏み心地をもたらします

S-4160 D & N マットブルー **¥46,200 (税込) 別**

●幅90cm×長さ6m×厚さ11mm●抗菌PVC●重量17kg●防炎性能試験番号：EO920094
※切り売りは致しません。

人にやさしい踏み心地の良いマットです。

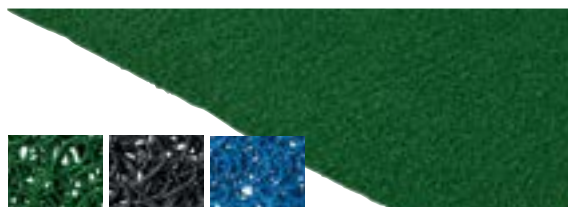

ランダムにクリンプ®した形状が通水性や砂落し、防音性やスベリ止め効果等をもたらします
※クリンプ：繊維の縮れ。素材に弾力性と保温性をもたせる。

ダイヤモンド CN-1

S-4152 グリーン **S-4153** グレー **S-4154** ブルー **¥30,800 (税込) 別**

●幅90cm×長さ6m×厚さ6mm●PVC●重量18kg●防炎性能試験番号：EO900479
※切り売りは致しません。

水回りに適したマットです。



タッチマットII (枚)

品名	イエロー	ブルー	グリーン	ピンク	幅×奥行×厚さ (mm)	価格
タッチマットII (本体)	S-8370	S-8371	S-8372	S-8373	300×300×135	¥1,760 (税込) 別
専用角ふち	S-8580	S-8581	S-8582	S-8583	75×75	¥297 (税込) 別
専用中ふち (オス)	S-8584	S-8585	S-8586	S-8587	75×300	¥726 (税込) 別
専用中ふち (メス)	S-8588	S-8589	S-8590	S-8591	75×300	¥726 (税込) 別

●軟質塩化ビニル製●防炎試験登録番号 EO 070093 ●抗菌・防カビ剤入 ●カッター・ハサミ等で簡単にカットできます。

表面の凸凹と裏面のエンボス加工、両面でスリップを防止！



表面はあらゆる方向に対して滑りにくい形状。裏面は縦横からの力を分散し、高いノンスリップ効果を発揮するエンボス加工付。

ダイヤモンドグリッド
S-4150 ブルー **S-4151** ライトグリーン **¥61,600 (税込) 別**

●幅92cm×長さ10m×厚さ3.2mm●PVC●重量25kg●防炎性能試験番号：ET080156
※切り売りは致しません。

プールのサイドのスリップを防止し、通水機能を持つマットです

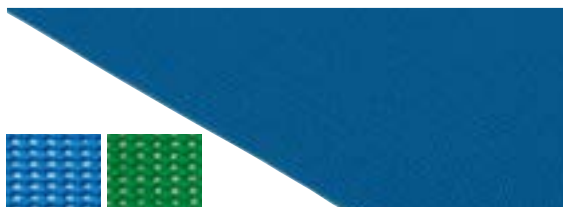

この形状がスリップを抑えます
穴もあいていて通水性も良好です

ダイヤモンド AH-1

S-4158 ブルー **S-4159** ライトグリーン **¥33,000 (税込) 別**

●幅92cm×長さ10m×厚さ3mm●PVC●重量20kg●防炎性能試験番号：ET080195
※切り売りは致しません。

耐水性と耐候性に優れたお求め易いマットです。



この形状がスリップや足音の響きを抑えます
裏面は、高いノンスリップ効果を発揮するエンボス加工付

アルマット AL-1

S-4155 ライトグリーン **S-4156** ブルー **¥26,400 (税込) 別**

●幅92cm×長さ10m×厚さ2mm●PVC●重量16kg●防炎性能試験番号：ET090104
※切り売りは致しません。

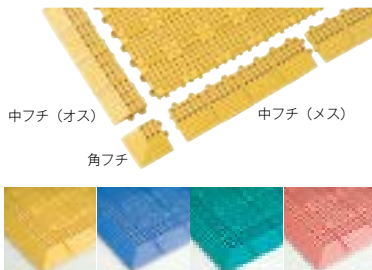

中フチ (オス) 中フチ (メス)
角フチ

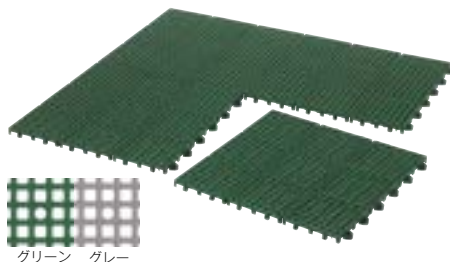

グリーン グレー

システムスクエア

S-7206 グリーン	S-7207 グレー	30枚組	¥9,900 (税込) 2-A
S-7208 グリーン	S-7209 グレー	60枚組	¥19,800 (税込) 特

●重量225g (1枚) ●30cm×30cm×厚さ13mm●PE樹脂●老化防止剤配合
●静電気防止剤配合 ※カッター・ハサミ等で簡単にカットできます。

50m 先で風速 1m/s の「超」強力送風！
音も静かで、インバーターの無段階調整！



S-9574 超バズーカファンインバーター仕様 ¥495,000 (税込) 別

●高さ 110cm × 幅 95cm × 奥行 95cm ●ファン径：70cm ●使用電源 100V ●最大出力：400W
●騒音：65dB ●重量：90kg
※重量物の為、車上渡し。納品の際に 5 名以上でお受け取りください。

35m 先で風速 1m/s の強力送風！
換気や循環で威力を発揮！



バズーカファン

S-9543 インバーター仕様

¥385,000 (税込) 別

●高さ 89.5cm × 幅 71cm × 奥行 67cm ●ファン径：45cm ●重量 38kg ●使用電源 100V ●出力：150W
※重量物の為、車上渡し。納品の際に、2 名以上でお受け取りください。

風を当てたり、換気したり、空調を循環したり。万能なビッグファン・三脚ファン！



125cm

ビッグファン

簡単組立

S-7988 125cm ¥136,400 (税込) 得

●電源 AC100V ●幅 139mm × 奥行 540mm × 高さ 1320mm
●重量 50kg
※オプションの保護フェンスは使用不可
※重量物の為、車上渡し。納品の際に、3 名以上でお受け取りください。



100cm

S-7984

簡単組立

100cm ¥90,200 (税込) 得

●電源 AC100V ●幅 1130mm × 奥行 370mm × 高さ 1250mm ●重量 39kg
※重量物の為、車上渡し。納品の際に、2 名以上でお受け取りください。



75cm

S-7983

簡単組立

75cm ¥49,500 (税込) 得

●電源 AC100V ●幅 895mm × 奥行 350mm × 高さ 970mm ●重量 28kg
※重量物の為、車上渡し。納品の際に、2 名以上でお受け取りください。



オプション 安全ネット：S-0000N
※各品番をご指定ください



S-7982F：保護フェンス



60cm

S-7982

簡単組立

60cm ¥40,700 (税込) 得

●電源 AC100V ●幅 730mm × 奥行 350mm × 高さ 820mm ●重量 21kg



ジムファン

S-4405 50Hz 仕様 ¥299,200 (税込) 別

S-4406 60Hz 仕様 ¥299,200 (税込) 別

●電源：AV100V ●幅 96cm × 奥行 40cm × 高さ 100cm ●重量：78kg
※重量物の為、車上渡し。納品の際に、4 名以上でお受け取りください。



脚部折畳式

S-7981 三脚ファン 45

簡単組立

¥12,870 (税込) 別

●電源 AC100V ●幅 870mm × 奥行 740mm × 高さ 1170 ~ 1360mm ●重量 7kg ●脚部折畳式



S-9091 熱中症指標計 (WBGT 計)

¥52,580 (税込) 別

●長さ 27.2cm × 幅 6.9cm × 厚さ 3.6cm ●重量 230g ●電源：アルカリ単 4 乾電池 2 本 (付属)
●公益財団法人 日本スポーツ協会 推奨品

サッカー・フットサル、ハンドボール、ラグビー、バスケットボール、野球、ソフトボール、テニス、バドミントン、卓球、水泳、プール用品、体操、鉄棒、熱中症対策・安全対策、季節商品

ミストの力で強力冷却！ポータブル遠心ミストなので、ノズル詰まりの心配もなく、気軽に利用できます！



※写真はイメージです

20m 先まで届くパワフルミスト！

S-9559 バズーカミストファン 70
 ¥715,000 (税込) 別

●幅 100cm×高さ 114cm×奥行 97cm●ファン径：70cm●使用電源 100V●騒音値：67db ●給水：ホース直結●重量 110kg
 ※重量物の為、車上渡し。納品の際に、6名以上、または、クレーンやフォークリフトでお受け取りください。

ドレン水を捨てる手間が無いドレンレス仕様！



S-9568 遠心ミストファン 50
 ¥165,000 (税込) 得

●幅 68cm×高さ 175cm×奥行 63cm●ファン径：50cm●使用電源 100V●タンク容量：20ℓ●乾燥重量 28kg



S-7985 遠心ミストファン 45
 ¥94,600 (税込) 得

●電源 AC100V●寸法【本体】幅 1150mm×奥行 1000mm×高さ 1510mm●重量：13kg【タンク】●容量：30ℓ●幅 395mm×奥行 435mm×高さ 735mm●重量：8kg

ちょっとした場所で冷やしたい！ミニタイプ！



S-0855 スポットクーラー(自動首振り・ドレンレス)
 ¥127,600 (税込) 得

●電源 AC100V●幅 40cm×奥行 42cm×高さ 84.5cm●重量 36.5kg●消費電力：強 935/1135W・弱 890/1100W●電源コード 2m●騒音値：63dB
 ※ドレン水が溜まらない仕様ですが、低温高湿度の場合、溜まる場合があります。
 ※重量物の為、車上渡し。納品の際に 2名以上でお受け取りください。



S-0856 スポットクーラー ミニ
 ¥63,800 (税込) 得

●電源 AC100V●幅 47.5cm×奥行 27.5cm×高さ 61cm●重量 23kg●消費電力：600W●電源コード 1.8m●騒音値：62dB

暖房機能付きスポットエアコン！

新商品



S-0857 冷暖スポットエアコン
 ¥166,100 (税込) 別

●電源 AC100V●幅 39cm×奥行 47.5cm×高さ 91cm●重量：49kg●消費電力【冷房】：強 920/1150W・弱 900/1120W●消費電力【暖房】：710/890W●電源コード 2m●騒音値：64dB
 ※重量物の為、車上渡し。納品の際に 2名以上でお受け取りください。

更衣室などの湿気取りに！



S-7961 除湿機
 ¥70,400 (税込) 得

●幅 39cm×高さ 60cm×奥行 28cm●重量：16kg●使用電源 100V●消費電力：500W●除湿能力：25ℓ / 日

柱は安心なφ 101.6 × t4.2mmを採用！ 3000mmのワイドスパンで基礎も減らせます！



腰壁付ダッグアウト仕様は図面をご参照ください ※ベンチは当社製ではありません。

十分な日除け効果が得られる幅広6m × 奥行2.45m！



設置例：プールの日除けとして
(連続増し特注品)

風速34m/s・積雪荷重800N/m² ※基礎施工・組立はお客様にてお願い致します。

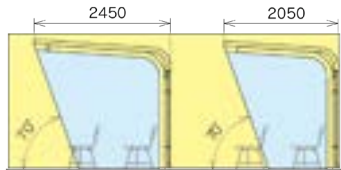

奥行の違いによる日影の比較 ※8月頃の太陽の角度を想定

シェルター W6m 埋込式

S-4515

¥594,000 (税込) 別

S-4516 アルミ屋根仕様

¥814,000 (税込) 別

●幅 6368mm × 奥行 2450mm × 高さ 2324mm ●柱：φ 101.6 × t4.2mm(溶融メッキパイプアクリル樹脂塗装) ●屋根：t0.4mm(カラーガルバリウム鋼板) / t0.5mm(カラーアルミ板) ●重量 290kg (アルミ屋根：245kg) ●風速 34m/s・積雪荷重 800N/m²
※基礎施工・組立はお客様にてお願い致します。

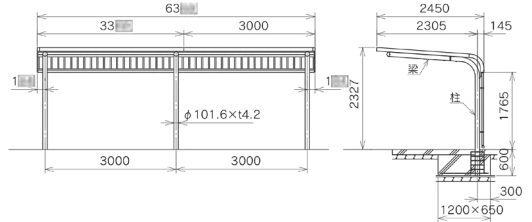

ダッグアウト W6m 埋込式 腰壁付

S-4517

¥803,000 (税込) 別

S-4518 アルミ屋根仕様

¥1,078,000 (税込) 別

●幅 6368mm × 奥行 2450mm × 高さ 2324mm ●柱：φ 101.6 × t4.2mm(溶融メッキパイプアクリル樹脂塗装) ●屋根・腰壁：t0.4mm(カラーガルバリウム鋼板) / t0.5mm(カラーアルミ板) ●重量 465kg (アルミ屋根：385kg) ●風速 34m/s・積雪荷重 800N/m² ※基礎施工・組立はお客様にてお願い致します。

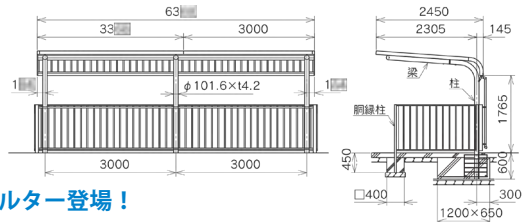

テニスコートや河川敷等で幅広く人気のテント式の日除けシェルター登場！



※ベンチは当社製ではありません。

埋込式



ベース式

S-4193 テントシェルター 埋込式

¥495,000 (税込) 別

●全幅 4m × 屋根奥行長さ 2.5m × 高さ 2.23m ●柱：φ 114.3mm × t3.5mm、梁：φ 76.3mm × t4.2mm ●鉄製メッキ処理後焼付塗装 ●屋根：防水防炎帆布 ●重量 180kg
※基礎施工・組立はお客様にてお願い致します。

S-4194 テントシェルター ベース式

¥638,000 (税込) 別

●全幅 4m × 屋根奥行長さ 2.5m × 高さ 2.23m ●柱：φ 114.3mm × t3.5mm、梁：φ 76.3mm × t4.2mm、ベース：□ 400mm × t22mm ●鉄製メッキ処理後焼付塗装 ●屋根：防水防炎帆布 ●重量 270kg ●アンカーボルトはお客様手配
※基礎施工・組立はお客様にてお願い致します。

熱中症対策ガイドライン 公益財団法人 日本サッカー協会 (2016年3月10日発行文書：参考引用)

※詳細や対応方法に関しては、各自自治体のサッカー協会等にお問合せください。

『JFA熱中症対策』 一文

ベンチを含む十分なスペースにテント等を設置し、日射を遮る。

※全選手/スタッフが同時に入り、かつ水や飲料等を置けるスペース。

スタジアム等に備え付けの屋根が透明のベンチは、日射を遮れず風通しも悪いため使用不可。

サッカー・フットサル、ハンドボール、ラグビー、野球、ソフトボール、バドミントン、テニス、バレーボール、バスケ、水泳、プール施設、ベンチ、ポールカゴ、待合板、敷居用品、体育館部室用品、運動会・レクリエーション用品、土・砂、草、草種、体操・鉄棒、季節用品、安全対策

セーフティー・フットサル・ハンドボールラケット・野球・ソフトボール
 バドミントン・バレーボール
 ベンチ・ボールカゴ・待合板・補助用品
 テニス・卓球用品
 運動高圧レックレスシューズ
 陸上・水泳・その他
 水泳・プール用品
 熱中症対策・安全対策・季節商品



ゴルフページ L 昇降式 2人用
S-7933 ¥825,000 (税込) 別

●高さ3m×幅6m×奥行6m●枠：φ34mm●ネット：25mm目・的：高さ2m×幅1.8m●滑車：φ25mm●昇降ロープ：φ8mm●重量187kg●枠：鋼管●ネット：ポリエチレン660T/24本・的：テトロン帆布●昇降ロープ：ポリエチレン●滑車：8個・昇降ロープ：8本●組立式

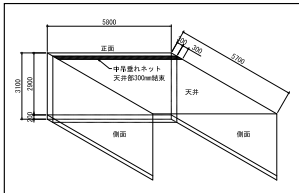

ゴルフページ L 昇降式 1人用
S-7934 ¥521,400 (税込) 別

●高さ3m×幅3m×奥行6m●枠：φ28.6mm●ネット：25mm目・的：高さ2m×幅1.8m●滑車：φ25mm●昇降ロープ：φ8mm●重量86kg●枠：鋼管●ネット：ポリエチレン660T/24本・的：テトロン帆布●昇降ロープ：ポリエチレン●滑車：6個・昇降ロープ：6本●組立式

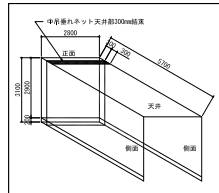

ゴルフページ S 昇降式 1人用
S-7935 ¥375,100 (税込) 別

●高さ3m×幅3m×奥行3m●枠：φ28.6mm●ネット：25mm目・的：高さ2m×幅1.8m●滑車：φ25mm●昇降ロープ：φ8mm●重量53kg●枠：鋼管●ネット：ポリエチレン660T/24本・的：テトロン帆布●昇降ロープ：ポリエチレン●滑車：4個・昇降ロープ：4本●組立式

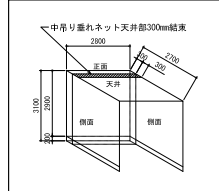

使用上の注意

練習用ケージは機能性を重視した簡易的な構造となっておりますので、風害、水害、雪害などが予想される場合は、ネットを降ろし転倒しない処置を施して下さい。



グリーンターフコンビセット

S-7945 ¥145,200 (税込) 別

●t26×W1000×1600L●重量23.3kg●ティーマット：ナイロン、スタンスマット：ナイロン



ストロングコンビセット

S-7946 ¥64,900 (税込) 別

●t18×W1000×1700L●重量30kg●ティーマット：塩ビ、スタンスマット：塩ビ

東洋紡(株)の
 高強力
 ポリエチレン
 繊維を採用



スーパークロスターゲット

S-7947 ¥36,300 (税込) 別

●高さ1.8m×幅1.25m●高強力ポリエチレン繊維(東洋紡(株))(無地)●重量0.6kg



テトロンターゲット

S-7949 ¥22,110 (税込) 別

●高さ2m×幅1.8m●テトロン帆布●重量1.3kg



三和体育製販株式会社

施設部のご紹介

お客様からはよく「工事もやってるの？知らなかったよ。」と言われるます。



吊上げ電動バスケット装置



折タタミ電動バスケット装置



体育館防球ネット工事



屋外防球ネット工事



グラウンド工事（鉄棒他）



砂場設置・補修工事



体育館のフローリング工事は、点検や補修、貼り替えなど、状況に応じたご提案をさせていただきます。



施設部は、関東圏を中心に、「設計」「製造」「施工」を行っています。点検や補修工事も請け負っておりますので、器具の調子が悪い、体育館の床が傷んできているなど、お気軽にご相談を頂ければ、ご訪問させて頂き、状態をチェックさせて頂いた上で、対応方法のご提案させていただきます。

※他社製品の点検・修繕も気軽にご相談下さい。



〈設計施工の詳細はコチラ〉

施設部へのご連絡はこちらまでお願い致します。

TEL : 048-255-6121 FAX : 048-251-1800 Mail : sanwa@sanwa-taiku.co.jp

索引

商品番号	運賃	価格(税込)	頁
0100 ~ 0900 番台			
S-0108	別途	548,900	1
S-0125	別途	594,000	7
S-0128	別途	473,000	7
S-0129	別途	385,000	7
S-0144	別途	482,900	2
S-0145	別途	444,400	2
S-0146	別途	504,900	2
S-0147	別途	460,900	2
S-0148	別途	1,210,000	55
S-0149	別途	1,100,000	55
S-0160	2F	25,300	37
S-0161	2F	28,600	37
S-0162	2F	29,700	37
S-0163	2F	33,000	37
S-0235	6A	18,150	32
S-0239	10A	10,450	82
S-0245	F	148,500	35
S-0246	E	143,000	35
S-0247	F	60,500	35
S-0248	E	165,000	35
S-0320	2D	44,000	50
S-0321	2D	52,800	50
S-0322	2A	28,600	49
S-0326	20A	1,981	51
S-0327	20A	2,640	51
S-0345	E	45,100	52
S-0380	C	49,500	64
S-0381	E	104,500	63
S-0382	E	96,800	63
S-0384	C	58,300	64
S-0385	C	60,500	64
S-0386	C	48,400	64
S-0421	G	82,500	100
S-0423	G	77,000	100
S-0424	F	74,800	100
S-0435	A	41,800	4
S-0436	A	83,600	8
S-0437	A	115,500	2
S-0438	A	126,500	2
S-0440	A	41,800	5
S-0443	10A	7,150	46
S-0444	10A	2,640	46
S-0446	10A	5,170	46
S-0447	10A	11,330	46
S-0448	10A	10,230	46
S-0452	4B	29,700	48
S-0455	2B	31,900	48
S-0500	D	108,900	109
S-0501	D	145,200	109
S-0502	E	196,900	109
S-0503	E	221,100	109
S-0504	E	255,200	109
S-0515	D	108,900	109
S-0516	D	145,200	109
S-0517	E	196,900	109
S-0518	E	221,100	109
S-0519	E	255,200	109
S-0520	B	31,900	110
S-0521	B	44,550	110
S-0522	B	49,500	110
S-0523	B	62,700	110
S-0524	B	70,950	110
S-0525	B	47,300	110
S-0526	B	61,600	110
S-0527	B	72,600	110
S-0528	B	88,000	110
S-0529	B	105,600	110
S-0531	B	30,800	110
S-0532	B	43,450	110
S-0533	B	47,850	110
S-0534	B	61,050	110
S-0535	B	69,300	110
S-0536	B	46,200	110
S-0537	B	61,050	110
S-0538	B	72,050	110
S-0539	B	86,900	110
S-0540	B	103,950	110
S-0541	B	48,400	110
S-0542	B	67,100	110
S-0543	B	76,450	110
S-0544	B	66,550	110
S-0545	B	95,700	110
S-0546	B	114,400	110
S-0547	B	48,400	110
S-0548	B	66,000	110
S-0549	B	75,350	110
S-0556	A	29,150	66
S-0560	B	70,400	110
S-0561	B	94,600	110
S-0562	B	114,400	110
S-0590	20A	2,750	93
S-0591	20A	2,750	93
S-0592	20A	9,900	93
S-0593	20A	10,450	93
S-0594	20A	13,750	93
S-0595	20A	2,750	93
S-0604	4A	3,190	71
S-0605	5A	3,960	76
S-0606	10B	1,650	76

商品番号	運賃	価格(税込)	頁
S-0607	10B	1,980	21-76
S-0608	10B	2,200	21-76
S-0609	10B	1,980	21-76
S-0620	D	18,700	34
S-0621	E	26,400	34
S-0623	A	18,700	34
S-0625	10B	1,430	34
S-0626	10B	1,430	34
S-0627	10B	1,430	34
S-0628	10B	1,430	34
S-0630	50A	1,650	110
S-0631	50A	1,650	110
S-0632	50A	1,650	110
S-0664	B	29,700	23
S-0665	2A	24,750	23
S-0666	A	38,500	23
S-0699	C	75,900	59
S-0710	E	58,300	35
S-0720	F	71,500	35
S-0730	F	139,700	36-144
S-0750	別途	49,500	10
S-0800	別途	440	141
S-0801	別途	440	141
S-0810	別途	550	141
S-0811	別途	550	141
S-0814	別途	264	141
S-0815	別途	264	141
S-0824	別途	297	141
S-0825	別途	297	141
S-0826	別途	561	141
S-0827	別途	561	141
S-0830	別途	385	141
S-0831	別途	385	141
S-0832	別途	2,090	141
S-0833	別途	2,090	141
S-0840	E	71,500	63
S-0841	E	60,500	63
S-0842	E	59,400	63
S-0843	E	48,400	63
S-0850	B	38,500	67
S-0855	特	127,600	151
S-0856	特	63,800	151
S-0857	特	166,100	151
S-0860	E	77,000	57
S-0862	C	59,400	58
S-0863	B	41,800	58
S-0864	C	75,900	58-144
S-0865	B	51,700	58-144
S-0866	B	40,700	58
S-0867	C	63,800	58
S-0868	B	48,400	58
S-0869	B	40,700	58
S-0870	E	96,800	57
S-0880	C	44,000	132
S-0881	D	66,000	132
S-0886	5C	9,900	99
S-0887	5D	10,120	99
S-0888	5C	9,900	99
S-0889	5D	10,340	99
S-0890	5E	8,580	99
S-0891	5E	8,800	99
S-0892	5E	9,460	99
S-0893	5E	9,680	99
S-0894	5E	9,900	99
S-0895	5E	8,470	99
S-0896	5E	8,910	99
S-0897	5E	9,900	99
S-0898	5C	9,020	99
S-0899	5D	9,460	99
S-0905	別途	338,800	27
S-0908	F	302,500	36
S-0913	別途	115,500	27
S-0914	別途	280,500	4
S-0915	別途	324,500	16
S-0919	別途	192,500	79
S-0920	別途	68,200	80
S-0923	B	13,200	76
S-0924	B	13,200	76
S-0927	8B	5,500	76
S-0928	特 2	722,590	102
S-0929	特 2	795,960	102
S-0931	別途	104,500	85
S-0932	別途	129,800	85
S-0933	別途	15,400	85
S-0934	別途	26,400	85
S-0935	別途	29,700	85
S-0936	別途	50,600	85
S-0939	別途	16,500	37
S-0940	別途	279,950	123
S-0941	別途	45,430	123
S-0942	別途	16,170	123
S-0943	別途	16,170	123
S-0944	別途	77,000	123
S-0945	別途	48,620	123
S-0946	別途	19,910	123
S-0947	別途	110,990	124
S-0948	別途	39,050	120
S-0949	A	35,200	32
S-0950	2B	5,390	82-145
S-0951	2B	6,490	82-145

商品番号	運賃	価格(税込)	頁
S-0952	10A	1,980	82-145
S-0953	10A	2,640	82-145
S-0955	B	14,190	82-145
S-0956	5A	4,180	82-145
S-0957	2B	7,480	82-145
S-0958	4A	3,190	82-145
S-0969	D	110,000	79
S-0975	A	30,800	83
S-0976	別途	56,100	83
S-0977	別途	83,600	83
S-0978	C	39,600	44
S-0979	F	66,000	44
S-0981	別途	19,800	68
S-0982	別途	19,800	68
S-0983	別途	19,800	68
S-0984	別途	19,800	68
S-0985	別途	19,800	68
S-0986	別途	19,800	68
S-0987	別途	19,800	68
S-0988	-	1,980	68
S-0989	別途	19,800	27
S-0990	-	1,980	27
S-0992	別途	19,800	66
S-0993	別途	19,800	68
S-0994	別途	19,800	68
S-0999	J	115,500	12

商品番号	運賃	価格(税込)	頁
1000 番台			
S-1000	10A	3,080	1
S-1001	10A	3,080	1
S-1104	B	37,400	66
S-1106	B	44,000	66
S-1146	2B	12,100	67
S-1147	2C	23,100	67
S-1346	30D	2,420	101
S-1380	2A	10,890	70
S-1381	2A	12,760	70
S-1382	2A	12,320	70
S-1383	2A	13,750	70
S-1385	B	21,670	70
S-1386	B	17,820	70
S-1390	D	52,800	69
S-1391	2A	9,350	70
S-1394	C	36,080	69
S-1419	10B	1,375	75
S-1510	20A	3,850	101
S-1580	C	39,600	101
S-1595	60A	2,090	89
S-1596	60A	2,090	89
S-1597	60A	2,090	89
S-1598	60A	2,090	89
S-1599	60A	2,090	89
S-1651	A	18,700	91
S-1652	A	24,200	91
S-1654	30B	990	93
S-1732	D	48,400	96
S-1735	D	55,770	98
S-1738	D	33,440	96
S-1739	D	45,760	98
S-1750	別途	36,300	148
S-1751	別途	48,400	148
S-1761	20D	6,160	125
S-1762	20D	6,160	125
S-1763	20D	6,160	125
S-1764	20D	6,160	

索引

商品番号	運賃	価格(税込)	頁	商品番号	運賃	価格(税込)	頁	商品番号	運賃	価格(税込)	頁	商品番号	運賃	価格(税込)	頁
S-4085R	別途	1,001,000	105	S-4160	別途	46,200	147	S-4465	C	132,000	38-81	S-4711	D	37,400	19
S-4085W	別途	1,001,000	105	S-4162	5B	5,500	125	S-4466	E	42,900	38-82	S-4726	3B	11,000	22
S-4085WS	別途	1,137,400	105	S-4163	5B	5,500	125	S-4467	B	30,800	82	S-4727	A	18,700	22
S-4085Y	別途	1,001,000	105	S-4164	5B	6,600	125	S-4468	B	39,600	82	S-4728	A	24,200	22
S-4086BL	別途	1,130,800	105	S-4165	E	63,800	133	S-4469	25A	3,080	133	S-4729	A	29,700	22
S-4086DG	別途	1,130,800	105	S-4166	E	68,200	133	S-4473	D	59,400	130	S-4745	別途	203,500	19
S-4086G	別途	1,130,800	105	S-4167	E	66,000	133	S-4474	E	70,400	130	S-4761	E	45,100	21
S-4086R	別途	1,130,800	105	S-4168	別途	44,000	126	S-4475	別途	192,500	102	S-4762	E	35,200	21
S-4086W	別途	1,130,800	105	S-4169	別途	44,000	126	S-4476	別途	236,500	102	S-4768	別途	49,500	19
S-4086WS	別途	1,281,500	105	S-4170	別途	44,000	126	S-4477	別途	225,500	102	S-4769	D	42,900	19
S-4086Y	別途	1,130,800	105	S-4171	別途	44,000	126	S-4478	D	55,600	64	S-4772	別途	137,500	19
S-4088BL	別途	1,328,800	105	S-4172	別途	42,900	126	S-4479	C	44,000	64	S-4773	別途	132,000	19
S-4088DG	別途	1,328,800	105	S-4173	別途	42,900	126	S-4484	G	102,300	43	S-4782	別途	71,500	20
S-4088G	別途	1,328,800	105	S-4174	別途	42,900	126	S-4485	E	71,500	43	S-4793	D	48,400	20
S-4088R	別途	1,328,800	105	S-4175	別途	42,900	126	S-4486	E	63,800	43	S-4794	別途	55,000	20
S-4088W	別途	1,328,800	105	S-4176	別途	53,900	126	S-4487	D	60,500	43	S-4795	別途	71,500	20
S-4088WS	別途	1,500,400	105	S-4177	別途	53,900	126	S-4488	D	53,900	43	S-4809	2B	23,100	77
S-4088Y	別途	1,328,800	105	S-4178	別途	53,900	126	S-4489	B	29,700	10	S-4810	2C	25,300	77
S-4089BL	別途	1,395,900	105	S-4179	別途	53,900	126	S-4490	D	51,700	52	S-4811	2D	27,500	77
S-4089DG	別途	1,395,900	105	S-4180	2B	13,200	77	S-4491	別途	330,000	141	S-4812	4B	6,380	77
S-4089G	別途	1,395,900	105	S-4181	2C	14,300	77	S-4492	別途	165,000	141	S-4815	別途	550,000	49
S-4089R	別途	1,395,900	105	S-4182	2D	15,400	77	S-4493	別途	228,800	141	S-4816	別途	1,100,000	49
S-4089W	別途	1,395,900	105	S-4183	2B	14,300	77	S-4494	別途	114,400	141	S-4817	別途	400,000	49
S-4089WS	別途	1,555,400	105	S-4184	2C	15,400	77	S-4495	B	25,300	11	S-4818	別途	990,000	49
S-4089Y	別途	1,395,900	105	S-4185	2D	16,500	77	S-4496	A	14,850	11	S-4819	別途	374,000	7
S-4097	A	33,000	96	S-4186	2B	15,950	283-77	S-4497	別途	61,600	141	S-4820	別途	264,000	8
S-4098	4A	28,600	31-40	S-4187	2C	17,050	283-77	S-4498	2A	7,700	95	S-4821	別途	297,000	8
S-4099	4A	46,200	31-40	S-4188	2D	18,150	283-77	S-4499	D	41,800	69	S-4822	別途	319,000	8
S-4100BL	5A	13,200	94	S-4189	別途	33,000	130	S-4500	E	39,600	126	S-4830	B	29,700	47
S-4100GR	5A	13,200	94	S-4190	別途	49,500	130	S-4501	E	39,600	126	S-4831	B	49,500	47
S-4100PK	5A	13,200	94	S-4191	別途	29,700	130	S-4502	E	39,600	126	S-4832	B	30,800	47
S-4100RD	5A	13,200	94	S-4192	別途	49,500	130	S-4503	E	37,400	126	S-4833	B	50,600	47
S-4100SP	5A	13,200	94	S-4193	別途	495,000	153	S-4504	E	37,400	126	S-4834	B	30,800	47
S-4100WT	5A	13,200	94	S-4194	別途	638,000	153	S-4505	E	37,400	126	S-4835	B	42,900	47
S-4100YL	5A	13,200	94	S-4195	5A	7,040	75	S-4506	B	25,300	11	S-4836	B	32,450	47
S-4101BL	5A	13,200	94	S-4196	12A	1,760	75	S-4507	10A	6,600	11	S-4837	B	25,300	47
S-4101GR	5A	13,200	94	S-4197	12A	1,760	75	S-4508	5A	17,600	110	S-4840	別途	262,900	5
S-4101PK	5A	13,200	94	S-4198	12A	1,760	75	S-4509	5A	2,310	125	S-4841	別途	246,400	5
S-4101RD	5A	13,200	94	S-4199	12A	1,760	75	S-4510	別途	550,000	49	S-4845	別途	262,900	6
S-4101SP	5A	13,200	94	S-4397	10B	5,060	28-78	S-4515	別途	594,000	153	S-4846	別途	229,900	6
S-4101WT	5A	13,200	94	S-4398	10B	4,840	28-78	S-4516	別途	814,000	153	S-4848	別途	350,900	3
S-4101YL	5A	13,200	94	S-4404	D	152,900	24	S-4517	別途	803,000	153	S-4849	別途	334,400	3
S-4102BL	50A	1,210	94	S-4405	別途	299,200	150	S-4518	別途	1,078,000	153	S-4853	別途	96,470	121
S-4102GR	50A	1,210	94	S-4406	別途	299,200	150	S-4519	24A	4,730	54	S-4854	別途	170,060	121
S-4102PK	50A	1,210	94	S-4407	6D	6,600	78	S-4520	別途	223,850	137	S-4855	別途	255,090	121
S-4102RD	50A	1,210	94	S-4408	15A	2,200	78	S-4521	別途	266,860	137	S-4856	別途	216,370	121
S-4102SP	50A	1,210	94	S-4409	5E	6,270	28-78	S-4522	別途	344,960	137	S-4857	別途	32,670	121
S-4102WT	50A	1,210	94	S-4410	1E	6,820	28-78	S-4523	別途	387,200	137	S-4858	別途	32,670	121
S-4102YL	50A	1,210	94	S-4411	4B	1,100	75	S-4524	別途	458,260	137	S-4859	別途	87,120	121
S-4103BL	50A	1,210	94	S-4412	15B	1,100	75	S-4525	別途	482,790	137	S-4860	別途	61,600	9
S-4103GR	50A	1,210	94	S-4413	15B	1,100	75	S-4526	別途	559,900	137	S-4861	C	50,600	9
S-4103PK	50A	1,210	94	S-4414	15B	1,100	75	S-4527	別途	655,820	137	S-4862	別途	72,600	9
S-4103RD	50A	1,210	94	S-4415	15B	1,100	75	S-4528	別途	751,520	137	S-4863	C	58,300	9
S-4103SP	50A	1,210	94	S-4416	10B	770	75	S-4529	別途	255,420	137	S-4864	C	58,300	9
S-4103WT	50A	1,210	94	S-4417	C	99,000	9	S-4530	別途	315,370	137	S-4865	別途	66,000	10
S-4103YL	50A	1,210	94	S-4418	C	49,500	9	S-4531	別途	389,290	137	S-4866	別途	77,000	10
S-4105	10B	19,800	41	S-4419	C	33,000	9	S-4532	別途	424,600	137	S-4867	C	55,000	10
S-4106	5A	9,680	74-143	S-4420	D	82,500	51	S-4533	別途	496,430	137	S-4868	C	68,200	10
S-4108	5D	4,950	28-78	S-4420N	D	82,500	51	S-4534	別途	528,330	137	S-4869	D	57,200	10
S-4109	5E	6,050	28-78	S-4421	D	88,000	51	S-4535	別途	620,730	137	S-4870	C	192,500	31
S-4110	別途	99,000	128	S-4421N	D	88,000	51	S-4536	別途	735,680	137	S-4871	C	126,500	31
S-4111	別途	104,500	128	S-4422	別途	118,250	76	S-4537	別途	852,060	137	S-4872	C	110,000	31
S-4120	F	112,200	133	S-4423	別途	201,960	76	S-4538	別途	374,110	137	S-4873	C	73,700	31
S-4121	E	74,800	133	S-4424	別途	104,940	28-76	S-4539	別途	440,880	137	S-4874	C	75,900	31
S-4122	B	61,600	133	S-4425	別途	189,970	28-76	S-4540	別途	461,890	137	S-4875	C	203,500	31
S-4123	G	78,100	71	S-4426	5D	7,150	28-78	S-4541	別途	479,820	137	S-4878	C	84,700	31
S-4124	D	39,600	71	S-4427	5D	8,250	28-78	S-4542	別途	519,750	137	S-4879	3C	28,600	37-53
S-4125	30C	1,650	75	S-4428	D	41,800	22	S-4543	別途	591,140	137	S-4880	E	176,000	39
S-4126	30C	1,650	75	S-4429	B	30,800	22	S-4544	別途	384,560	137	S-4881	D	236,500	39
S-4127	30C	1,650	75	S-4430	B	41,800	51	S-4545	別途	451,550	137	S-4882	D	220,000	39
S-4128	30C	1,650	75	S-4430N	B	41,800	51	S-4546	別途	472,890	137	S-4883	E	148,500	40
S-4129	別途	528,000	61	S-4431	B	45,100	51	S-4547	別途	490,380	137	S-4884	E	115,500	40
S-4130	別途	374,000	61	S-4431N	B	45,100	51	S-4548	別途	530,640	137	S-4885	E	115,500	40
S-4133	A	88,000	7	S-4433	D	46,200	37	S-4549	別途	602,250	137	S-4886	E	115,500	40
S-4134	B	99,000	7	S-4435	別途	92,400	14	S-4550	4A	5,720	29	S-4888	30A	4,180	40
S-4135	13B	1,100	75	S-4436	別途	101,200	14	S-4551	4A	5,720	29	S-4889	E	48,400	36
S-4136	13B	1,100	75	S-4437	B	15,950	53	S-4552	4A	7,260	29	S-4890	E	92,400	36
S-4137	13B	1,100	75	S-4438	A	5,500	53	S-4553	4A	7,260	29	S-4891	E	88,000	36
S-4138	13B	1,100	75	S-4439	2B	104,500	51	S-4554	6A	5,412	30	S-4892	別途	1,068,430	122
S-4139	20A	1,100	75	S-4440	別途	999,900	17	S-4555	6A	3,562	30	S-4893	別途	141,680	122
S-4140	20B	880	75	S-4441	別途	737,000	18	S-4556	6A	3,960	30	S-4894	別途	164,120	122
S-4141	20B	880	75	S-4442	別途	539,000	18	S-4557	10A	1,430	30	S-4895	別途	190,850	122
S-4142	20B	880	75	S-4443	別途	214,500	18	S-4559	10B						

索引

商品番号	運賃	価格(税込)	頁
S-5327	別途	110,000	135
S-5328	別途	198,000	135
S-5900	5A	24,200	117
S-5901	5A	34,100	117
S-5902	5A	39,600	117
S-5903	5A	72,600	117
S-5904	5A	24,200	117
S-5905	5A	34,100	117
S-5906	5A	39,600	117
S-5907	2A	72,600	117
S-5908	4A	53,900	117
S-5909	2A	99,000	117

商品番号	運賃	価格(税込)	頁
6000番台			
S-6214	2D	137,500	120
S-6556	別途	137,500	117
S-6788	4C	27,500	12
S-6789	4C	31,900	12
S-6798	4C	27,500	12
S-6799	4C	31,900	12
S-6834	10B	16,500	120
S-6835	10B	9,350	120
S-6836	10B	18,150	120
S-6837	10B	22,000	120
S-6838	10B	33,000	120
S-6839	10B	44,000	120
S-6992	5A	11,000	89
S-6993	5A	11,000	89
S-6994	5A	11,000	89
S-6995	5A	11,000	89
S-6996	5A	11,000	89
S-6999	-	1,650	3

商品番号	運賃	価格(税込)	頁
7000番台			
S-7000	別途	162,800	103
S-7001	別途	194,150	103
S-7002	別途	162,800	103
S-7003	別途	194,150	103
S-7004	別途	309,100	103
S-7005	別途	371,800	103
S-7006	別途	455,400	103
S-7007	別途	549,450	103
S-7008	別途	88,000	103
S-7010	別途	471,900	104
S-7011	別途	830,500	104
S-7012	別途	110,000	104
S-7013	別途	121,000	104
S-7018	別途	1,498,200	104
S-7019	別途	2,191,200	104
S-7020	別途	132,000	102
S-7021	別途	165,000	102
S-7022	別途	1,156,100	104
S-7023	別途	1,480,600	104
S-7024	別途	1,776,500	104
S-7025	別途	2,101,000	104
S-7026	別途	985,600	103
S-7027	別途	1,203,950	103
S-7028	別途	1,142,900	103
S-7029	別途	1,395,900	103
S-7030	別途	1,630,200	103
S-7031	別途	1,960,750	103
S-7032	別途	1,876,600	103
S-7033	別途	2,256,100	103
S-7034	別途	1,100,000	56
S-7035	別途	1,320,000	56
S-7036	別途	1,430,000	56
S-7037	別途	1,650,000	56
S-7038	別途	275,000	102
S-7040	別途	165,000	102
S-7041	別途	349,800	142
S-7042	別途	20,350	140
S-7043	別途	20,350	140
S-7044	別途	20,350	140
S-7045	別途	20,350	140
S-7089	別途	34,980	142
S-7090	別途	107,360	142
S-7091	別途	84,700	142
S-7092	別途	113,740	142
S-7093	別途	158,950	142
S-7094	別途	202,730	142
S-7095	別途	106,040	142
S-7096	別途	106,810	142
S-7097	別途	141,350	142
S-7098	別途	194,150	142
S-7099	別途	251,240	142
S-7122	B	328,900	27
S-7125	6A	29,150	74
S-7131	別途	3,410,000	138
S-7132	別途	3,454,000	138
S-7133	別途	858,000	138
S-7134	別途	902,000	138
S-7135	別途	2,068,000	138
S-7136	別途	2,112,000	138
S-7137	別途	682,000	138
S-7138	別途	693,000	138
S-7139	別途	770,000	138
S-7198	G	275,000	45
S-7199	G	280,500	45

商品番号	運賃	価格(税込)	頁
S-7200	特2	495,000	39
S-7202	20A	5,500	40
S-7203	別途	85,800	42
S-7205	別途	59,400	90
S-7206	2A	9,900	147
S-7207	2A	9,900	147
S-7208	特2	19,800	147
S-7209	特2	19,800	147
S-7213	別途	42,900	60
S-7214	別途	42,900	60
S-7215	別途	42,900	60
S-7216	別途	52,800	90
S-7217	別途	52,800	90
S-7218	別途	52,800	90
S-7219	別途	52,800	90
S-7220	C	29,700	134
S-7222	別途	16,500	90
S-7223	別途	16,500	90
S-7224	別途	16,500	90
S-7225	別途	16,500	90
S-7226	別途	16,500	90
S-7227	別途	16,500	90
S-7228	別途	29,700	90
S-7229	別途	29,700	90
S-7230	別途	29,700	90
S-7231	別途	29,700	90
S-7232	別途	29,700	90
S-7233	別途	29,700	90
S-7234	別途	46,200	90
S-7235	別途	46,200	90
S-7236	別途	46,200	90
S-7237	別途	46,200	90
S-7238	別途	46,200	91
S-7239	別途	46,200	91
S-7240	別途	59,400	91
S-7241	別途	49,500	91
S-7242	別途	49,500	91
S-7243	別途	49,500	91
S-7244	別途	49,500	91
S-7245	別途	46,200	90
S-7246	別途	46,200	90
S-7247	別途	46,200	90
S-7248	別途	46,200	90
S-7270	別途	53,900	140
S-7271	別途	53,900	140
S-7272	別途	42,900	140
S-7273	別途	42,900	140
S-7274	別途	26,400	140
S-7275	別途	9,240	140
S-7280	別途	74,800	129
S-7281	別途	64,900	129
S-7282	別途	57,200	129
S-7283	別途	48,400	129
S-7284	別途	85,800	129
S-7285	別途	77,000	129
S-7286	別途	99,000	129
S-7287	別途	56,100	129
S-7288	別途	37,400	129
S-7289	別途	37,400	129
S-7404	7A	1,760	97
S-7407	12A	1,100	97
S-7417	30A	7,700	74
S-7418	30A	3,300	74
S-7420	30A	9,350	74
S-7460	6B	3,520	98
S-7461	6B	3,520	98
S-7462	6B	3,520	98
S-7463	6B	3,740	98
S-7464	6B	3,740	98
S-7465	6B	3,740	98
S-7466	6B	3,960	98
S-7467	6B	3,960	98
S-7468	6B	3,960	98
S-7470	6B	4,840	98
S-7471	6B	4,840	98
S-7472	6B	4,730	98
S-7473	6B	4,730	98
S-7494	A	55,000	152
S-7735	A	56,100	8
S-7736	A	42,900	5
S-7785	8A	24,200	32
S-7786	8A	16,500	32
S-7787	20A	12,100	32
S-7790	A	126,500	2
S-7792	2C	21,450	1249
S-7794	4C	19,800	12
S-7796	2E	40,700	50
S-7798	2F	48,400	50
S-7806	A	37,400	21
S-7807	A	56,100	21
S-7808	A	38,500	21
S-7809	B	58,300	21
S-7810	B	94,600	21
S-7820	特2	74,800	148
S-7821	特2	41,800	148
S-7822	特2	72,600	148
S-7823	特2	39,600	148
S-7825	2B	16,500	89
S-7826	2B	16,500	89
S-7827	2B	16,500	89

商品番号	運賃	価格(税込)	頁
S-7828	2B	16,500	89
S-7829	2B	16,500	89
S-7830	2B	31,900	116
S-7831	D	57,200	116
S-7832	E	71,500	116
S-7833	F	143,000	116
S-7834	F	150,700	116
S-7835	2B	34,100	116
S-7836	D	59,400	116
S-7837	E	74,800	116
S-7838	F	149,600	116
S-7839	E	79,200	116
S-7840	F	156,200	116
S-7841	G	195,800	116
S-7842	2B	37,400	116
S-7843	D	67,100	116
S-7844	E	84,700	116
S-7845	F	168,300	116
S-7846	F	174,900	116
S-7847	2B	39,600	116
S-7848	D	70,400	116
S-7849	E	86,900	116
S-7850	F	179,000	116
S-7851	E	91,300	116
S-7852	F	181,500	116
S-7853	G	227,700	116
S-7854	2B	36,300	116
S-7855	D	64,900	116
S-7856	E	80,300	116
S-7857	F	161,700	116
S-7858	F	168,300	116
S-7859	2B	37,400	116
S-7860	D	67,100	116
S-7861	E	84,700	116
S-7862	F	168,300	116
S-7863	E	86,900	116
S-7864	F	174,900	116
S-7865	G	218,900	116
S-7866	2B	40,700	116
S-7867	D	72,600	116
S-7868	E	90,200	116
S-7869	F	181,500	116
S-7870	F	188,100	116
S-7871	2B	42,900	116
S-7872	D	75,900	116
S-7873	E	94,600	116
S-7874	F	188,100	116
S-7875	E	97,900	116
S-7876	F	195,800	116
S-7877	G	244,200	116
S-7878	D	41,800	77
S-7880B	20A	2,090	94
S-7880G	20A	2,090	94
S-7880P	20A	2,090	94
S-7880R	20A	2,090	94
S-7880S	20A	2,090	94
S-7880W	20A	2,090	94
S-7890	別途	39,600	128
S-7891	別途	39,600	128
S-7892	別途	39,600	128
S-7893	別途	39,600	128
S-7894	別途	39,600	128
S-7897	D	71,500	120
S-7898	F	71,500	131
S-7904	D	324,500	51
S-7905	B	286,000	51
S-7911	別途	115,500	68
S-7912	別途	115,500	68
S-7913	別途	115,500	68
S-7914	別途	115,500	68
S-7915	別途	115,500	68
S-7916	別途	115,500	68
S-7917	別途	115,500	68
S-7918	別途	115,500	68
S-7919	別途	115,500	68
S-7933	別途	825,000	155
S-7934	別途	521,400	155
S-7935	別途	375,100	155
S-7944	5A	2,651	96
S-7945	別途	145,200	155
S-7946	別途	64,900	155
S-7947	別途	36,300	155
S-7949	別途	22,110	155
S-7950	別途	715,000	13
S-7952	10A	8,800	13
S-7953	10A	8,800	13
S-7954	5A	2,651	96
S-7955	特	112,200	149
S-7956	特	145,200	149
S-7957	特	313,500	149
S-7959	A	13,200	98
S-7961	特	70,400	151
S-7970	別途	104,500	152
S-7971	別途	82,500	152
S-7972	別途	82,500	152
S-7973	別途	81,400	152
S-7978	A	25,300	84
S-7979	A	36,960	8

索引

商品番号	運賃	価格(税込)	頁	商品番号	運賃	価格(税込)	頁	商品番号	運賃	価格(税込)	頁	商品番号	運賃	価格(税込)	頁
S-8413	別添	2,090	140	S-8704	30A	8,800	93	S-8758G	別添	152,900	106	S-8921	10A	3,850	93
S-8414	別添	2,090	140	S-8713	10A	4,400	91	S-8758GW	別添	152,900	106	S-8922	10A	3,850	93
S-8421	15A	2,970	125	S-8714	8A	7,590	91	S-8758P	別添	152,900	106	S-8923	10A	3,850	93
S-8423	別添	7,046	146	S-8715	5A	14,740	91	S-8758R	別添	152,900	106	S-8924	10A	3,850	93
S-8424	10B	6,380	125	S-8716	2A	22,220	91	S-8758RW	別添	152,900	106	S-8925	10A	3,850	93
S-8436	特	44,000	146	S-8719	A	30,800	96	S-8758W	別添	152,900	106	S-8926	10A	3,850	93
S-8437	特	44,000	146	S-8736	150A	1,045	91	S-8758Y	別添	152,900	106	S-8930	10A	2,750	93
S-8438	特	44,000	146	S-8737	150A	1,045	91	S-8758YW	別添	152,900	106	S-8931	10A	2,750	93
S-8439	特	44,000	146	S-8740	150A	880	91	S-8759BK	別添	166,100	106	S-8932	10A	2,750	93
S-8440	別添	2,200	140	S-8741	150A	880	91	S-8759BL	別添	166,100	106	S-8933	10A	2,750	93
S-8441	別添	2,200	140	S-8742	150A	880	91	S-8759BW	別添	166,100	106	S-8934	10A	2,750	93
S-8442	別添	2,200	140	S-8743	150A	880	91	S-8759D	別添	166,100	106	S-8935	10A	2,750	93
S-8443	別添	2,200	140	S-8751BK	別添	82,500	106	S-8759G	別添	166,100	106	S-8936	10A	2,750	93
S-8444	別添	2,200	140	S-8751BL	別添	82,500	106	S-8759GW	別添	166,100	106	S-8940BK	別添	157,300	107
S-8478	5B	2,750	145	S-8751BW	別添	82,500	106	S-8759P	別添	166,100	106	S-8940CL	別添	157,300	107
S-8490	E	21,450	60/145	S-8751D	別添	82,500	106	S-8759R	別添	166,100	106	S-8940C	別添	157,300	107
S-8508	別添	88,000	126	S-8751G	別添	82,500	106	S-8759RW	別添	166,100	106	S-8940G	別添	157,300	107
S-8509	別添	90,200	126	S-8751GW	別添	82,500	106	S-8759W	別添	166,100	106	S-8940P	別添	157,300	107
S-8510	別添	95,700	126	S-8751P	別添	82,500	106	S-8759Y	別添	166,100	106	S-8940Y	別添	157,300	107
S-8511	別添	64,900	126	S-8751R	別添	82,500	106	S-8759YW	別添	166,100	106	S-8941BK	別添	217,800	107
S-8512	別添	67,100	126	S-8751RW	別添	82,500	106	S-8800	別添	185,900	92	S-8941BL	別添	217,800	107
S-8513	別添	67,100	126	S-8751Y	別添	82,500	106	S-8801	別添	1,980	92	S-8941C	別添	217,800	107
S-8514	別添	73,700	126	S-8751Y	別添	82,500	106	S-8802	別添	2,750	92	S-8941G	別添	217,800	107
S-8530	2E	49,500	120	S-8751YW	別添	82,500	106	S-8803	別添	3,190	92	S-8941P	別添	217,800	107
S-8531	2E	49,500	120	S-8752BK	別添	102,300	106	S-8804	別添	4,070	92	S-8941Y	別添	217,800	107
S-8532	2E	49,500	120	S-8752BL	別添	102,300	106	S-8805	別添	88,000	92	S-8942BK	別添	216,700	107
S-8533	2E	49,500	120	S-8752BW	別添	102,300	106	S-8806	別添	108,900	92	S-8942BL	別添	216,700	107
S-8535	2E	49,500	120	S-8752D	別添	102,300	106	S-8807	別添	67,100	92	S-8942C	別添	216,700	107
S-8540	B	187,000	141	S-8752G	別添	102,300	106	S-8809	別添	149,600	92	S-8942G	別添	216,700	107
S-8541	B	374,000	141	S-8752GW	別添	102,300	106	S-8814	別添	74,800	92	S-8942P	別添	216,700	107
S-8543	別添	214,500	141	S-8752P	別添	102,300	106	S-8815	別添	96,800	92	S-8942Y	別添	216,700	107
S-8544	別添	429,000	141	S-8752R	別添	102,300	106	S-8816	別添	121,000	92	S-8943BK	別添	269,500	107
S-8550	別添	55,000	141	S-8752RW	別添	102,300	106	S-8817	別添	49,500	92	S-8943BL	別添	269,500	107
S-8555	D	77,000	20	S-8752W	別添	102,300	106	S-8818	別添	66,000	92	S-8943C	別添	269,500	107
S-8556	D	70,400	20	S-8752Y	別添	102,300	106	S-8820	10A	7,150	91	S-8943G	別添	269,500	107
S-8580	別添	297	147	S-8752YW	別添	102,300	106	S-8821	10A	7,150	91	S-8943P	別添	269,500	107
S-8581	別添	297	147	S-8753BK	別添	152,900	106	S-8822	10A	7,150	91	S-8943Y	別添	269,500	107
S-8582	別添	297	147	S-8753BL	別添	152,900	106	S-8823	10A	7,150	91	S-8944BK	別添	325,600	107
S-8583	別添	297	147	S-8753BK	別添	152,900	106	S-8824	10A	7,150	91	S-8944BL	別添	325,600	107
S-8584	別添	726	147	S-8753BW	別添	152,900	106	S-8825	10A	7,150	91	S-8944C	別添	325,600	107
S-8585	別添	726	147	S-8753D	別添	152,900	106	S-8826	10A	7,150	91	S-8944G	別添	325,600	107
S-8586	別添	726	147	S-8753G	別添	152,900	106	S-8827	10A	7,150	91	S-8944P	別添	325,600	107
S-8587	別添	726	147	S-8753GW	別添	152,900	106	S-8828	10A	7,150	91	S-8944Y	別添	325,600	107
S-8588	別添	726	147	S-8753P	別添	152,900	106	S-8829	10A	7,150	91	S-8945	A	12,650	89
S-8589	別添	726	147	S-8753R	別添	152,900	106	S-8830	50A	3,850	94	S-8946	A	12,650	89
S-8590	別添	726	147	S-8753RW	別添	152,900	106	S-8831	50A	3,850	94	S-8947	A	12,650	89
S-8591	別添	726	147	S-8753W	別添	152,900	106	S-8832	50A	3,850	94	S-8948	A	12,650	89
S-8593	2C	40,700	134	S-8753Y	別添	152,900	106	S-8833	50A	3,850	94	S-8949	A	12,650	89
S-8595	別添	184,800	132	S-8753YW	別添	152,900	106	S-8834	50A	3,850	94	S-8951BK	別添	90,200	106
S-8596	別添	123,200	132	S-8754BK	別添	179,300	106	S-8835	50A	3,850	94	S-8951BL	別添	90,200	106
S-8597	別添	184,800	132	S-8754BL	別添	179,300	106	S-8836	50A	3,850	94	S-8951BW	別添	90,200	106
S-8598	別添	123,200	132	S-8754BW	別添	179,300	106	S-8837	50A	3,850	94	S-8951D	別添	90,200	106
S-8610	別添	248,600	92	S-8754D	別添	179,300	106	S-8838	50A	3,850	94	S-8951G	別添	90,200	106
S-8611	別添	248,600	92	S-8754G	別添	179,300	106	S-8839	50A	3,850	94	S-8951GW	別添	90,200	106
S-8612	別添	248,600	92	S-8754GW	別添	179,300	106	S-8840	50A	3,190	94	S-8951P	別添	90,200	106
S-8613	別添	248,600	92	S-8754P	別添	179,300	106	S-8841	50A	3,190	94	S-8951R	別添	90,200	106
S-8614	別添	248,600	92	S-8754R	別添	179,300	106	S-8842	50A	3,190	94	S-8951RW	別添	90,200	106
S-8620	2B	10,890	89	S-8754W	別添	179,300	106	S-8843	50A	3,190	94	S-8951Y	別添	90,200	106
S-8621	2B	10,890	89	S-8754Y	別添	179,300	106	S-8844	50A	3,190	94	S-8951YW	別添	90,200	106
S-8622	2B	10,890	89	S-8754YW	別添	179,300	106	S-8845	50A	3,190	94	S-8952BK	別添	110,000	106
S-8623	2B	10,890	89	S-8755BK	別添	216,700	106	S-8855	50A	3,190	94	S-8952BL	別添	110,000	106
S-8624	2B	10,890	89	S-8755BL	別添	216,700	106	S-8856	50A	3,190	94	S-8952BW	別添	110,000	106
S-8631	B	31,900	37	S-8755BK	別添	216,700	106	S-8857	50A	3,190	94	S-8952D	別添	110,000	106
S-8632	B	31,900	37	S-8755BW	別添	216,700	106	S-8858	50A	3,190	94	S-8952G	別添	110,000	106
S-8633	B	31,900	37	S-8755D	別添	216,700	106	S-8859	50A	3,190	94	S-8952GW	別添	110,000	106
S-8635	別添	3,630	37	S-8755G	別添	216,700	106	S-8860	50A	1,870	94	S-8952P	別添	110,000	106
S-8636	別添	3,630	37	S-8755GW	別添	216,700	106	S-8861	50A	1,870	94	S-8952R	別添	110,000	106
S-8637	別添	3,630	37	S-8755P	別添	216,700	106	S-8862	50A	1,870	94	S-8952RW	別添	110,000	106
S-8642	A	9,350	92	S-8755R	別添	216,700	106	S-8863	50A	1,870	94	S-8952Y	別添	110,000	106
S-8643	A	9,350	92	S-8755RW	別添	216,700	106	S-8864	50A	1,870	94	S-8952YW	別添	110,000	106
S-8644	A	9,350	92	S-8755W	別添	216,700	106	S-8865	50A	3,190	94	S-8953BK	別添	168,300	106
S-8645	A	9,350	92	S-8755Y	別添	216,700	106	S-8866	50A	3,190	94	S-8953BL	別添	168,300	106
S-8646	A	9,350	92	S-8755YW	別添	216,700	106	S-8867	50A	3,190	94	S-8953D	別添	168,300	106
S-8647	別添	12,375	108	S-8756BK	別添	110,000	106	S-8868	50A	3,190	94	S-8952G	別添	110,000	106
S-8650	別添	4,125	108	S-8756BL	別添	110,000	106	S-8869	50A	3,190	94	S-8952GW	別添	110,000	106
S-8656	別添	12,375	108	S-8756BW	別添	110,000	106	S-8897	C	49,500	102	S-8952P	別添	110,000	106
S-8657	別添	22,000	108	S-8756D	別添	110,000	106	S-8916BK	別添	99,000	107	S-8952R	別添	110,000	106
S-8658	別添	19,250	108	S-8756G	別添	110,000	106	S-8916BL	別添	99,000	107	S-8952RW	別添	110,000	106
S-8661	C	39,600	120	S-8756GW	別添	110,000	106	S-8916C	別添	99,000	107	S-8952Y	別添	110,000	106
S-8662	C	39,600	120	S-8756GW	別添	110,000	106	S-8916G	別添	99,000	107	S-8953P	別添	168,300	106
S-8663	C	39,600	120	S-8756P	別添	110,000	106	S-8916P	別添	99,000	107	S-8953R	別添	168,300	106
S-8664															

索引

商品番号	運賃	価格(税込)	頁	商品番号	運賃	価格(税込)	頁	商品番号	運賃	価格(税込)	頁	商品番号	運賃	価格(税込)	頁
S-9104	B	15,840	95	S-9296	別途	22,000	110	S-9576	別途	9,790,000	56	S-9695	2B	38,500	119
S-9105	B	15,840	95	S-9297	20A	3,080	40	S-9577	別途	206,360	139	S-9696	C	50,600	119
S-9106	B	15,840	95	S-9298	20A	3,080	40	S-9578	別途	792,000	139	S-9697	D	67,100	119
S-9107	B	15,840	95	S-9299	20A	3,080	40	S-9579	別途	440,000	139	S-9698	E	84,700	119
S-9108	B	15,840	95	S-9300	別途	1,320	148	S-9580	別途	94,600	113	S-9699	F	169,400	119
S-9109	B	15,840	95	S-9301	別途	253	148	S-9581	別途	158,400	113	S-9700	2B	34,100	116
S-9110	B	15,840	95	S-9302	別途	484	148	S-9582	別途	181,500	113	S-9701	D	60,500	116
S-9111	B	15,840	95	S-9303	別途	484	148	S-9583	別途	396,000	113	S-9702	E	75,900	116
S-9112	B	15,840	95	S-9304	別途	7,370	83	S-9584	別途	178,200	113	S-9703	F	151,800	116
S-9113	B	15,840	95	S-9305	C	47,300	130	S-9585	別途	221,760	113	S-9704	F	158,400	116
S-9114	C	15,840	95	S-9306	特2	57,200	148	S-9586	別途	227,700	113	S-9705	2B	35,200	116
S-9115	C	15,840	95	S-9307	特2	45,100	148	S-9587	別途	378,400	113	S-9706	D	63,800	116
S-9116	C	15,840	95	S-9310	別途	440,000	62	S-9588	別途	79,200	114	S-9707	E	79,200	116
S-9117	C	15,840	95	S-9314	C	33,000	75	S-9589	別途	79,200	114	S-9708	F	158,400	116
S-9118	別途	121,000	143	S-9315	特	119,900	60	S-9590	別途	79,200	114	S-9709	E	82,500	116
S-9119	J	242,000	143	S-9316	特	110,000	60	S-9591	別途	21,120	114/139	S-9710	F	165,000	116
S-9120	B	42,900	81	S-9317	別途	3,300	60	S-9592	別途	12,320	139	S-9711	G	206,800	116
S-9121	B	53,900	81	S-9318	別途	264,000	62	S-9594	別途	1,210	113	S-9712	別途	173,800	118
S-9122	2A	25,080	81	S-9319	別途	242,000	62	S-9595	別途	69,960	114	S-9713	別途	210,100	118
S-9123	2A	36,520	81	S-9320	D	49,500	101	S-9596	別途	63,360	114	S-9714	別途	239,800	118
S-9124	B	12,320	81	S-9321	D	50,600	101	S-9597	別途	63,360	114	S-9715	別途	279,400	118
S-9125	B	51,480	81	S-9329	B	36,300	101	S-9598	別途	58,300	114	S-9716	別途	327,800	118
S-9145	別途	1,650	140	S-9335	A	37,400	23	S-9600	2B	30,800	116	S-9720	2B	39,600	116
S-9148	別途	61,600	67	S-9343	別途	24,200	146	S-9601	D	55,000	116	S-9721	D	70,400	116
S-9149	別途	70,400	67	S-9344	別途	24,200	146	S-9602	E	69,300	116	S-9722	E	88,000	116
S-9168	B	44,000	141	S-9364	別途	682,000	50	S-9603	F	137,500	116	S-9723	F	177,100	116
S-9190	別途	61,600	67	S-9365	別途	616,000	50	S-9604	F	144,100	116	S-9724	F	183,700	116
S-9191	別途	70,400	67	S-9366	別途	550,500	50	S-9605	2B	31,900	116	S-9725	2B	41,800	116
S-9192	別途	60,500	67	S-9367	別途	484,000	50	S-9606	D	57,200	116	S-9726	D	73,700	116
S-9193	別途	69,300	67	S-9372	別途	377,000	50	S-9607	E	71,500	116	S-9727	E	92,400	116
S-9201	A	25,300	32-40	S-9373	別途	605,500	50	S-9608	F	144,100	116	S-9728	F	183,700	116
S-9202	別途	66,000	154	S-9377	別途	66,000	59	S-9609	E	75,900	116	S-9729	E	94,600	116
S-9209	別途	39,820	119	S-9378	別途	93,500	59	S-9610	F	150,700	116	S-9730	F	190,300	116
S-9210	別途	39,820	119	S-9388	B	26,180	132	S-9611	G	188,100	116	S-9731	G	237,600	116
S-9211	別途	39,820	119	S-9389	B	26,180	132	S-9615	2B	31,900	117	S-9732	別途	204,600	118
S-9212	別途	39,820	119	S-9393	2C	36,300	42	S-9616	D	57,200	117	S-9733	別途	240,900	118
S-9213	別途	45,430	119	S-9395	4B	3,850	12	S-9617	E	71,500	117	S-9734	別途	276,100	118
S-9214	別途	45,430	119	S-9413	H	176,000	126	S-9618	F	143,000	117	S-9735	別途	308,000	118
S-9215	別途	45,430	119	S-9414	H	220,000	126	S-9619	F	151,800	117	S-9736	別途	357,500	118
S-9216	別途	45,430	119	S-9415	2B	21,450	100	S-9620	2B	36,300	116	S-9740	2B	38,500	116
S-9217	別途	41,580	119	S-9416	10A	12,100	46	S-9621	D	64,900	116	S-9741	D	68,200	116
S-9218	別途	41,580	119	S-9417	10A	11,000	46	S-9622	E	81,400	116	S-9742	E	84,700	116
S-9219	別途	41,580	119	S-9448	E	44,000	125	S-9623	F	162,800	116	S-9743	F	169,400	116
S-9220	別途	41,580	119	S-9450	特	2,255	86	S-9624	F	169,400	116	S-9744	F	177,100	116
S-9221	10E	15,400	120	S-9451	特	1,980	86	S-9625	2B	37,400	116	S-9745	2B	39,600	116
S-9222	10E	15,400	120	S-9452	特	1,815	86	S-9626	D	67,100	116	S-9746	D	70,400	116
S-9223	10E	15,400	120	S-9453	特	2,585	86	S-9627	E	84,700	116	S-9747	E	89,100	116
S-9224	10E	15,400	120	S-9456	J	141,900	86	S-9628	F	169,400	116	S-9748	F	177,100	116
S-9225	4B	26,950	134	S-9459	別途	49,500	98	S-9629	E	88,000	116	S-9749	E	91,300	116
S-9226	4B	30,250	134	S-9470	D	70,400	20	S-9630	F	176,000	116	S-9750	F	183,700	116
S-9227	J	154,000	134	S-9471	D	63,800	20	S-9631	G	220,000	116	S-9751	G	229,900	116
S-9228	G	79,200	134	S-9490	C	48,400	131	S-9635	2B	37,400	117	S-9760	2B	42,900	116
S-9229	2G	44,000	134	S-9491	C	30,800	131	S-9636	D	67,100	117	S-9761	D	75,900	116
S-9230	-	990	110	S-9492	A	84,700	2	S-9637	E	84,700	117	S-9762	E	95,700	116
S-9231	-	1,980	110	S-9495	C	28,600	88	S-9638	F	168,300	117	S-9763	F	190,300	116
S-9232	-	2,420	110	S-9496	C	42,900	88	S-9639	F	173,800	117	S-9764	F	196,900	116
S-9233	-	2,750	110	S-9497	B	25,300	44-87	S-9640	2B	35,200	116	S-9765	2B	44,000	116
S-9235	-	990	108	S-9498	15A	7,700	44-87	S-9641	D	62,700	116	S-9766	D	79,200	116
S-9236	-	1,540	108	S-9500	別途	117,150	142	S-9642	E	78,100	116	S-9767	E	97,900	116
S-9237	-	2,310	108	S-9501	別途	91,630	142	S-9643	F	156,200	116	S-9768	F	196,900	116
S-9238	-	2,860	108	S-9502	別途	95,700	80	S-9644	F	162,800	116	S-9769	E	102,300	116
S-9239	-	3,630	108	S-9503	別途	189,700	80	S-9645	2B	36,300	116	S-9770	F	203,500	116
S-9240	10A	1,650	97	S-9504	別途	284,240	80	S-9646	D	64,900	116	S-9771	G	254,100	116
S-9241	10A	2,530	97	S-9505	別途	568,480	80	S-9647	E	81,400	116	S-9772	別途	81,400	118
S-9242	10A	2,750	97	S-9506	別途	147,400	85	S-9648	F	162,800	116	S-9773	別途	147,400	118
S-9243	10A	3,520	97	S-9507	別途	181,500	85	S-9649	E	84,700	116	S-9774	別途	181,500	118
S-9244	-	4,400	108	S-9508	別途	693,000	149	S-9650	F	169,400	116	S-9775	別途	216,700	118
S-9245	-	5,500	108	S-9509	別途	517,000	149	S-9651	G	211,200	116	S-9776	別途	259,600	118
S-9246	10A	2,310	97	S-9512B	7A	16,500	87	S-9655	5B	23,100	145	S-9777	別途	308,000	118
S-9247	10A	2,530	97	S-9512R	7A	16,500	87	S-9656	5B	25,300	145	S-9778	別途	97,900	118
S-9248	C	47,300	96	S-9512V	7A	16,500	87	S-9657	5B	30,250	145	S-9779	別途	176,000	118
S-9249	C	67,100	96	S-9514	別途	38,830	88	S-9658	5B	26,400	145	S-9780	別途	210,100	118
S-9255	別途	80,300	128	S-9515	別途	9,900	88	S-9659	5B	29,150	145	S-9781	別途	244,200	118
S-9258	別途	83,600	128	S-9518	24A	1,430	27	S-9660	2B	39,600	116	S-9782	別途	301,400	118
S-9259	別途	178,200	128	S-9519	A	31,900	27	S-9661	D	70,400	116	S-9783	別途	333,300	118
S-9263	別途	129,800	124	S-9527	別途	275,000	140	S-9662	E	88,000	116	S-9784	別途	210,100	118
S-9264	別途	83,490	124	S-9528	別途	275,000	140	S-9663	F	176,000	116	S-9785	別途	247,500	118
S-9265	別途	32,670	123	S-9529	別途	275,000	140	S-9664	F	182,600	116	S-9786	別途	276,100	118
S-9266	別途	32,670	123	S-9542	D	231,000	17	S-9665	2B	40,700	116	S-9787	別途	288,200	118
S-9267	別途	64,680	124	S-9543	別途	385,000	150	S-9666	D	73,700	116	S-9788	別途	337,700	118
S-9268	別途	39,490	124	S-9545	特2	93,500	48	S-9667	E	91,300	116	S-9789	別途	383,900	118
S-9269	別途	34,100	123	S-9547	-	13,200	48	S-9668	F	182,600	116	S-9790	別途	295,900	118
S-9270	別途	34,100	123	S-9548	別途	871,200	154	S-9669	E	94,600	116	S-9791	別途	347,600	118
S-9271	別途	92,070	123	S-9549	別途	1,320,000	154	S-9670							

使い方によって危険を伴う弊社が取り扱う主な体育器具の 使用前点検・定期点検方法と事故防止対処方法



体育器具を安全安心にお使いいただく為には、日常的な使用前点検と事故防止対処が重要不可欠です。

定期点検や使用前点検は事故を防ぐ事だけではなく、器具を長持ちさせる事にもなります。

弊社では特に使い方によっては危険を伴う器具を抜粋し、表にまとめてみましたので、お役にください。

定期点検は2〜3か月置きの実施を推奨します。また、製品によっては専門業者に依頼することをお勧め致します。

主なスポーツ器具の耐用年数と点検時期、点検内容

公益財団法人日本体育施設協会施設用器具部会発行
「事故防止のためのスポーツ器具の正しい使い方と安全点検の手引き」より

品目	点検箇所	使用前点検内容	定期点検内容	定期点検時期	標準耐用年数	誤使用の危険度	事故防止対処方法
サッカーゴール フットサルゴール ハンドボールゴール	クロスバー・ゴールポスト、支持棒		破損、変形、サビ等がないかを確認	6ヶ月	5年	★★★★★	<ul style="list-style-type: none"> ●ゴールにぶら下らない。 ●不使用時はゴール正面を下向きに倒して保管する。 ●ワイウエイトは付属品だけでなくグラウンドの硬さを考慮して適切な本数を使用する。
	土台フレーム		破損、変形、サビ等がないかを確認	6ヶ月	5年		
	ネット	破れ、ほつれがないか確認	ほつれ、変形、破損等がないかを確認	3ヶ月	1年		
	ネットフック	割れや欠損がないか確認	破損、変形、サビ等がないかを確認	6ヶ月	3年		
	打ち込みワイ or ウエイト	しっかり打ち込まれているか確認	破損、変形、サビ等がないかを確認	6ヶ月	5年		
接合部	ぐらつきを確認	ボルトナットの緩みや欠落、破損、変形がないかを確認	3ヶ月	3年			
バレーボール支柱 テニス支柱	滑車・滑車軸	ガタつきがないか確認	変形、摩耗、ボルトナットの緩み、滑車のガタつきを確認	6ヶ月	2年	★★★★	<ul style="list-style-type: none"> ●ネットをキツく巻き過ぎない。 ●設置時、ネット巻器が上昇したり支柱が折れる危険があるので身体を出るだけ支柱に近づけない。 ※支柱用防護マットの使用を推奨致します。
	支柱(中パイプ・外パイプ)		変形、曲がり、亀裂、破損等、高さ調節時の異常な抵抗や異音を確認	6ヶ月	3年		
	ネット巻器・ネット巻ハンドル	ズレやボルトナットの緩みがないか確認	ボルトナットの緩みや欠落、破損、変形がないかを確認	6ヶ月	2年		
	床金具・基礎	ぐらつき、傾きを確認	ぐらつき、破損、変形、傾きがないかを確認	6ヶ月	5年		
バレーボールネット テニスネット	ワイヤー	ささくれ、破断がないか確認	ささくれ、さび、変形がないかを確認	3ヶ月	2年	★★★★	<ul style="list-style-type: none"> ●設置時、ワイヤーは外れたり、切れる可能性があるので張ったワイヤーの正面に身体を置かない。
	ネット	破れ、ほつれがないか確認	ほつれ、変形、破損等がないかを確認	3ヶ月	1年		
	白帯・サイドベルト(バレーボールのみ)		破れ等がないかを確認	3ヶ月	1年		
	アンテナ(バレーボールのみ)		摩耗、破損、そり、変形がないかを確認	6ヶ月	2年		
バスケットボール (屋外用)	バックボード	ぐらつき、ささくれがないか確認	はがれ、ささくれ、割れ、変形などの確認	3ヶ月	2年	★★★★★	<ul style="list-style-type: none"> ●本体にぶら下らない、登らない。 ●不使用時はゴールを強風から守る場所に移動して倒れない措置をする。 ●ワイウエイトは付属品だけでなくグラウンドの硬さを考慮して適切な本数を使用する。 ※ゴール用防護マットの使用を推奨致します。
	リング・リングネット		破損、変形、サビ等がないかを確認	3ヶ月	2年		
	アーム・支柱・土台フレーム		破損、変形、サビ等がないかを確認	6ヶ月	5年		
	車輪・ストッパー(移動式)		破損、変形、摩耗等がないかを確認	3ヶ月	1年		
	打ち込みワイ or ウエイト	しっかり打ち込まれているか確認	破損、変形、サビ等がないかを確認	6ヶ月	5年		
	接合部	ぐらつきを確認	ボルトナットの緩みや欠落、破損、変形がないかを確認	3ヶ月	3年		
防護マット	しっかり取付けられているか確認	変形、破れ、へたり等の確認	3ヶ月	1年			
バックネット 防護ネット (固定式・移動式)	枠・脚部フレーム		破損、変形、サビ等がないかを確認	3ヶ月	2年	★★★★	<ul style="list-style-type: none"> ●本体にぶら下らない、登らない。 ●強風時の使用を控える。 ●不使用時は倒して保管する。 ●フザとボール等をぶつけない。 ●ワイウエイトは付属品だけでなくグラウンドの硬さを考慮して適切な本数を使用する。
	車輪・ストッパー(移動式)		破損、変形、摩耗等がないかを確認	3ヶ月	1年		
	ネット	破れ、ほつれがないか確認	ほつれ、変形、破損等がないかを確認	3ヶ月	1年		
	接合部	ぐらつきを確認	ボルトナットの緩みや欠落、破損、変形がないかを確認	3ヶ月	2年		
集会テント かんたんてんと	天幕	破れ、ほつれがないか確認	ほつれ、変形、破損等がないかを確認	3ヶ月	3年	★★★	<ul style="list-style-type: none"> ●突風等、思わぬ事故を防ぐ為、設置は前日に行わず、使用前に行う。 ●強風が予想される場合は使用しない。 ※ワイウエイトの使用を推奨致します。
	フレーム	ぐらつきを確認	破損、変形、サビ等がないかを確認	6ヶ月	3年		
	打ち込みワイ or ウエイト	しっかり打ち込まれているか確認	破損、変形、サビ等がないかを確認	6ヶ月	5年		
コートローラー	ドラム	凸凹がないか確認	破損、変形、亀裂(注水式は漏れ)等がないか確認	3ヶ月	3年	★★★★★	<ul style="list-style-type: none"> ●取っ手の内側に入って作業をしない。 ●ドラムに乗らない。 ●ドラムの凸凹はイレギュラーの原因の一つです。
	シャフト(軸)	ガタつきがないか確認	破損、変形、摩耗等がないかを確認	3ヶ月	3年		
	取っ手		破損、変形、サビ等がないかを確認	6ヶ月	3年		
	接合部	ぐらつきを確認	ボルトナットの緩みや欠落、破損、変形がないかを確認	3ヶ月	3年		

点検時に少しでも異常を感じたら、直ちに使用を中止し、地元業者様が弊社まで連絡くださいますよう、お願い致します。

様

ネット巻器御購入の際の確認書

【確認書の経緯】

バレーボール支柱にネット巻器のずり上がり防止加工がされていない製品におきまして、ネット巻器上昇による事故が数件発生しております。安全な製品を提供するメーカーの責任として、ずり上がり防止加工がされていないバレー支柱にはネット巻器を販売しない事と致しました。ご利用者の安全の為に、買替を御検討下さいますようお願い致します。

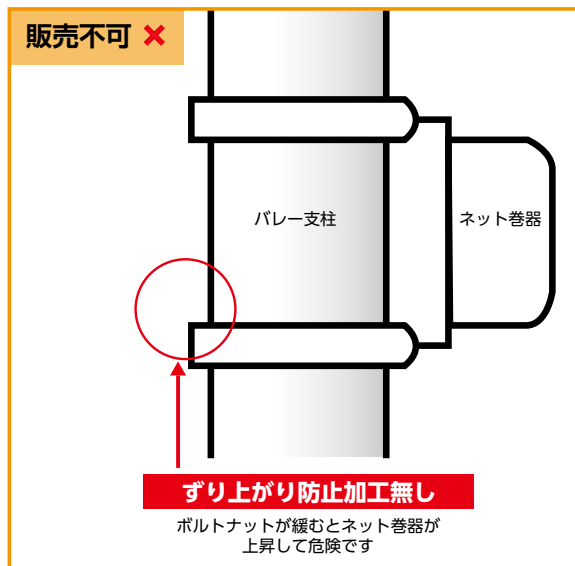
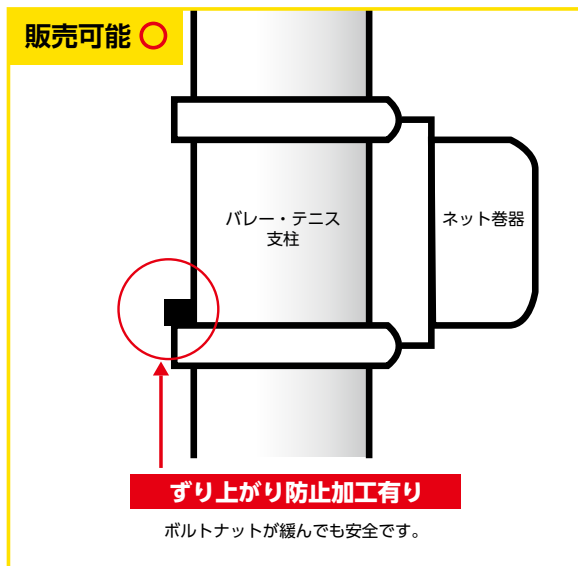

【御記入事項】 ↓ 下記に記入及び、該当箇所に○印をお願い致します

販売店様名	
使用先施設名	
支柱の種類	バレーボール支柱 テニス支柱※ずり上がり加工【無し】でも販売可能です
購入希望品	S-4098 ネット巻器（スチール製） S-4099 ネット巻器（ステンレス製）
取付支柱にずり上がり防止加工の有無	ずり上がり防止【有り】 ずり上がり加工【無し】※バレーボール支柱の場合 販売する事はできません

※御記入後、FAXにて御解答をお願い致します。

三和体育製販株式会社

TEL 048-256-2368
FAX 048-256-2369



運送費一覧表

※消費税込みの総額表示の運送費です。

地域	1	2	3	4	5	6	7	8	9	10	11	12	13	14	15	16	17	18
	北海道	青森 秋田	岩手 山形	宮城	福島 新潟	東京 埼玉 神奈川 千葉 群馬 茨城 栃木	山梨 静岡	長野	愛知	富山 石川 福井 滋賀 岐阜 三重	大阪 京都 奈良	兵庫 和歌山	岡山 鳥取 香川 徳島	広島 島根 高知	山口	福岡 大分 佐賀	長崎 熊本	鹿児島 宮崎
A	1,067	891	891	880	880	649	792	880	880	891	891	891	946	946	946	1,012	1,067	1,067
B	2,464	2,046	1,914	1,914	1,771	1,771	1,771	1,771	1,914	1,914	2,046	2,046	2,046	2,189	2,332	2,332	2,464	2,596
C	3,828	2,871	2,596	2,464	2,332	2,046	2,189	2,332	2,464	2,596	2,728	2,871	3,014	3,146	3,289	3,553	3,828	3,971
D	6,314	4,257	3,828	3,553	3,289	2,596	3,014	3,289	3,553	3,828	4,092	4,257	4,521	4,796	5,214	5,753	6,314	6,589
E	8,921	5,896	5,093	4,675	4,257	3,421	3,828	4,257	4,675	5,093	5,478	5,896	6,314	6,721	7,414	8,096	8,921	9,339
F	11,803	7,546	6,446	5,896	5,357	4,092	4,796	5,357	5,896	6,446	6,996	7,546	8,217	8,800	9,603	10,714	11,803	12,342
G	13,882	8,921	7,546	6,853	6,039	4,675	5,478	6,039	6,853	7,546	8,217	8,921	9,482	10,164	11,253	12,628	13,882	14,564
H	17,028	10,714	9,064	8,096	7,271	5,478	6,446	7,271	8,096	9,064	9,878	10,714	11,528	12,342	13,596	15,378	17,028	17,842
I	20,460	12,760	10,714	9,603	8,635	6,314	7,546	8,635	9,603	10,714	11,671	12,760	13,728	14,839	16,335	18,403	20,460	21,417
J	23,903	14,839	12,342	11,121	9,878	7,271	8,635	9,878	11,121	12,342	13,596	14,839	15,917	17,160	19,085	21,417	23,903	25,124
別	見積	見積	見積	見積	見積	見積	見積	見積	見積	見積	見積	見積	見積	見積	見積	見積	見積	見積

※沖縄及び離島につきましては、別途お見積りさせていただきます。※個人宅への配送は別途料金になる可能性がありますので、出来るだけ法人名をご記載ください。

得 特別契約品1

送料無料：北海道・本州・四国・九州(沖縄・離島・個人宅は別途見積)

- ベンチスワール(S-9315、9316)
- フロアシート(S-9450、9451、9452、9453)
- 取水マット(S-8436、8437、8438、8439)
- ファン(S-7982、7983、7984、7985、7988)
- ブールロボット(S-9000)
- 季節商品、その他(S-0855~0857・7955~7958・7961)
- ミスト装置(S-9568)

得 特別契約品2

送料無料：本州・四国・九州(北海道・沖縄・離島・個人宅は別途見積)

- バレー支柱カーボン(S-7200)
 - バドミントンサーブ判定器(S-9545)
 - システムスクエア(S-7208、7209)
 - 人工芝(S-7820、7821、7822、7823、9306、9307)
 - アルミ号令台(S-0928、0929)
 - ゆったりベンチ(S-8139、8140)
 - 天然芝ラインパウダー(S-9981~9984)
 - 天然芝ラインペイント(S-9978)
- ※上記2種は北海道・沖縄・離島は販売不可

運賃ランクについて

- 運賃ランクは各商品の価格及び巻末の商品一覧表に表示されています。
- 運賃ランクのアルファベットの前の数字は出荷時のロット数になります。
例) ハードルの **S-C** は1~5台まで **C** ランクとなります。
- 運賃ランクはすべて最小単位での表示ですので、数量が多い場合はお問い合わせ下さい。

運送について

- 運送費はすべて弊社配送センターからのトラック混載便による消費税込みの標準運送費です。
- 運送費はワンマンでの料金です。荷卸しの際、荷物によってはドライバーがお客様に補佐をお願いする場合があります。
- 2人以上での配達や2階以上(地上・地下)に商品をお届け希望の場合、別途お見積り致しますのでお問い合わせ下さい。
- 万が一運送費に変更があった場合、予告なしに変更致します。
- 弊社製品の発送は基本的に混載便となっておりますので配達日や時間の指定は出来ませんのでご了承下さい。
もし、**着荷日時指定をご希望の場合は別途、チャーター便をご利用下さい**ます様、お願い致します。
また、繁忙期や交通事情等、**運送会社による配達遅延に関して弊社は一切の責任を負いません**のでご了承願います。
※組立や工事の人員確保等がある場合、余裕をもってスケジュールを立てる事を推奨致します。
- 表中の運送費は各都道府県内の指定市内運送費とし、中継が必要な地区(郡部や一部市内)につきましては、割増し料金を適用させて頂く事もございますのでお問い合わせ下さい。尚、沖縄・離島につきましては別途お見積り致します。
- 「**個人宅**」への発送は別途運賃が必要な場合がございます。

納品・設置について

- 本カタログの組立マーク及び、要基礎工事マークがある製品について完成品及び、設置をご要望の場合、購入された販売業者様にご相談下さい。
尚、**組立代・工事代は別途請求**となりますのでご了承下さい。

お願い

- 万が一ご注文の品違い又は数量違い・不良品等、弊社に責任のあるものは、お手数ですが早急に弊社まで連絡いただけますようお願い致します。
- **商品が破損していた場合**、配達をした運送会社に破損確認の手続きを取っていただき、事故証明書を弊社宛てにお送り下さい。
尚、破損した商品は事故の証拠品として事故証明書と引き換えに運送会社にお返し下さい。
- **商品到着後7日間の期間経過後のクレームは応じかねる**場合がありますので、商品到着後はなるべく早く開梱し部品の有無をご確認下さい。



SANWA TAIKU SPORTS EQUIPMENT CATALOG 2024

生産物賠償責任保険 (PL 保険) 付

●当社製品は安全性について徹底した製品検査を行っておりますが、万一事故が生じ、その原因が設計、製作上にあると認められた場合、その被害者に対しこの保険を適用します。

カタログご利用にあたって

- 本カタログ記載価格はすべて**消費税込**のメーカー希望小売価格です。
- メーカー希望小売価格は消費税率の改定、素材の価格変動ならびに諸般の事情により変更する場合があります。
- 本カタログ記載価格には、組立費・工事費・送料は含まれていません。
- 本カタログ記載商品の価格・仕様・形状等は改良のため予告なしで改訂する場合がございますので、あらかじめご了承ください。
- 経済情勢、原材料の変動により価格及び仕様等を予告なしで変更、また掲載商品の販売をとりやめる場合がございますので、あらかじめご了承ください。
- 掲載写真は印刷及び原材料や生産工程の都合上、実際の色と異なる場合があります。
- 掲載商品の寸法値及び重量は約を省略しております。
- カタログ中、生産国表示のないものはすべて**日本製**です。

日本体育施設協会特別会員

日本バスケットボール協会 検定工場

日本バドミントン協会 検定工場

日本バレーボール協会推薦品 メーカー

三和体育製販株式会社

〒332-0027 埼玉県川口市緑町9-15
TEL 048-256-2368 FAX 048-256-2369

- 製品のご提案や未掲載品の依頼などは、HPへお問い合わせください。
 - 関東圏内を中心に、設計、施工工事なども行っております。
- そちらの問合せは、HPから、または、下記、メールアドレスへお問合せください。
ホームページ <http://www.sanwa-taiku.co.jp/>
メールアドレス sanwa@sanwa-taiku.co.jp

土に還るポイント杭！生分解性プラスチック製！杭の突起による危険性を軽減します！

詳しくは
72Pへ

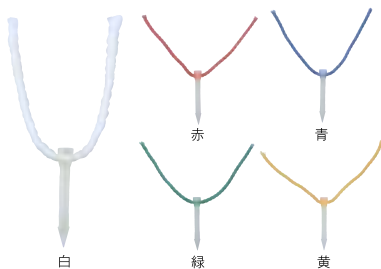

新商品

土に還るポイント杭 (5本1組) ￥2,310 (税込) 20-A

S-4599 白 ※白のみローブも生分解性

●φ6mm 生分解性ローブ×15cm ●杭：生分解性プラスチック×10cm ●重量 9g/本 ●単色 5本組

土に還るポイント杭 (5本1組) ￥2,310 (税込) 20-A

S-4595 赤 **S-4596** 青 **S-4597** 緑 **S-4598** 黄

●φ6mm 耐候ポリエチレン×15cm ●杭：生分解性プラスチック×10cm ●重量 9g/本 ●単色 5本組

※製造上、杭の中に気泡が入る場合がありますが、品質上、問題ありません。



取扱店

有効期限：2024.2.1～2025.1.31