

天才時計師

フランク三浦 TOUGH

## 取扱説明書



この度は弊社のフランク三浦 TOUGH をご購入いただきありがとうございます。この度はフランク三浦スマートウォッチをご購入頂きありがとうございます。

フランク三浦財団が考える人生で大切なモノベスト 3。

それは「愛・マナー・健康」その中でも命を懸けてでも健康になりたいという程の健康志向ユーザー様の願いを少しでもお手伝いしたいという優しさと奉仕の心で開発を行いました。取扱説明書をよくお読みの上、快適でヘルス&ヘルシーなアクティブ生活をレッツエンジョイなさってください。

---

製品構成：パッケージ・取扱説明書

フランク三浦 TOUGH・充電器

---

IP68 防水

この製品は防水となっており、手洗いや水泳の際も使用可能です。

注意：お風呂やサウナなどの蒸気が発生する状況では使用しないでください。

---

## 使用方法

オン / オフ：図に記載されているオン / オフボタンを 2 秒間長押ししてください。



タッチスクリーン：図の箇所をタップすることで機能を切り替えることができます。2 秒間長押しで機能を使用し、もう一度 2 秒間長押しすることで機能を終了します。

## 通知の設定方法

スマートフォンの設定から「Fundo」のアプリ権限をすべてオンにして、その後スマートフォンにダウンロードした「Fundo」アプリを開き、「SNS 通知」をクリックして通知を受信したいアプリの通知をオンにしてください。

**注意：本製品の通知機能はスマートフォンに表示された通知バーを読み取って表示されるものとなります。あらかじめスマートフォン本体の通知設定より設定を行ってください。**

---

## ファームウェアのアップグレードについて

「Fundo」アプリを開きファームウェアアップグレードを選択します。バージョンが最新の場合は更新されません。

ファームウェアのアップグレードには3～5分ほどかかります。アップグレードが完了すると、製品の電源が自動的にオンになり、デバイスが再接続されますので、一度 Bluetooth を切断してから再度接続してください。

**注意：アップグレードの進行バーが進んでいる間は何もせず、アップグレードが完了するまでお待ちください。**

Bluetooth プロトコルはすべてのスマートフォンブランドで異なっているため、接続が不安定になる場合があります。その際は Bluetooth を再起動してから再度接続してください。

---

## メイン機能紹介

### 日時・言語

接続が完了すると、「Fundo」アプリにより、スマートフォンの日時と言語が同期されます。

### 歩数・移動距離・消費カロリー

表示される歩数や距離、消費カロリーなどは毎晩 24 時に 0 にリセットされます。

## 健康

2 秒間長押しで使用（医療用として使用することはできません。あくまで参考用としてご使用ください。）

心拍数：毛細血管の変化をスキャンして心拍数データが取得されます。正常な心拍数は 60～90 程度です。激しい運動をした際は 200 以上に達します。

---

## 睡眠モニタリング

この機能は、午後 9 時から午前 9 時まで、自動的に睡眠の質を記録します。アプリに接続することによって睡眠の質の詳細を表示することができます。（あくまで目安になります。）

## スマートフォンと本製品の接続

(1) まずお使いのスマートフォンに「Fundo」アプリをダウンロードします。「Fundo」アプリは無料でダウンロードできます。

アプリのダウンロード方法は、右に記載している QR コード読み取って「Fundo」アプリをダウンロードするか、お使いのスマートフォンに対応したアプリストアで「Fundo」と検索してアプリをダウンロードする方法があります。



(2) アプリをダウンロードできたら、アプリを開き【デバイスの追加】をクリックし、「X12」を検索して接続します。接続が完了すると自動的に同期が開始されます。

一部のスマートフォンでは、フランク三浦 TOUGH の Bluetooth をオンにするために GPS を有効にする必要があります。

## 通知

各種スマートフォンの通知機能を同期させることができます。メッセージ通知の詳細な内容が表示される場合、各種スマートフォンの通知機能を設定して詳細を表示すると、最新のメッセージ通知（最大 8 件まで）を表示することができます。着信通知が来たとき、振動した後 2 秒間長押しで通話を拒否することもできます。（8 件以上メッセージがたまれば古い通知から消えていきます）

---

## スポーツ

2 秒間長押しでマルチスポーツモードに入ります。

モードを選択し、2 秒間長押しで開始、タッチしてデータを表示することができ、2 秒間長押しで一時停止、もう一度 2 秒間長押しで機能を終了することができます。

各運動データには、運動時間、消費カロリー、心拍数があります。



## スマートフォン検索

接続しているスマートフォンを鳴らして場所がわかるようにします。

## リセット

タップしてリセットを選択して押すと、全てのデータが消去されます。

## QR コード

スマートフォンで読み取って「Fundo」アプリをダウンロードすることができます。

## バージョン情報

フランク三浦 TOUGH のモデル番号、Bluetooth のアドレス、バージョン番号を確認することができます。

## スタンドリマインダー

アプリで設定をオンにする必要があります。

1 時間以上座り続けると、立って動くよう通知を送ります。

## 腕を曲げて画面を表示

手を上下に振ると画面を表示することができます。画面を自動的に明るくする機能を使うと、消費電力は比較的に高くなります。

## 単位の設定

メートル法かインチ法かを設定できます。

## 遠隔で撮影

「Fundo」アプリで写真機能を開き、フランク三浦 TOUGH をタッチすることで写真を撮影することができます。

## 目覚まし機能

複数のアラームを「Fundo」アプリによって設定することができます。

## データ送信

歩数、心拍数、睡眠の質、マルチスポーツなどのデータをアプリに送信することができます。

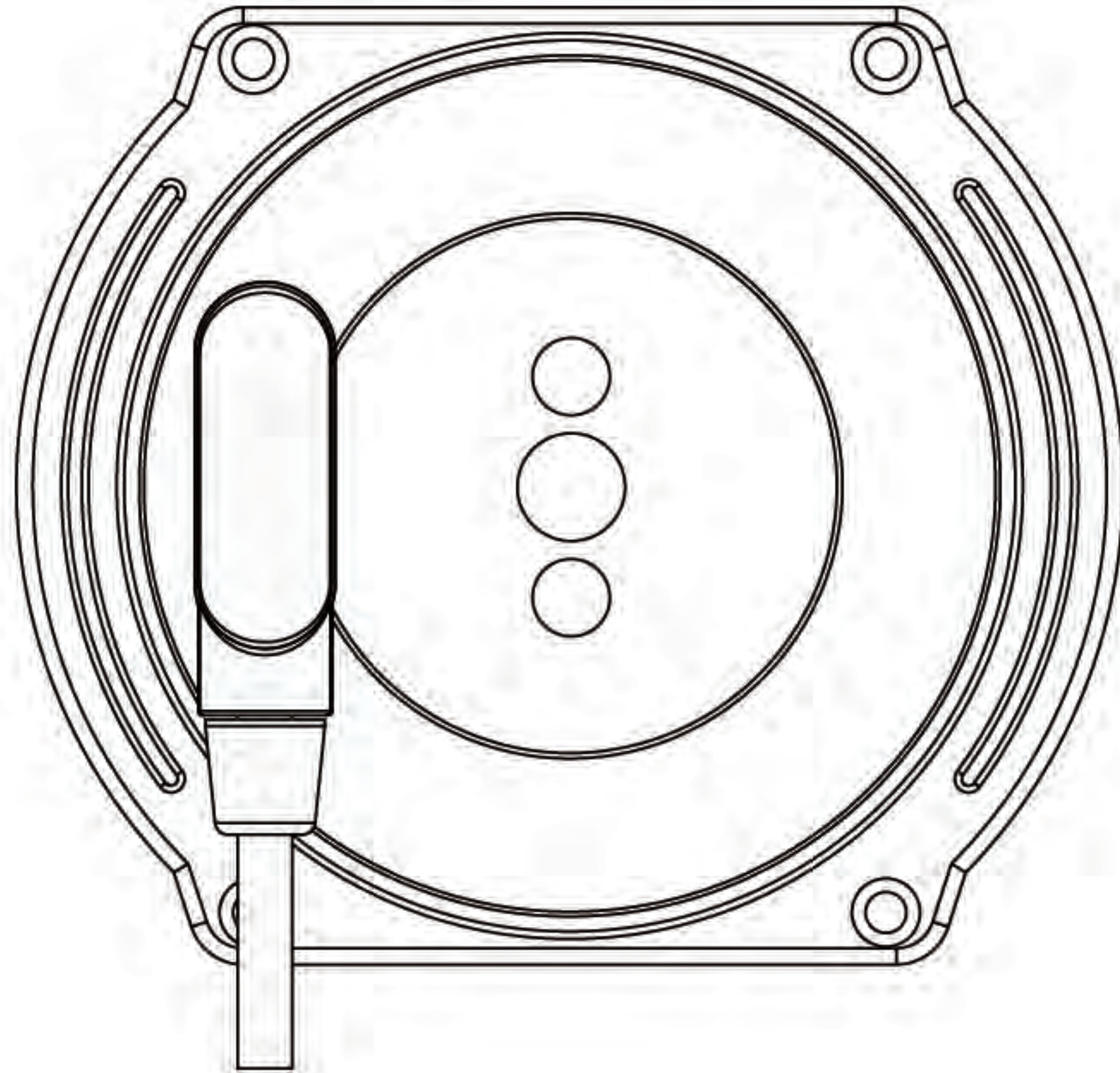

## 充電の手順

本製品は磁力充電を採用しています。図のように充電ポイントをデバイスの充電ピンの後ろに配置すると自動的に充電されます。充電を満タンにするには 70 分ほどかかります。充電が満タンの状態であれば通常 5 日間使用することができます。充電中は本製品を使用しないようにしてください。

## 保証について

- (1)通常の使用において時計内部の不具合が発生した場合、購入日から180日間は無料保証とさせていただきます。
- (2)ユーザーの個人的な理由により発生した故障については、無料保証は提供しておりません。
  - ①製品の分解または改造による故障本体に水を入れる、外装の破損、周辺コンポーネントの損傷など
  - ②落下あるいは衝撃による故障
  - ③すべての人為的損傷または誤用（例：本体に水を入れる、外装の破損、周辺コンポーネントの損傷など）
  - ④火災、天災による故障
- (3)無料保証を依頼する場合は、購入場所と購入日が記載された保証書と商品をお買い上げ店にご提示ください。
- (4)使用中に何か問題が発生した場合は、購入したショップカスタマーサービスに連絡してください。
- (5)この保証は日本国内のみ有効です。
- (6)使用後の返品・返金是对応いたしかねます。

## 【ご使用上の注意】

●必ずスマホとの連動およびアプリを経由してお使いください。スマホを持っていないという方は、逆になぜスマホを持たずにスマートウォッチを購入されたのかと問い詰めたいた気持ちでいっぱいです。

●本体の調子が悪いと感じたらとりあえず、リセットしてみましょう。何でもかんでも電話で問い合わせするのはスマートな大人ではありません。

●天気や気温のように見える機能も画面に表示されておりますが、気温、天気としてはやや正確性に欠けますのでモチベーションタイマーとしてお使いください。晴れマークなら気分が良い、43℃～50℃などと表示されてもこれは今の自分のやる気や女子力を表しているなど、自分に都合の良い解釈をして自由にお楽しみください。これらの数値については保証、交換の対象にはなりません。絶対になりません。

●さまざまな健康管理機能を詰め込んでおりますが、あくまでも目安としてお考え下さい。スマートウォッチは医療用具ではありません。健康管理の補助として機械を信頼するよりも、自分の体は自分が一番よく知っています。急な体重の変化や体調が思わしくないときは病院へ行きましょう。

正規販売元：株式会社ディンクス

〒543-0024

大阪府大阪市天王寺区舟橋町 5-19 舟橋ビル 1F

フランク三浦スマートウォッチ事業部

<http://tensaitokeishi.jp/html/page15.html>

お問い合わせは  
こちらから



**保証書**

**保証期間 / お買い上げ日より 180 日**

お客様情報

製品タイプ

お名前

販売業者  
連絡先

販売業者

印

お問合せ先

購入日

年

月

日