

# YAKIMA

## SlimShady™ スリムシャディー

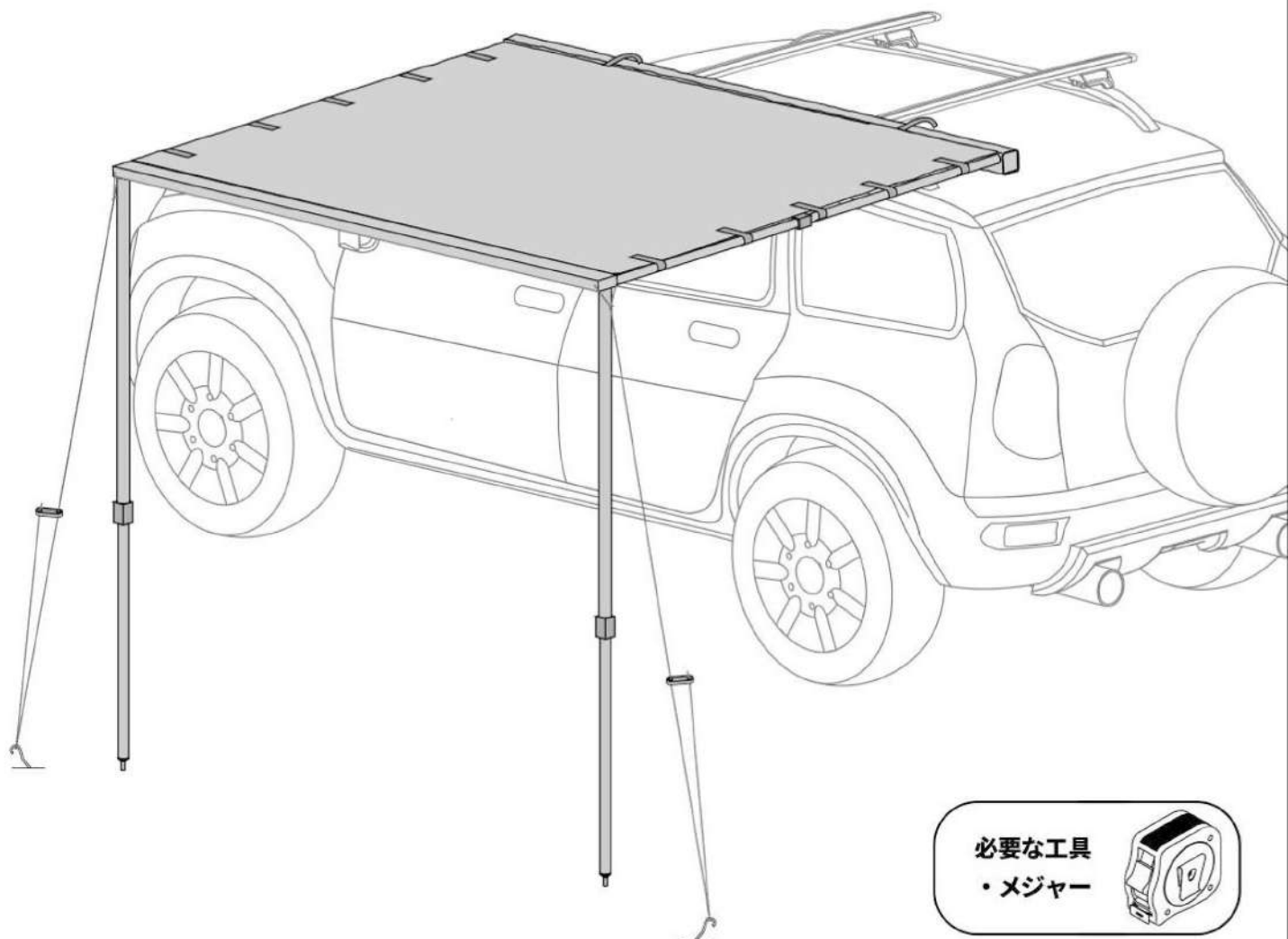

### CONTENTS (セット内容)



ペグ (2本)



ペグ収納袋 (1個)

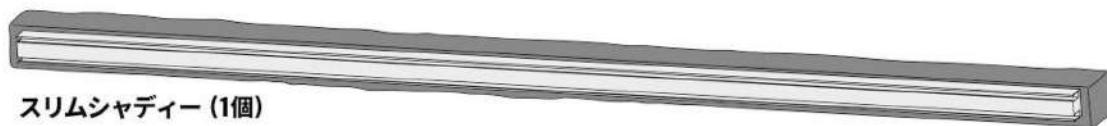

スリムシャディー (1個)

取付金具一式 (別売り) ※取り付けには、別途取付金具一式 (kt6001878-z) が必要です。

 ボルト (4本)

 レンチ (1本)

 鍵 (2本)

 ナット (4個)

 ワッシャー (4個)

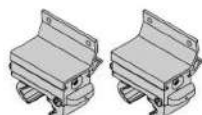

クランプ (2個)



ラウンドバーアダプター (2個)

## ASSEMBLE & INSTALL 取り付け&展開方法

1

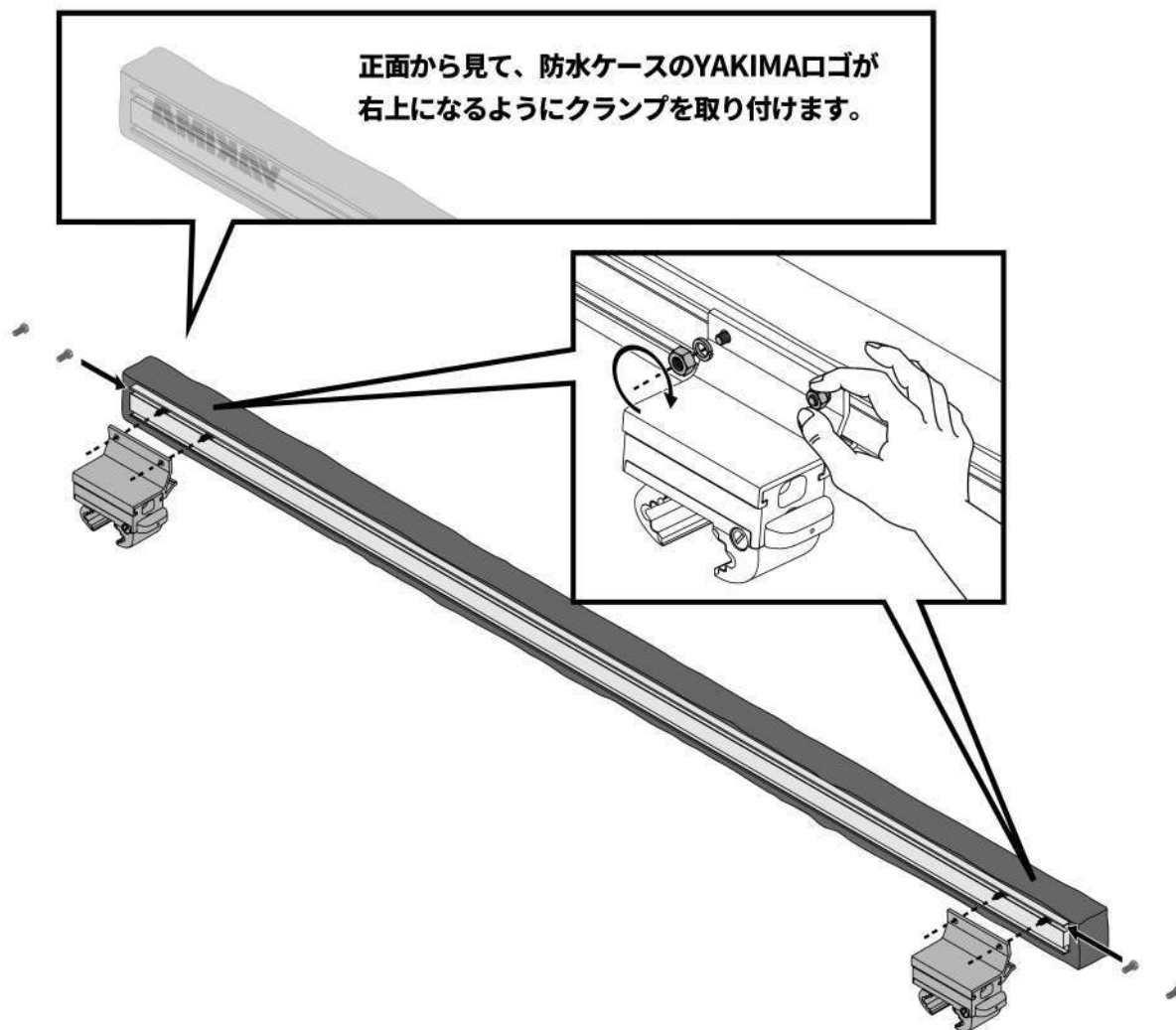

ボルトを2本ずつ、スリムシャデーの背面にある溝に両方向から入れ、  
図のようにクランプの穴位置と合わせます。  
ワッシャーとナットをはめこみ、手で軽く締めてクランプを取り付けます。  
その後、クランプの左側にあるノブを回してクランプを最大まで開きます。  
※日本販売商品では、ノブはクランプの左側で固定となっています。

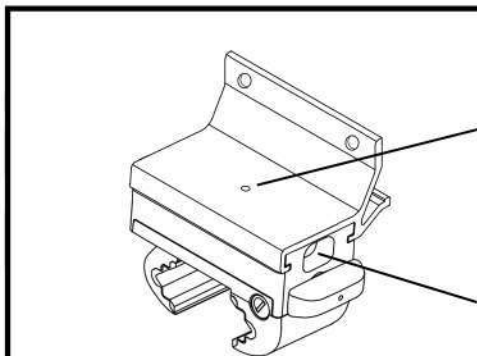

クランプ上面のボルトで、レール取り付け部と  
クロスバー取り付け部とを固定しています。  
一度外すとボルトが戻せなくなりますので、  
絶対に外さないでください。

ノブの上にあるボルトキャップを外さないでください。  
中にあるボルトも絶対にゆるめないでください。

**2****2m×2m / 2m×2.5m の場合**

クロスバーの間隔(X)が60cm以上、かつ、両端が等間隔となる位置にクランプをあわせませます。

ハッチバック車両の場合は、スリムシャディーの端からクランプまでの距離(Y)が120cm以内になるようにします。

**2.5m×2.5m の場合**

クロスバーの間隔(X)が69cm以上、かつ、両端が等間隔となる位置にクランプをあわせませます。

ハッチバック車両の場合は、スリムシャディーの端からクランプまでの距離(Y)が170cm以内になるようにします。

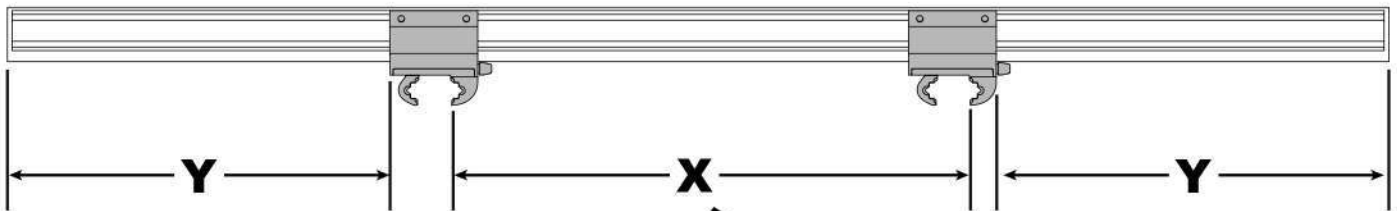
**クロスバーの間隔(X)**

車両に取り付けている前後のクロスバーの間隔のことです。

**スリムシャディーの端からクランプまでの距離(Y)**

スリムシャディーの端からクランプまでの距離が左右で等間隔となるように調整した時の距離です。

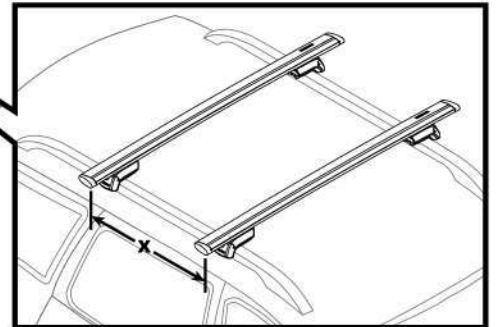
**MINIMUM CLEARANCE HATCH リアハッチまでの最小クリアランス**

1. 車両のリアハッチを全開にします。
2. 前方のクロスバーからリアハッチまでの距離(Z)を測ります。
3. スリムシャディーがリアハッチにぶつからないように、クロスバーの位置を調整します。  
クロスバー間隔(X)とスリムシャディーの端からクランプまでの距離(Y)が距離(Z)を下回るようにクロスバーの位置を調整します。

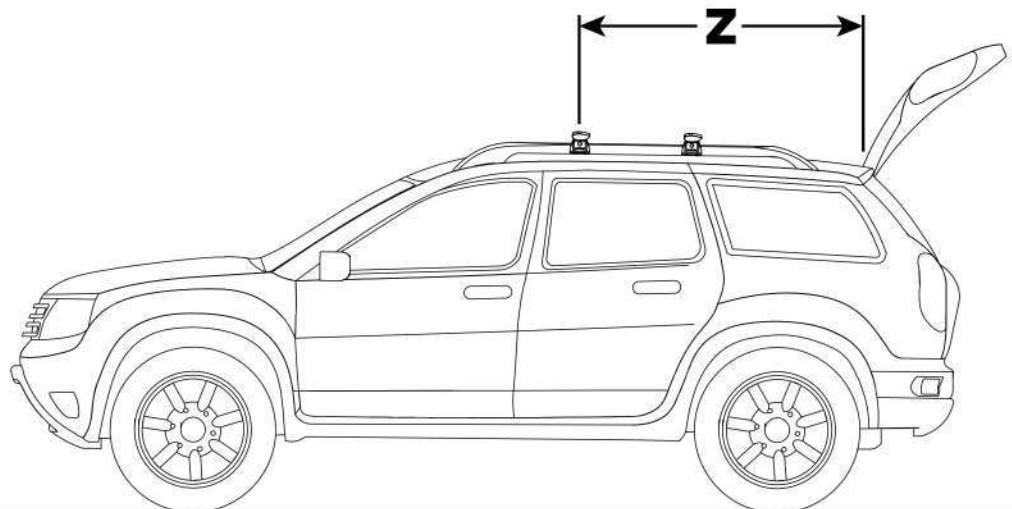

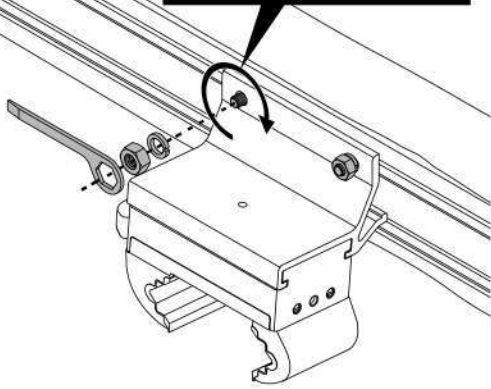
**3****5.0 +.50/-0.00 Nm**

付属のレンチを使用して、  
4本のボルトを確実に締めます。  
締めつけトルク：5-5.5Nm

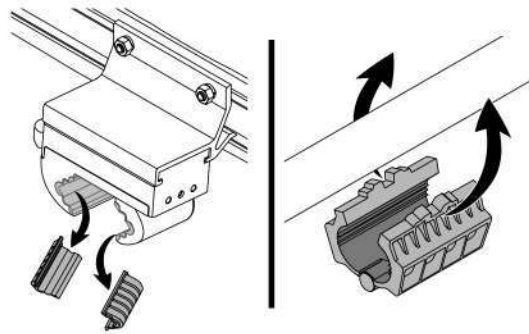

スリムシャディーをYAKIMAのラウンドバーに取り付ける場合は、  
付属のラウンドバーアダプターを使用して取り付けます。  
最初にクランプ内側のパッドを外し、次にラウンドバーアダプターを  
ヒンジを下にしてラウンドバーに取り付け、そこにクランプを取り付けます。

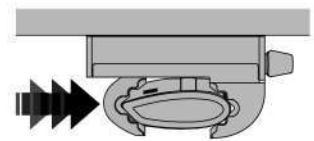
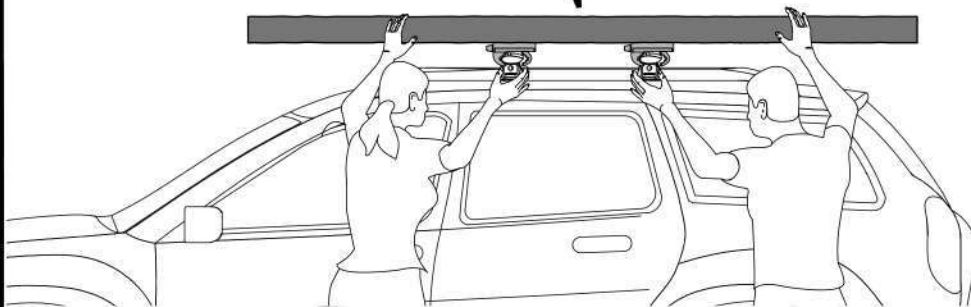
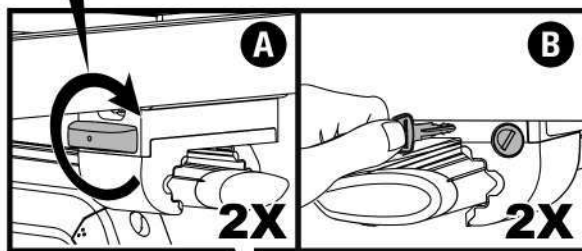
**4****5.25 +/- .25 Nm**

クランプでクロスバーを  
しっかりはさみこみます。  
クランプのはさみこみが甘いと、  
クランプがクロスバーから  
外れてしまうおそれがあります。

周りに注意して、車両に取り付けられているクロスバーにスリムシャディーを固定します。  
クランプのノブをしっかりと締めて、クランプを完全にクロスバーに固定します。  
締めつけトルク：5-5.5Nm

図A. クランプでクロスバーをはさみこみ、ノブを回してクランプを固定します。  
図B. 付属の鍵でクランプの施錠が可能です。

5

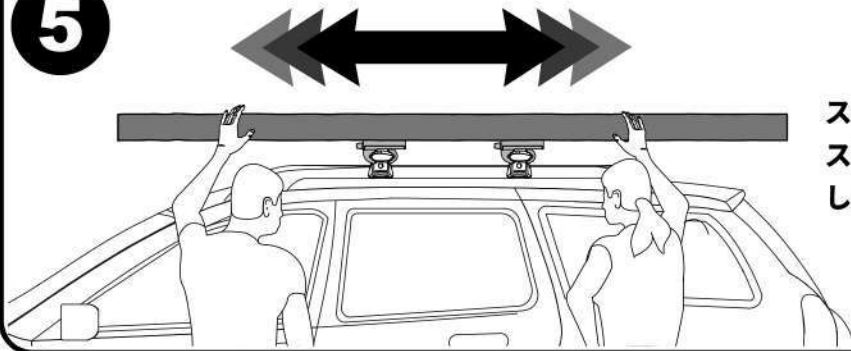

スリムシャディーが前後に動かないかを確認します。  
スリムシャディーが動いてしまう場合は、  
しっかりと固定できるまで1~4の作業を繰り返します。

6

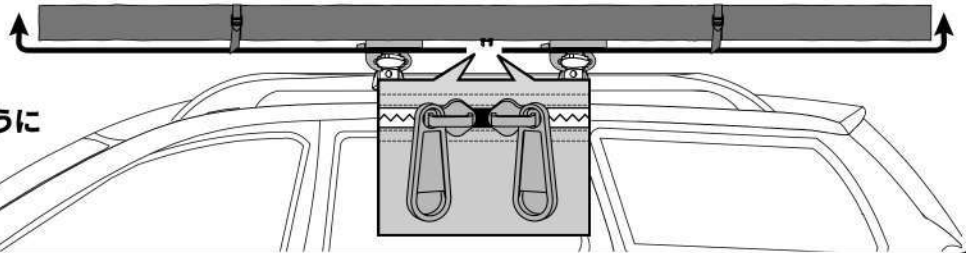

ストラップを外し、生地をかまないように  
ジッパーをゆっくりとあけます。

7

オーニングを固定しているストラップを外して、  
オーニングを手前に引いて展開します。



8

防水ケースの中に収納されている  
サイドサポートを2本とも引き出し、  
留め具の両側を持ち、反時計回りに  
90度ひねってロックを解除します。

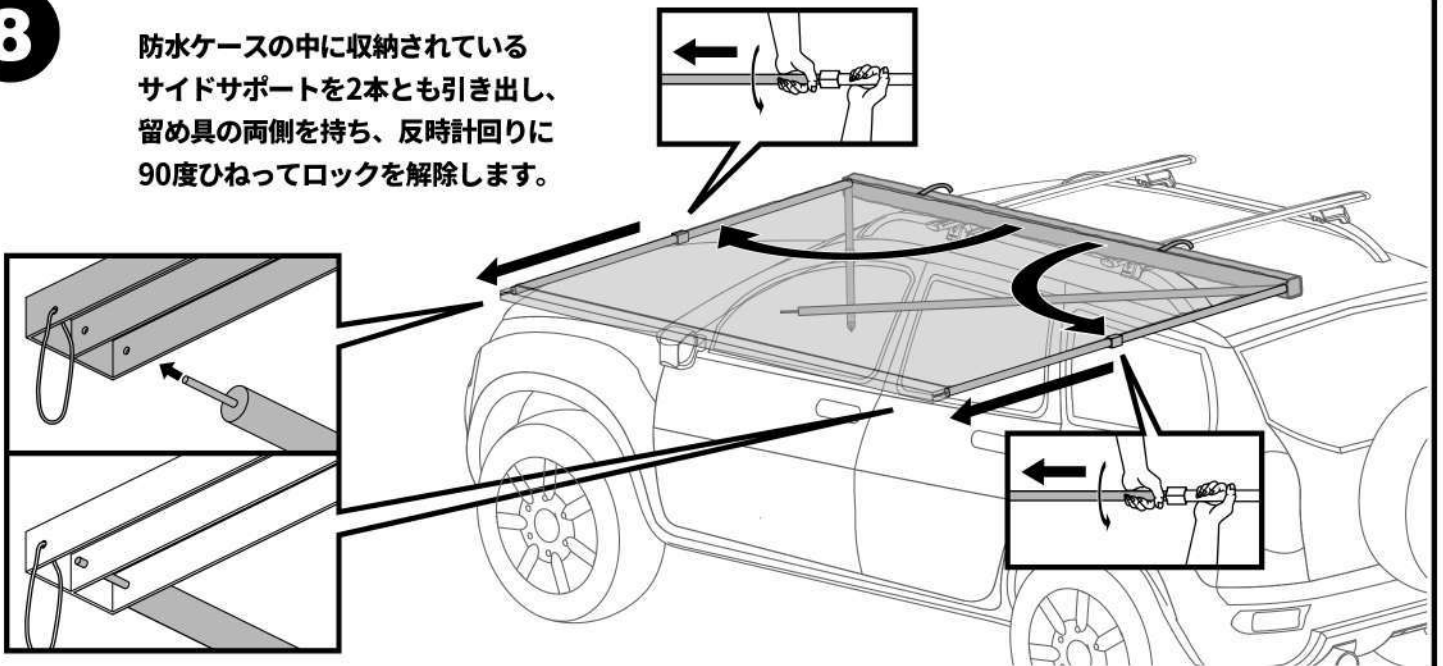

サイドサポートの先端部分を穴に差し込み、長さを調整します。  
時計回りに90度ひねって、サイドサポートをロックします。  
※四角の留め具は回さず、ポール部分だけを回すようにしてください。

**9**

オーニングの手前に収納されているフロントサポートを取り出します。  
サイドサポートと同じ要領でフロントサポートのポールのロックを解除し、  
ちょうどいい高さになるように長さを調節してロックします。  
天気の良い日はオーニングが水平になるように展開し、  
小雨などの日にはフロントサポートを低めに調節して生地がたまりにくいようにします。  
※大雨や強風などの荒天時は、スリムシャディーのご使用をお控えください。

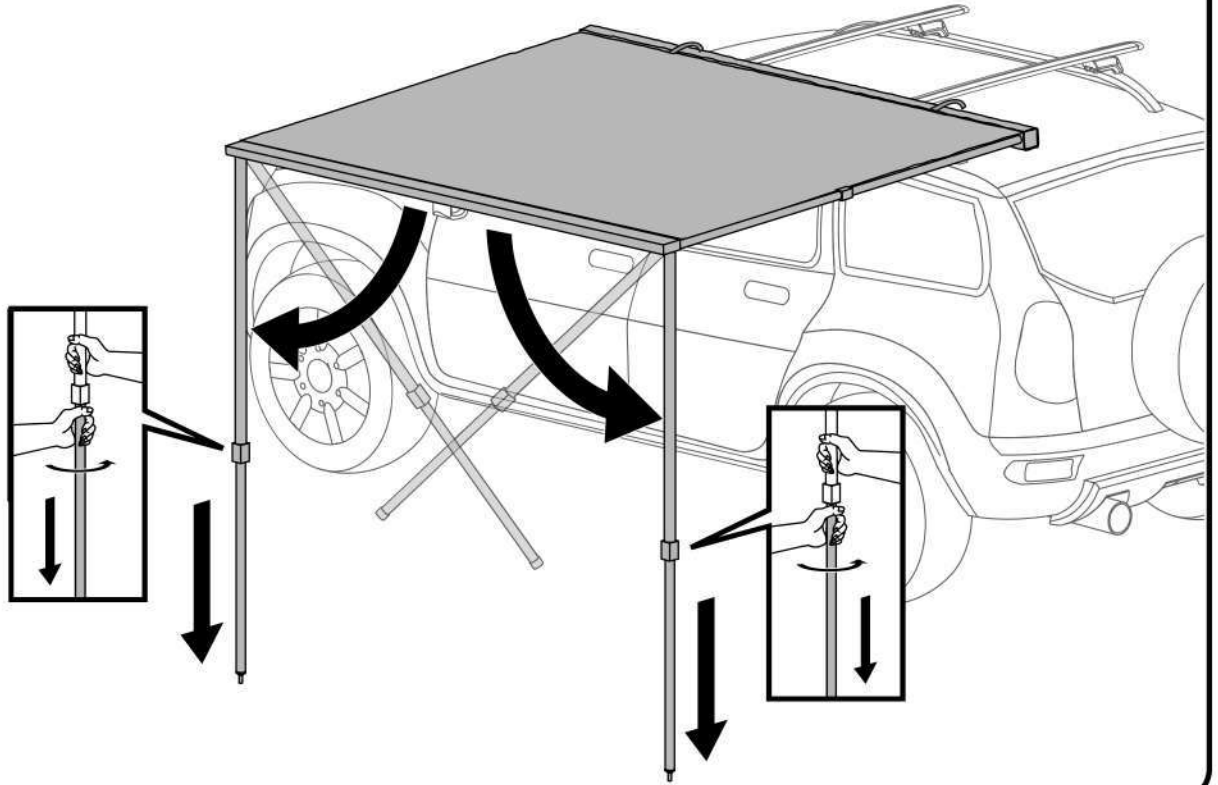
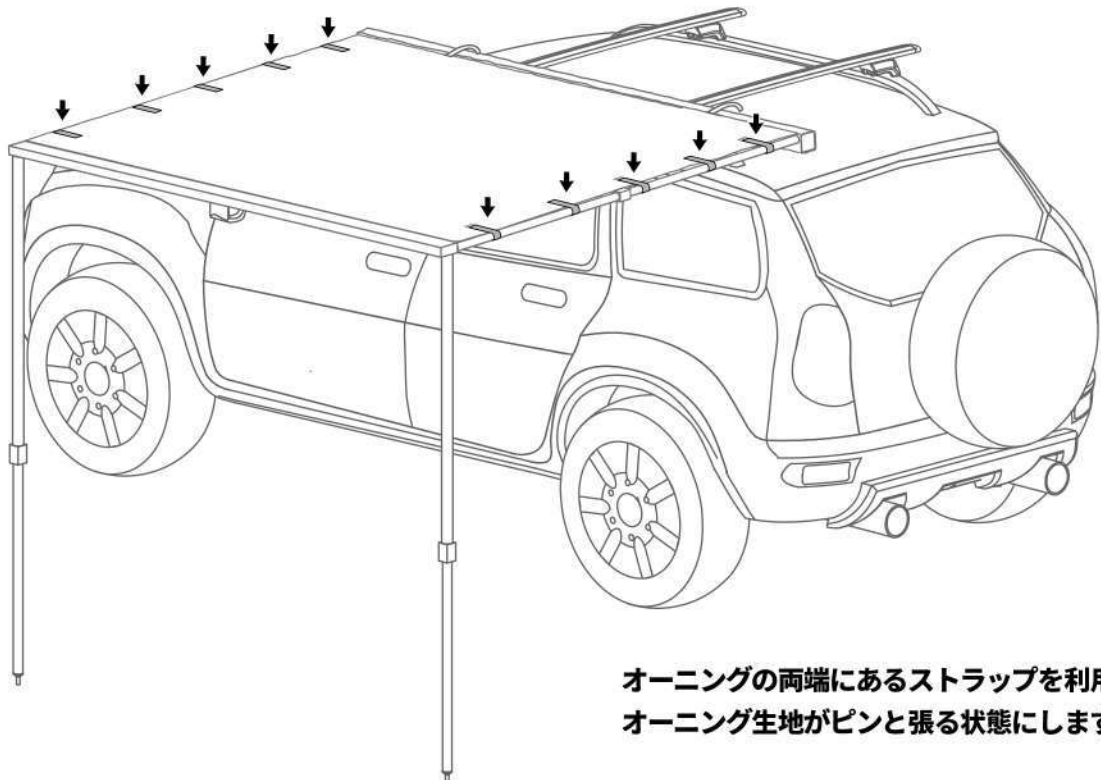
**10**

オーニングの両端にあるストラップを利用して、  
オーニング生地がピンと張る状態にします。

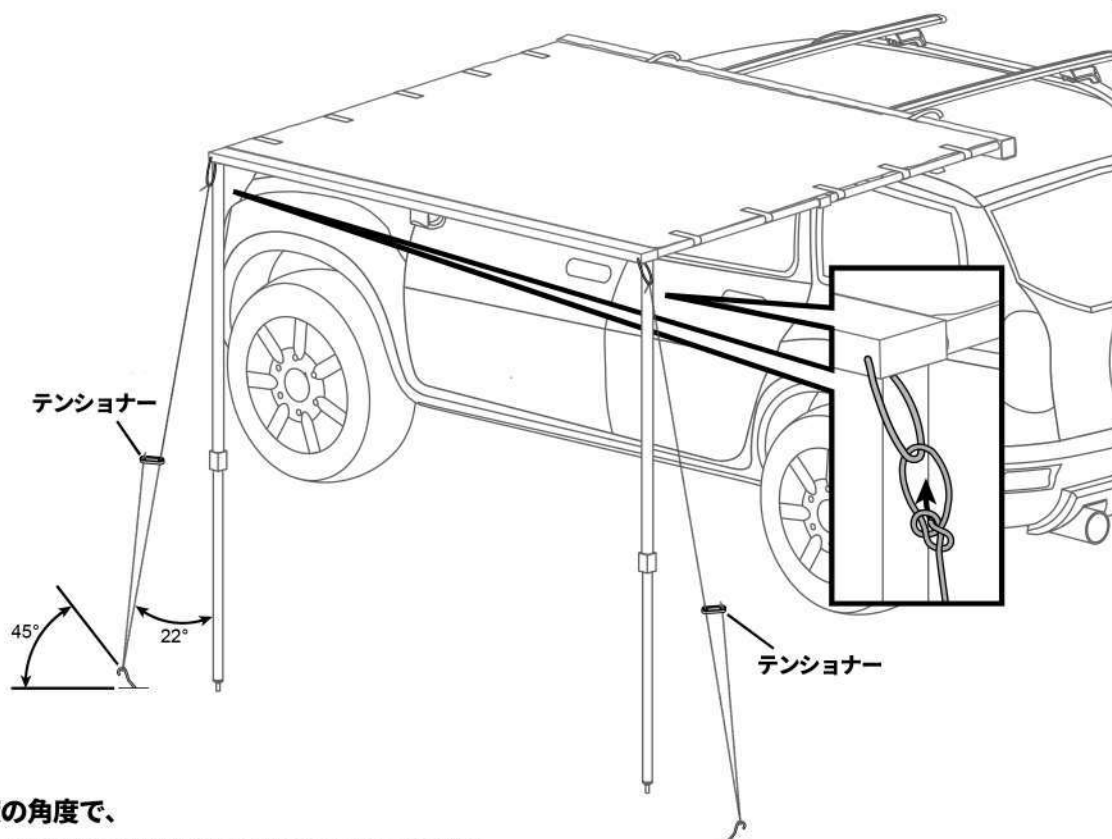
**11**

付属のペグを45度の角度で、  
 フロントサポートから30cmほど離れた位置に打ちつけます。  
 ペグにガイローブをひっかけて、テンションがかかる位置でテンショナーを留めます。

## CLOSE & SECURE 収納&固定方法

**1**

オーニング両端のストラップを外します。  
 サイドサポートのロックを外し、  
 収縮させて防水ケースの中に収納します。

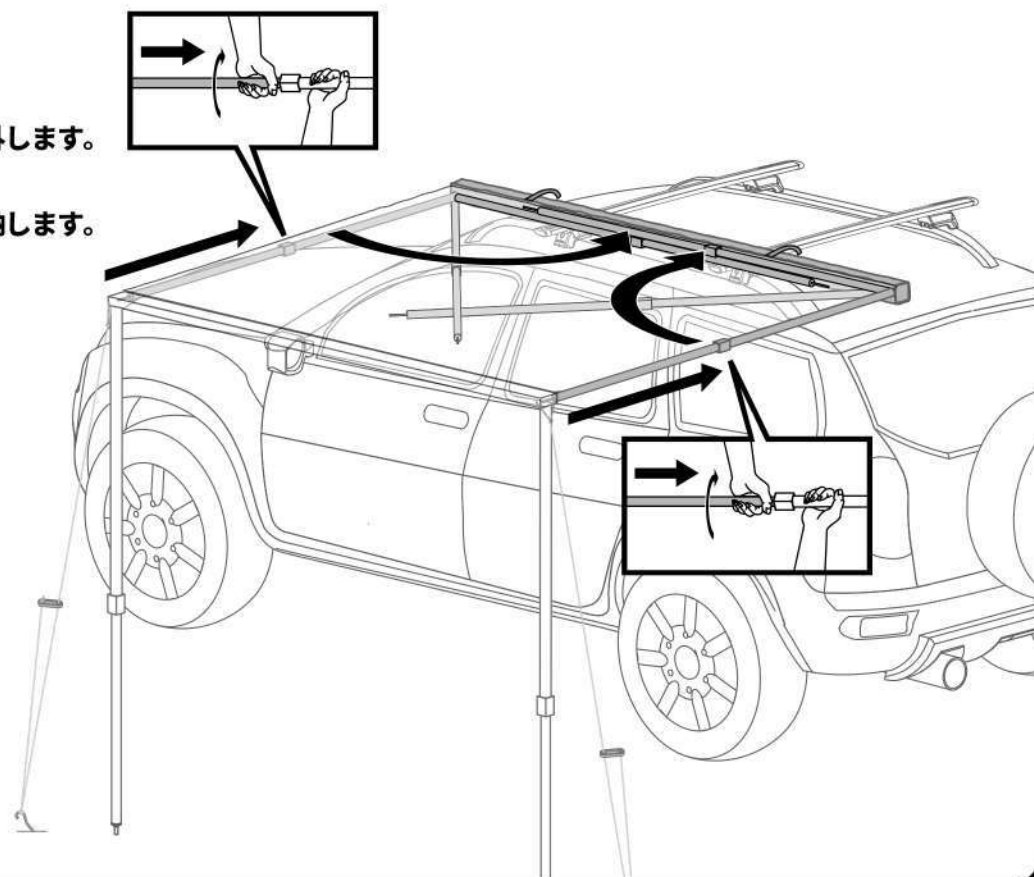

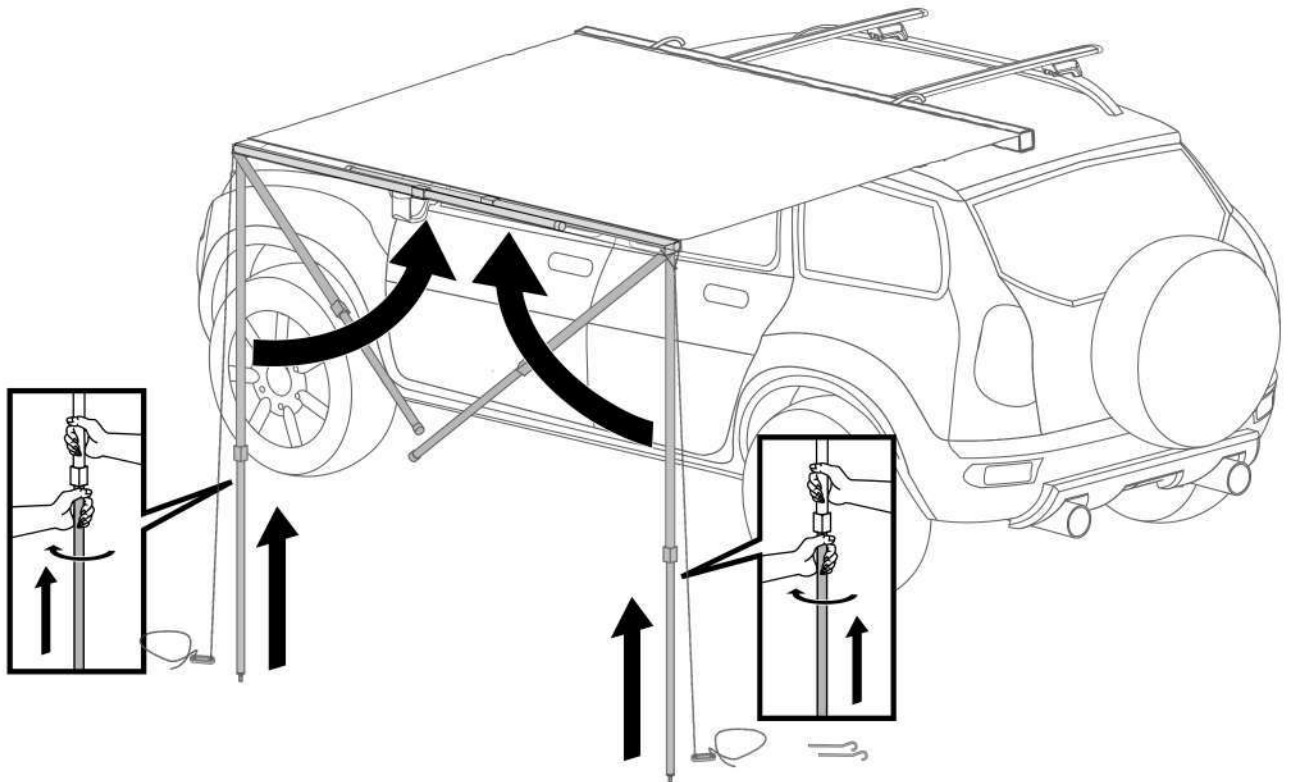
**2**

テンショナーとガイローブを外してペグを抜きます。  
フロントサポートのロックを解除して収縮し、オーニング手前のレールに収納します。  
ガイローブも折りたたんでオーニング手前のレールに収納します。  
この時、ガイローブをきれいに収納するとオーニングもきれいにたためます。

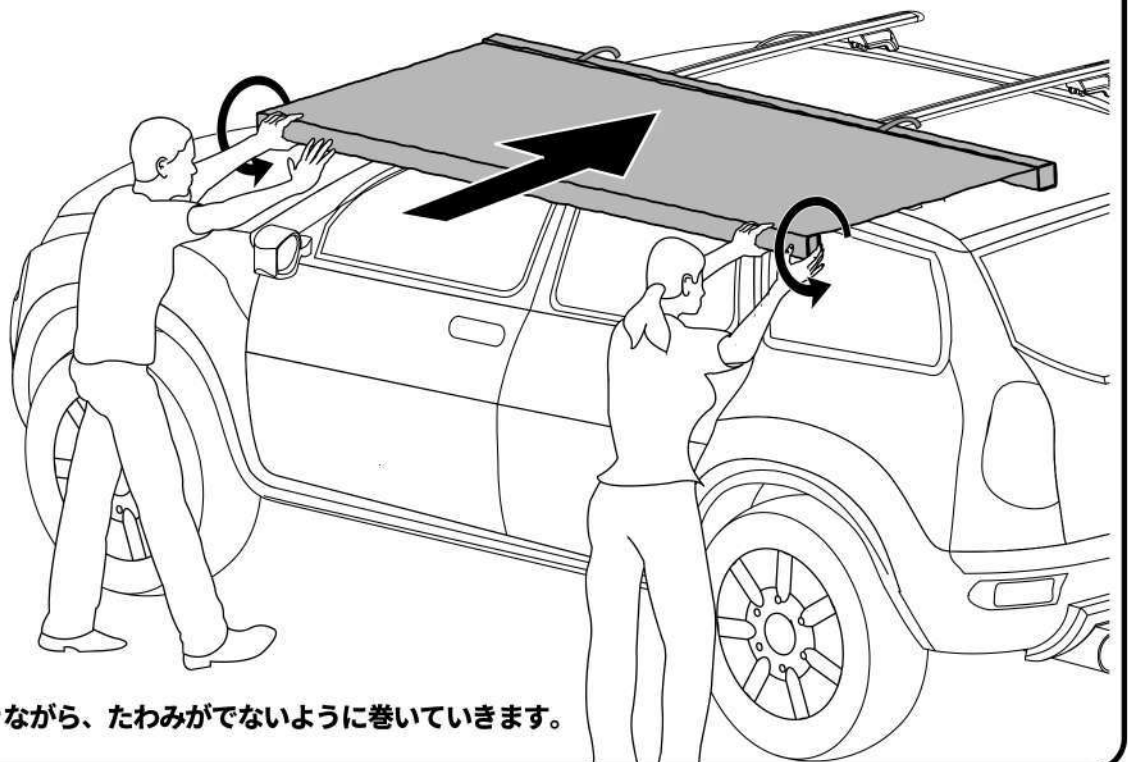
**3**

オーニングを手前に引きながら、たわみがでないように巻いていきます。

4

ペグを付属の収納袋に入れ、防水ケースの空いているスペースに収納することもできます。

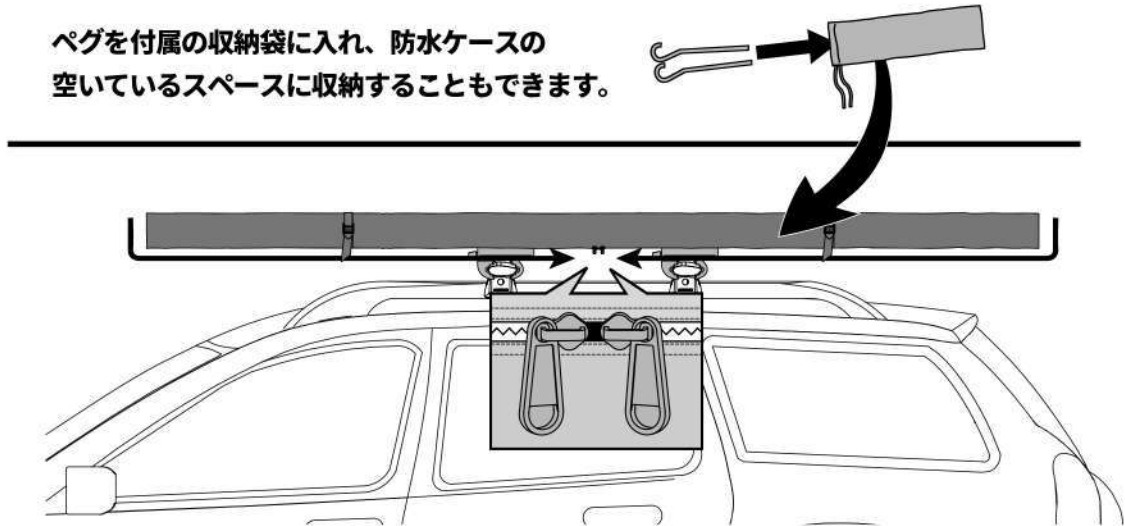

巻き終えたオーニングを、防水ケースの中に押し込みながらストラップで2箇所固定します。ジッパーで生地をかまないように注意しながら閉じます。

5

防水ケースについているストラップでしっかりとオーニングを固定します。

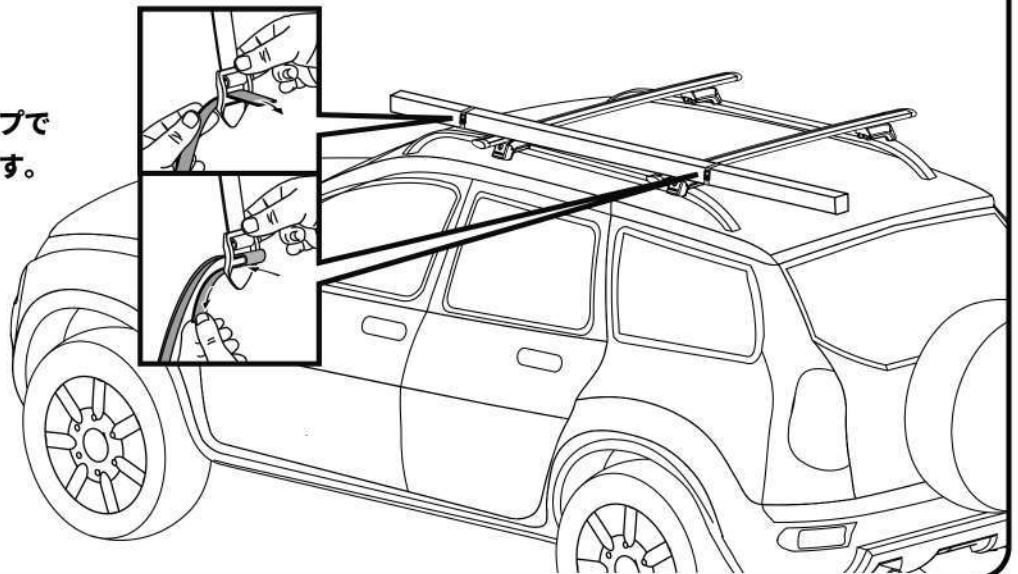

## REMOVAL 取り外し方法

1

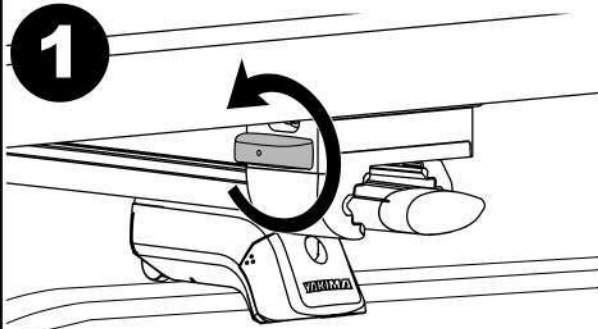

クランプを付属の鍵で解錠し、ノブを回して全開にします。

2

スリムシャディーをクロスバーから外します。

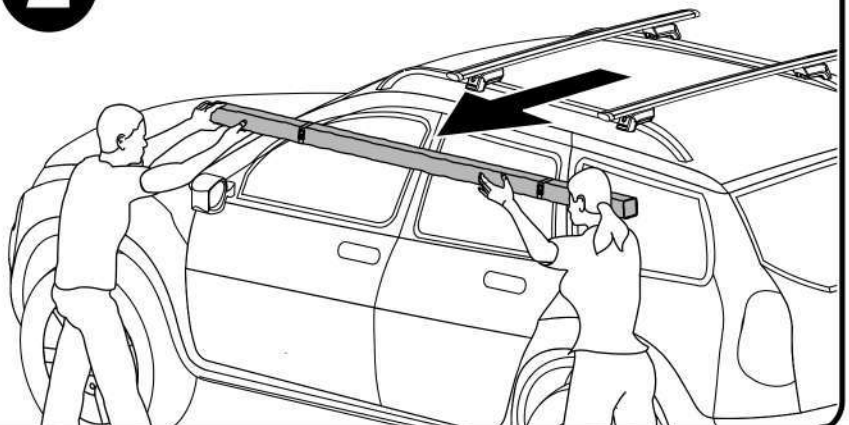

## IMPORTANT WARNINGS 注意事項

- 自動洗車機を利用する際には、スリムシャディーやベースキャリアを外してください。
- オーニングの下で火を使用しないでください。ろうそくやガスランタン、焚火、調理器具、暖房器具なども含みます。
- キャンプファイヤーなどの火の近くでスリムシャディーを展開しないでください。
- 運転前には、必ずクランプの取り付け状態を確認してください。

### ラックの取り付けに関して

不適切に取り付けられたベースキャリアやスリムシャディーは、走行中に外れるおそれがあり、重大事故を引き起こすおそれがあります。

取り付けや取り扱い、使用方法については、各商品の説明書に基づいて慎重に行ってください。

クランプなどの取り付け金具の状態や商品の取り付け状態については、運転前や運転後に毎回確認してください。

また、長距離運転の場合は休憩の度に、オフロードや悪路を走行する場合は2時間おきに確認してください。

### 運転に関して

走行速度は、法定速度以内で積荷の重さにあわせて適切に調節してください。

また、重量物を積載している場合には、

路面状況や地形、交通状況、風など様々な点を考慮する必要があります。

車両の上に荷物を積んでいる場合には、

カーブやブレーキ、横風などの影響に十分に注意しながら運転してください。

- Remove your awning and Yakima Rack before entering an automated car wash.
- Do not use fuel burning, oxygen consuming devices under the awning. This includes: candles, gas lanterns, kerosene lamps, stoves, cooking and heating appliances.
- Do not open the awning near a camp fire or any other flame source.
- Inspect mounting hardware of awning before driving away.

### Rack Installation

Improperly mounted roof racks and awnings can come loose during travel and cause serious accidents! Installation, handling and use must be carried out in accordance with product and Roof-Rack instructions.

Check attachment hardware and load for tight fit and function:

- Before driving away.
- After driving a short distance, following awning install.
- At regular intervals on longer trips.
- Every two hours on bad terrain.

### Vehicle Driving and Regulations

The speed driven must be suited to the load transported and to official speed limits.

When transporting any load, the speed of the vehicle must take into account all conditions such as the state of the road, the surface of the road, traffic conditions, wind, etc. Vehicle handling, cornering, braking and sensitivity to side winds will change with the addition of roof top loads.

## AWNING CARE AND MAINTENANCE メンテナンス方法

スリムシャディーは耐久性のある商品ですが、長くご使用いただくためにはメンテナンスが必要です。

- ご使用前に、必ずクランプや取り付け金具の状態を確認してください。  
洗う場合には、中性洗剤をご使用ください。  
取り付け金具のボルトなどを定期的に潤滑剤で手入れすると長持ちします。
- オーニングを収納する前に、オーニングの生地を完全に乾かしてください。  
完全に乾かすことができない場合には、できるだけ早く自然乾燥させるようにしてください。  
湿った状態で収納しているとカビが発生する原因となり、生地の劣化や変色、悪臭にもつながります。  
カビの発生は保証対象外となります。
- スリムシャディーを使用しない時に適切に保管することで長持ちします。  
収納前や長期保管前には、完全に乾いていることを確認してください。  
また、直射日光があたらない涼しく乾燥した場所で保管するようにしてください。
- ジッパーを力いっぱい開いたり閉じたりすると、破損につながりますのでご注意ください。  
また、ジッパーにほこりや泥がつかない状態で保管し、定期的に潤滑剤を塗布すると長持ちします。
- フロントサポートは収納する前に泥やほこりをおとしてください。  
乾いた布でフロントサポートを拭き、きれいな状態で保管してください。
- オーニングの生地を洗う場合は、お湯に中性洗剤を混ぜたものをスポンジにしみこませて軽く洗ってください。  
洗剤をよく洗い流し、生地を完全に乾かしてください。
- 生地の状態を保つために、過度に直射日光にさらすことは避けてください。  
紫外線はオーニングの生地を劣化させ、防水機能が弱まる原因になります。

# YAKIMA®

TAKE IT EASY.

メーカーサイト：<https://yakima.com/>

日本語サイト：<https://yakima.auto-proz.com/>

YAKIMA 日本正規代理店

 **AUTOPROZ**

株式会社 オートプロズ

〒911-0042 福井県勝山市荒土町松田23-20

TEL：0779-89-2171

Mail：[info@auto-proz.com](mailto:info@auto-proz.com)

HP：<https://www.auto-proz.com/>