

据付前の確認

- この枠は、コロナウインドエアコンをテラス窓や長窓へ据え付けるための継足部材です。ウインドエアコン本体と付属の標準取付枠 (WA-9) を合わせて使用します。
- この「据付説明書」と標準取付枠 (ウインドエアコン本体に付属) に同梱の「据付説明書」をあわせてよくお読みください。
- 据え付けられる窓の種類
 - アルミ製窓 ■木製窓 ■スチール製窓 (一部据え付けできない場合があります)
- 据え付けられる窓の高さ
 - テラス窓用取付枠 (WT-9) : 1400~1900mm
 - テラス窓用取付枠L (WT-9L) : 1700~2200mm

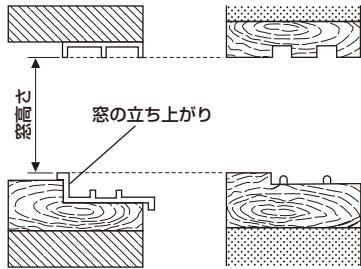

- 据付工事終了後、この「据付説明書」と余った部品は移設時などに必要ですので、ウインドエアコン本体に付属の「取扱説明書」とともに大切に保管してください。
- 窓の種類、形状によって据付方法が異なります。詳しくは標準取付枠に同梱の「据付説明書」を参照してください。
- この「据付説明書」の中で記載されているテラス窓用取付枠のイラストは、全てテラス窓用取付枠 (WT-9) です。テラス窓用取付枠 (WT-9) とテラス窓用取付枠L (WT-9L) では、据え付けられる窓の高さが異なりますが、据付手順・方法に違いはありません。

完成図

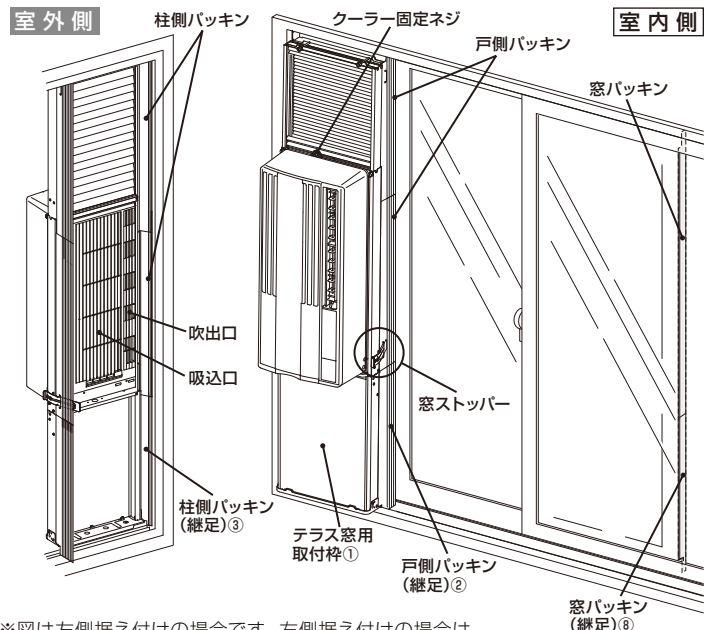

※図は左側据え付けの場合です。右側据え付けの場合は、戸側パッキン (継足)②と柱側パッキン (継足)③を左右反対に取り付けます。

用意する主な工具

- 巻尺 (約3m)
- コインまたは幅の広いマイナスドライバー
- プラスドライバー
- はさみ (カッター)



部品一覧

- 図は窓の左側据え付けとして説明しています。右側据え付けの場合は、戸側パッキン (継足)②と柱側パッキン (継足)③を左右反対に取り付けます。

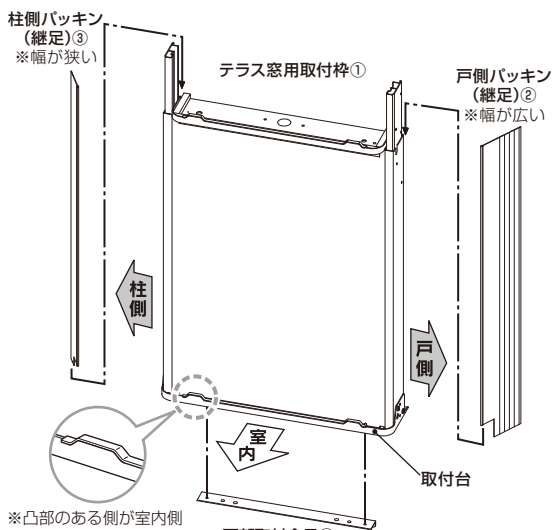

- ネジセット
 - タッピングネジ④ (φ4×8) 4本 ※標準取付枠とテラス窓用取付枠の固定用および下部取付金具固定用
 - 丸木ネジ⑥ (φ4.1×25) 2本 ※テラス窓用取付枠の取付台固定用
- 粘着テープ⑨ 2枚 ※雨水が侵入しないように使用
- パテ⑤ ※雨水が侵入しやすい所に使用

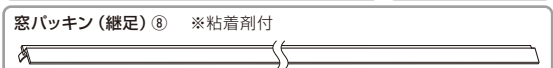

据付手順

- アルミ製窓 (立ち上がりのない場合) で左側据え付けを基準に説明しています。右側据え付けも可能です。標準取付枠に同梱の「据付説明書」を参照のうえ、同じ手順でおこなってください。

① テラス窓用取付枠にパッキンを差し込む

戸側パッキン (継足)②を戸側に、柱側パッキン (継足)③を柱側にテラス窓用取付枠①の丸溝に沿って上から差し込みます。下に切り欠きがかかるよう差し込み方向に注意してください。

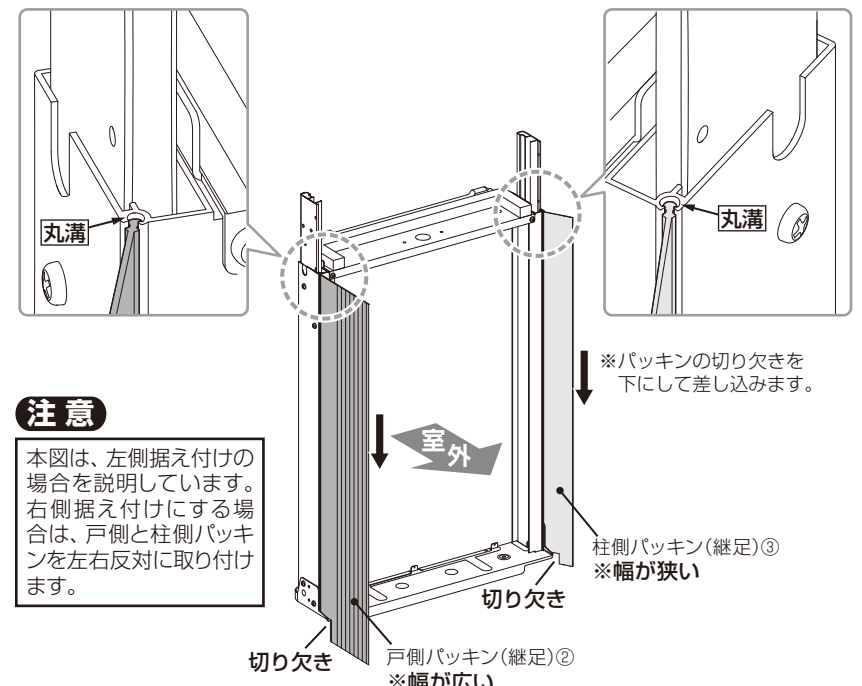

注意

本図は、左側据え付けの場合を説明しています。右側据え付けにする場合は、戸側と柱側パッキンを左右反対に取り付けます。

据付手順 (つづき)

② 標準取付枠にテラス窓用取付枠を取り付ける

1 標準取付枠から取付台をはずします。(ネジ4本)

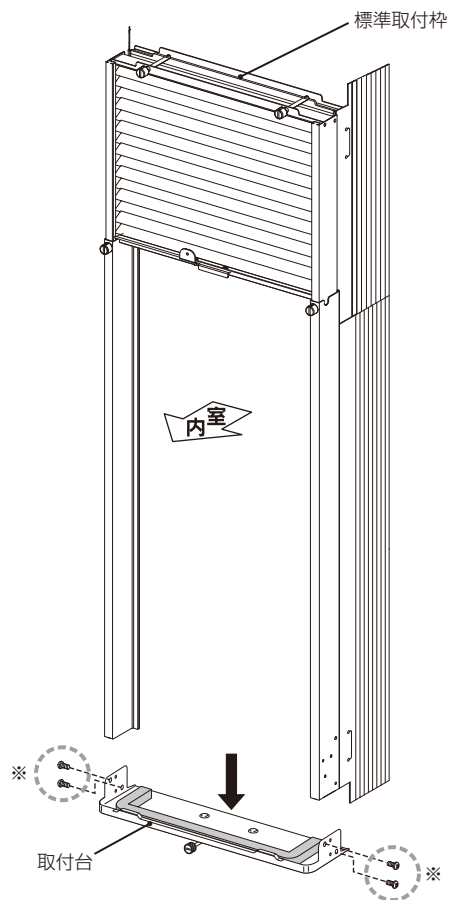

※取りはずしたネジ4本 (タッピンネジφ4×8) は次の作業で必要となります。
(はずした取付台は移設時などに再び必要となる場合がありますので大切に保管してください)

2 標準取付枠をテラス窓用取付枠に差し込み、1ではずしたネジ4本と付属のタッピンネジ④2本を使用して取り付けます。

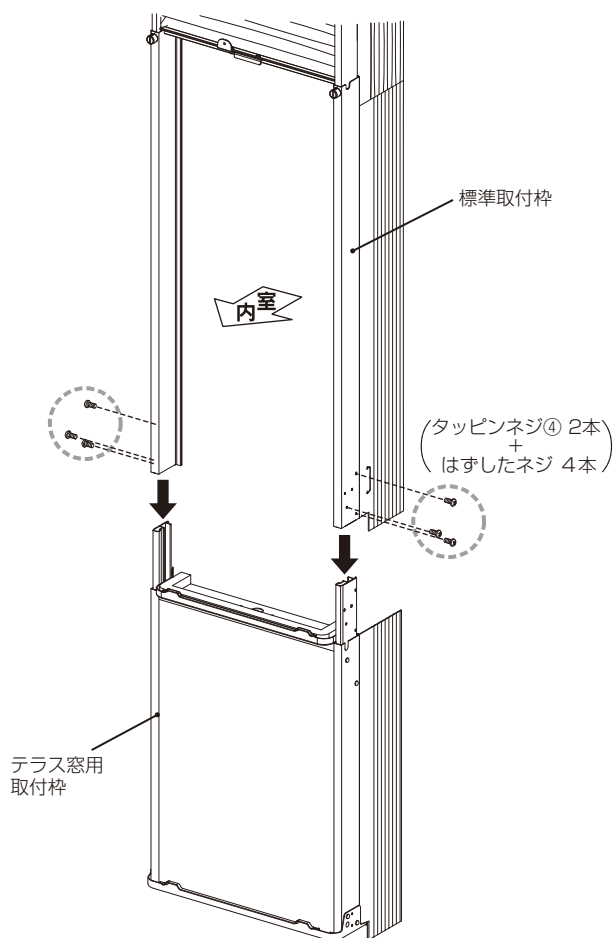

③ 窓ストッパーを取り付ける

1 窓ストッパー(標準取付枠同梱)のところが室内側で図の向きとなるように、段付きネジ(標準取付枠同梱)で標準取付枠に取り付けます。

2 窓ストッパーのところが押し戸側パッキンのスリットに通し、窓ストッパーが図の位置で止まるまで室外側に押し出します。

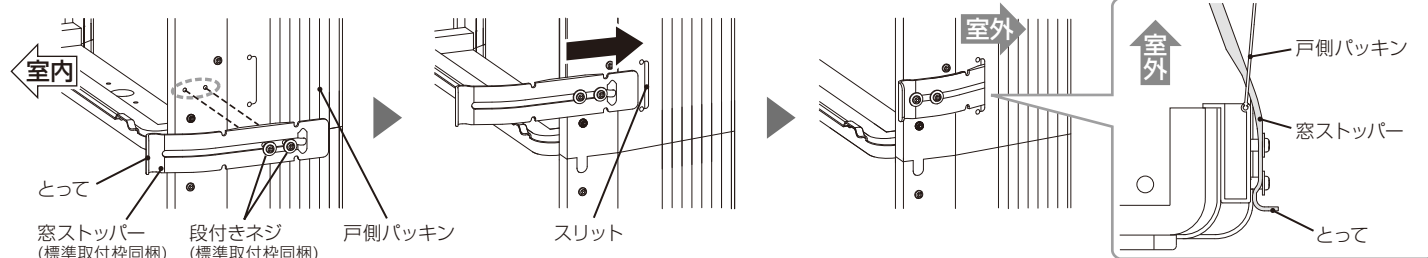

- 段付きネジは、強く締めすぎたり電気ドライバー等を使用して締めないでください。ねじ部が破損することがあります。
- 窓ストッパーを押し出す前に必ず背面の窓を開けてください。

据付手順 (つづき)

④ 枠を据え付ける

窓の立ち上がりがない場合

1) 標準取付枠に同梱されている補助金具を窓上側に取り付けます。(詳しくは標準取付枠に同梱の据付説明書を参照)

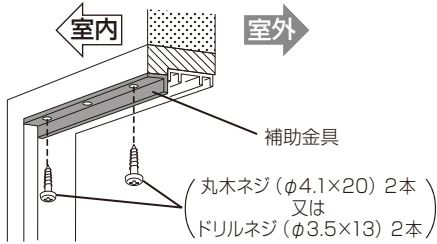

2) 標準取付枠の据付説明書を参照のうえ、右のイラストのように、1から6まで順番におこなってください。

3) 次の箇所をパテ⑤で防水シールしてください。
 a. 下部の丸木ネジ⑥を取り付けた上(2カ所)
 b. 下部のパネル押えと取付枠のすき間(2カ所)
 c. その他、必要と思われる箇所

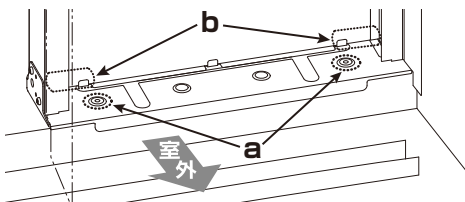

注意 ネジ・ナットは、必ずコインや幅の広いマイナスドライバーを使用して増し締めをしてください。

1) 取付枠を柱側に寄せます。

2) 丸木ネジ⑥(φ4.1×25) 2本で取付枠をしっかりと固定します。

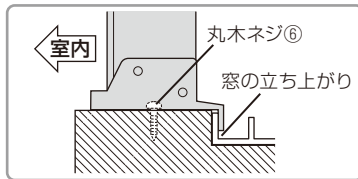

3) 取付枠上部を引き上げ、補助金具に差し込みます。

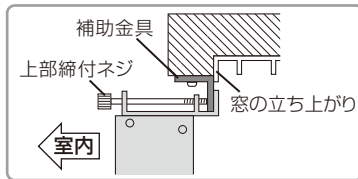

4) 締付ナットを締めて固定します。

5) 上部締付ネジを締めて固定します。

6) 4 5のネジ・ナット(4カ所)をコインや幅の広いマイナスドライバーで増し締めします。

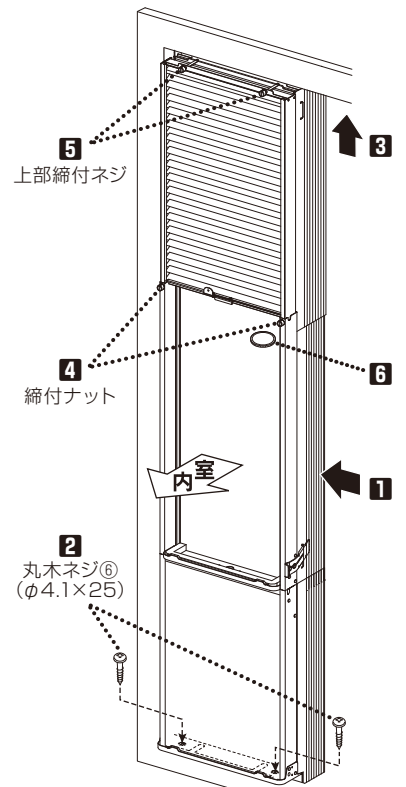

窓の立ち上がりがある場合

窓の種類によって、窓の立ち上がりがある場合、窓下側には2のかわりに付属の下部取付金具を使用します。(右イラスト参照) 窓上側には上記1)の補助金具を取り付けず、窓の立ち上がりに直接取付枠上部を差し込みます。(3を参照)



注意 ネジによる据え付けによって、窓の立ち上がりに取り付けあとが残ることがあります。

I. 付属の下部取付金具⑦をタッピンネジ④で取り付けます。

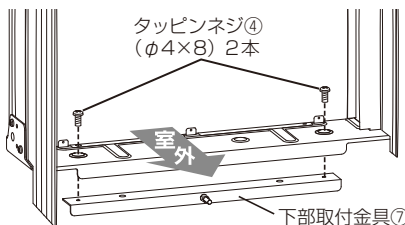

II. 窓の立ち上がりに取付枠をのせ、締付ネジ(組付済)で固定します。

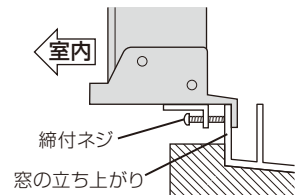

⑤ エアコンを取り付ける

1) 標準取付枠にエアコンをのせ、エアコン底部が標準取付枠に突き当たるまで入れます。

標準取付枠の凸部2カ所にエアコン底部の凹部2カ所が入っていることを確認してください。

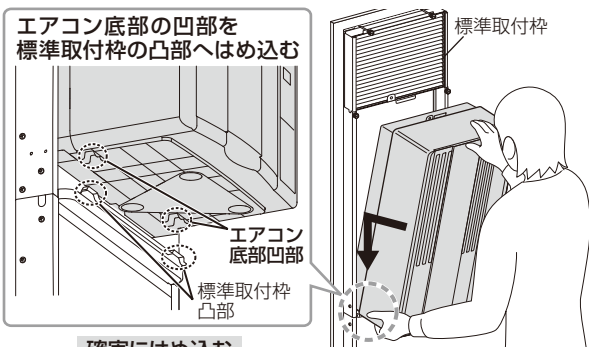

確実にはめ込む

2) エアコンの上部をカチッと音がるまで押して、仮固定します。

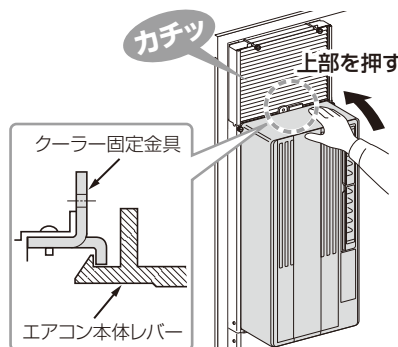

確実に取り付ける

3) クーラー固定ネジで標準取付枠にエアコンを固定し、プラスドライバーで増し締めします。

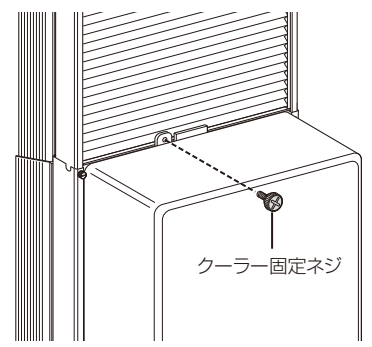

必ず取り付ける



注意
 ■手をはさまないように注意してください。
 ■オープンパネル下部の引掛け部は持たないでください。オープンパネルがはずれ、エアコンが落下することがあります。

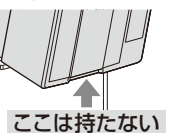

注意
 ■エアコン本体レバーがクーラー固定金具に確実に掛かっているか確認してください。
 ■エアコン本体レバーを下に押しとエアコンがはずれます。

据付手順 (つづき)

⑥ 窓パッキンをつける

※窓のすき間から外気や虫などが侵入するのを防止します。

1 室外側のガラス戸に窓パッキン (標準取付枠同梱) と窓パッキン (継足)⑧を図のように貼り付けます。

2 ガラス戸の形状、長さに合わせて切断します。

注意 ■貼付部分のほこりなどをよく拭き取ってから貼り付けてください。
■貼付部分を強く押して確実に貼り付けてください。

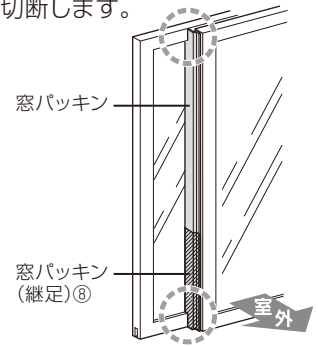
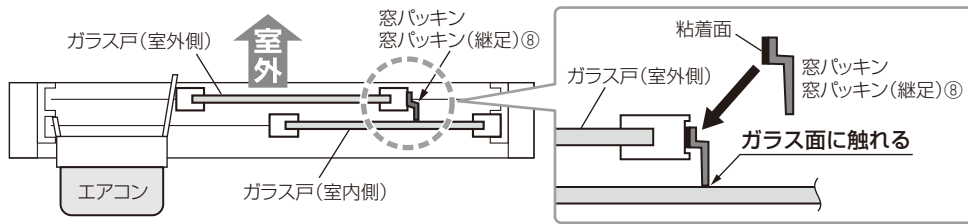

⑦ パッキンを切断する

■戸側パッキンと戸側パッキン (継足)②、柱側パッキンと柱側パッキン (継足)③、それぞれの重なり部を右図のように切断します。パッキンの合わせ部を粘着テープ⑨で外側から貼ります。

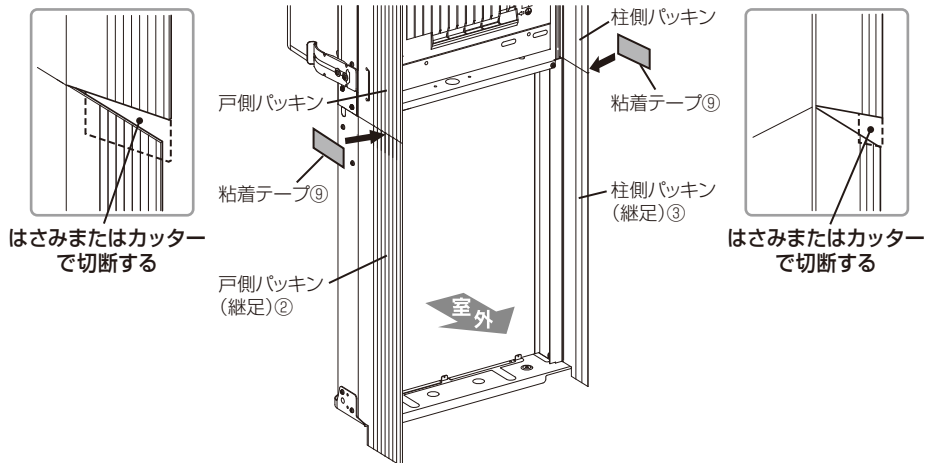

⑧ この後は...

■標準取付枠に同梱の据付説明書の「工事の仕上げ」と「据付後の確認」を参照の上、パッキンの切断やパテ詰めおよび据付状態の確認をおこなってください。

2023年以前の標準取付枠を使用する場合

■2023年以前の標準取付枠 (WA-8) をご使用になられる場合、2024年以降の標準取付枠 (WA-9) とは以下2点が異なることに注意して、据え付けてください。

① 窓ストッパーの取付方法

窓ストッパーの形状、取り付け手順および取付位置が異なります。以下の手順で窓ストッパーを取り付けてください。

1 標準取付枠から取付台と窓ストッパーをはずします。(ネジ6本)

2 標準取付枠をテラス窓用取付枠に差し込み、先程はずしたネジ6本と付属のタッピンネジ④2本を使用してテラス窓用取付枠に取り付けます。

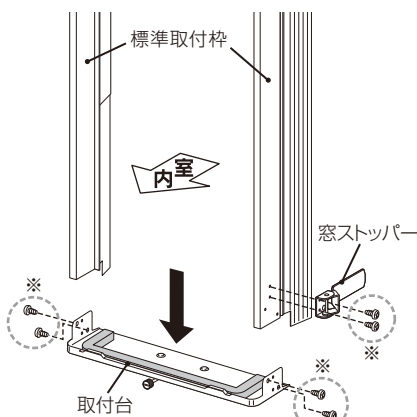

※取りはずしたネジ6本 (タッピンネジφ4×8) は次の作業で必要となります。(はずした取付台は移設時などに再び必要となる場合があります)

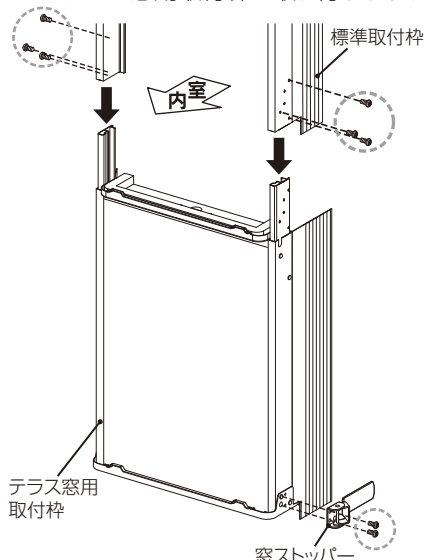

② 戸側パッキンの切断・仕上げ

戸側パッキンの幅が戸側パッキン (継足)②と異なります。

1 標準取付枠に同梱の据付説明書「戸側パッキンを切断する」を参照していただき、ガラス戸よりはみ出した戸側パッキンと戸側パッキン (継足)②を切断します。

2 窓ストッパーの外側に戸側パッキン (継足)②をかぶせるため、標準取付枠に同梱の据付説明書「戸側パッキンに切り込みを入れる」を参照していただき、戸側パッキン (継足)②に切り込みを入れます。

