

NEXT1 / NEXT2 共通取扱説明書

安全のための注意事項

ここに示した注意事項は、危害や損害を未然に防ぎ、製品を安全にお使いいただくために示したものです。安全のための表示と図記号の意味は次のように説明していますので、内容をよく読み、理解してから本文をお読みください。

警告

座面下のロッキング駆動部分や肘下のすきまに手や指を入れしないでください。
◆ケガの原因になります。



注意

座面の上に立ったり、踏み台代わりに使用しないでください。

◆ケガ・破損の原因になります。

座ったまま激しく動いたり、遊んだりしないでください。

◆ケガ・破損の原因になります。

レバーを強く動かさないでください。

◆ケガ・破損の原因になります。

2人以上で座らないでください。

◆ケガ・破損の原因になります。

すべりやすい床面で使用しないでください。

◆ケガの原因になります。

床に段差や斜面がある場所で使用しないでください。

◆ケガの原因になります。

屋外、直射日光の当たる場所、ストーブ等の加熱器の近くで使用しないでください。

◆熱による損傷、変色、変質等の原因になります。

幼児を一人で座らせしないでください。

◆転倒によるケガの原因になります。

使用中に後脚に体重をかけ前脚を上げないでください。

◆商品の劣化が早まり、破損・ケガの原因になります。

背もたれに無理矢理よりかからないでください。

◆破損の原因になります。

肘掛けに座ったり、無理に体重を加えたりしないでください。

◆ケガ・破損の原因になります。

背もたれ裏の連結ゴムをカッターなどで傷つけないでください。

◆切り込みが広がり、商品の劣化が早まります。

背もたれや固定ツマミなど、緩んだまま使用しないでください。

◆長く使用されますと、固定用ツマミが緩むことがあります。点検し、ツマミを締め直してください。



部品一覧

はじめに部品が揃っているか確認してください。組み立ての際は、必ず「安全のための注意事項」と「組み立て方法」をお読みいただいた上で組み立てをはじめてください。



◆組み立て前にお客様でご準備ください

- 段ボールや毛布などの敷くもの (部材や床のキズ防止のため)
- 軍手

組み立て方法

1 座面にアームを取り付けます。

座面①を裏返し、アーム②を六角レンチ(大)⑪を使って、ネジ③で取り付けます。座面裏のRとアームのR、LとL同士を合わせて取り付けてください。

本品が梱包されていた段ボールのコーナーに座面を乗せると取り付けやすいです。

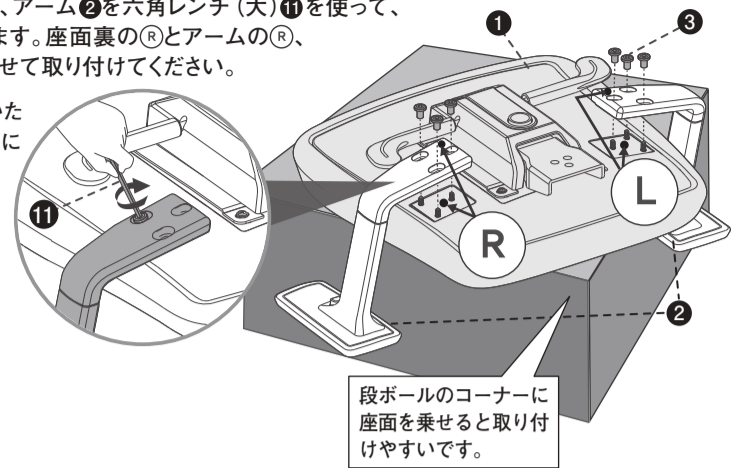

2 座面に背フレームを取り付けます。

座面①に背フレーム⑤をネジ⑦で取り付けます。

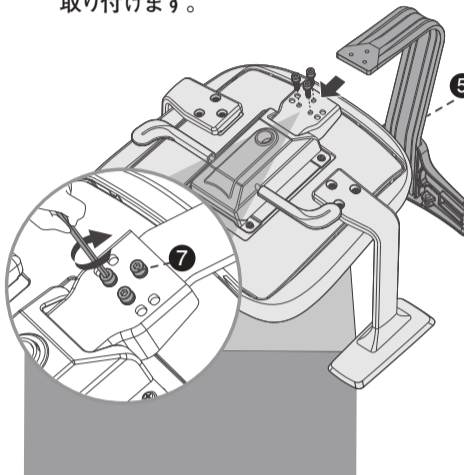

3 ガスシリンダーを脚部に差し込みます。

ガスシリンダー⑧上部の赤いキャップを取り外し、脚部⑨中央の穴に差し込みます。

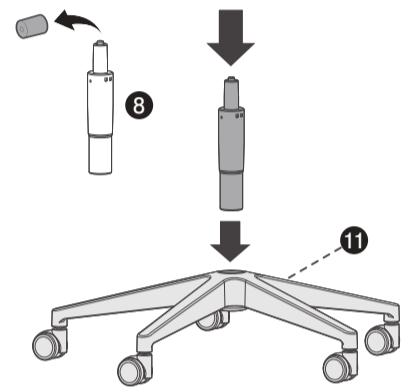

4 座面を脚部に差し込みます。

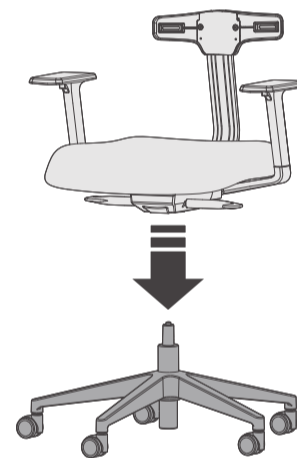

5 背フレームにヘッドレストを取り付けます。(NEXT1のみ)

背フレーム⑤にヘッドレスト⑭を六角レンチ(小)⑯と固定ネジ⑮で取り付けます。

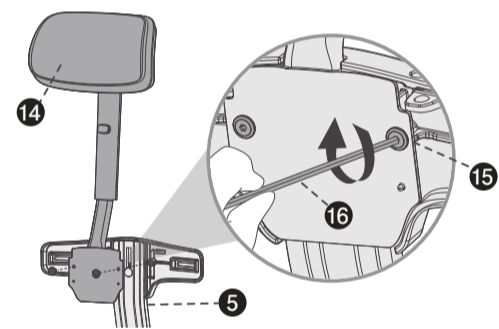

6 背フレームに背もたれを取り付けます。

背フレーム⑤に背もたれ④をツマミ⑥で取り付けます。左右の区別がありますので、ご注意ください。

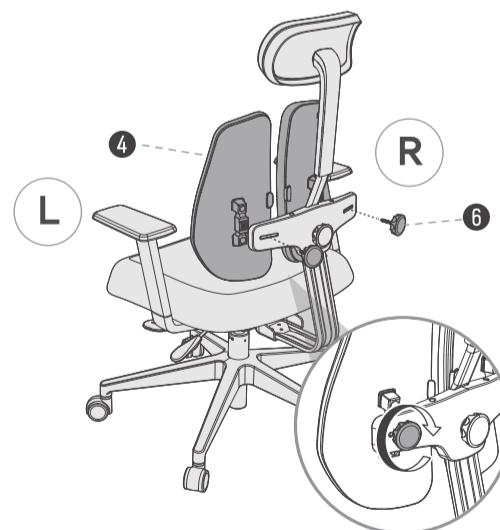

⚠ 背もたれには向きがあります。左右を間違えないようにご注意ください。

ゴムカバーが内側で並ぶように取りつけてください。

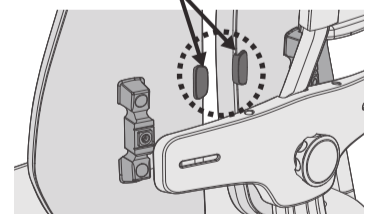

7 背フレームにDUORESTステッカーを付けます。

背フレームの中央にDUORESTのステッカー⑫を貼って完成です。
※ステッカーは、ガスシリンダーと同じ袋に入っています。

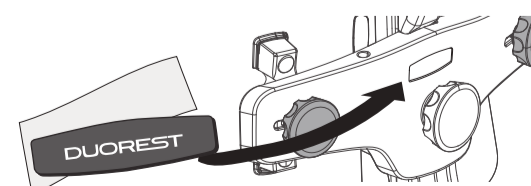

ヘッドレスト調節 <NEXT1のみ>

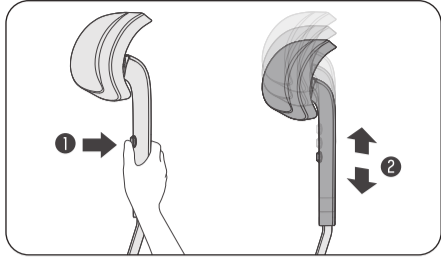

ヘッドレスト調整ボタンを上げ、ヘッドレストフレームを上下させると高さの調節が可能です。

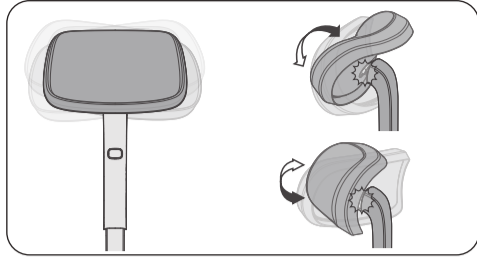

ヘッドレストは頭部に合わせてフレキシブルに動きます。

座面上下調節

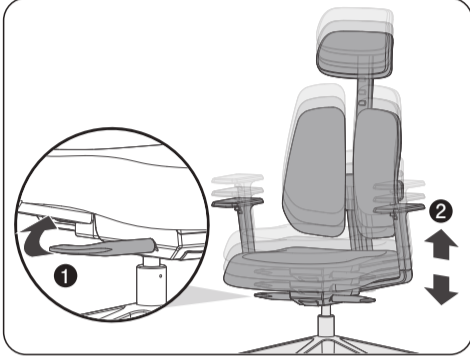

レバーを上げると座面が上下します。

座のスライド調節

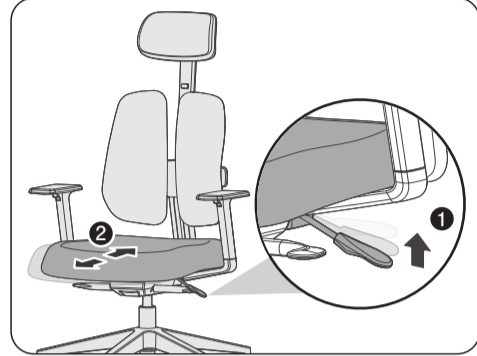

レバーを引きながら座面を前後にスライドさせます。

背もたれ調節方法

◆背もたれ左右幅の間隔調節

- 1 ツマミを左へ回してゆるめます。
- 2 背もたれを左右に動かします。
- 3 体格に合わせて位置を調整してください。
参考例: 身長170cmの男性の場合、背もたれの左右間隔は2~4cm程度が適当です。個人差がありますので適宜調整してください。
- 4 左右幅の間隔調節が終わったら、ツマミを右へ回してしっかり締めます。

※長期間の使用により、緩んでくる場合がありますので、定期的に締め直してください。

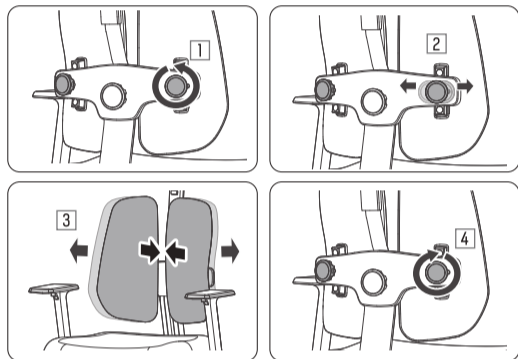

◆背もたれ高さ位置の調節

- 1 中央のツマミを左へ回してゆるめます。
- 2 背もたれの上下位置を調節します。
- 3 約3cm高さが調節できます。
- 4 ツマミを右に回して固定します。

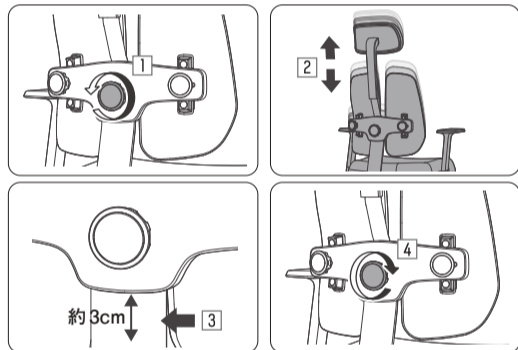

廃棄時の処置

- 地球環境を守るため、不法放置はしないでください。
- 廃棄処分される場合は、お住まいの自治体の指示にしたがって処分、廃棄してください。

【廃棄時の取引先へ】
この製品は「JOIFA 349」
DUOBACK 株式会社の製作した製品です。

品質表示

部位	材質
構造部材	座部: ポリプロピレン
	背部: ポリプロピレン スチール
	脚部: ナイロン+GF ウレタンキャスター
	肘部: ナイロン ポリウレタン
張り材	本体に記載
クッション材	背部: ウレタンフォーム
	枕部: ウレタンフォーム
	座部: ウレタンフォーム

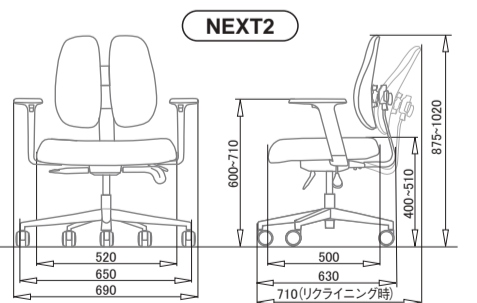
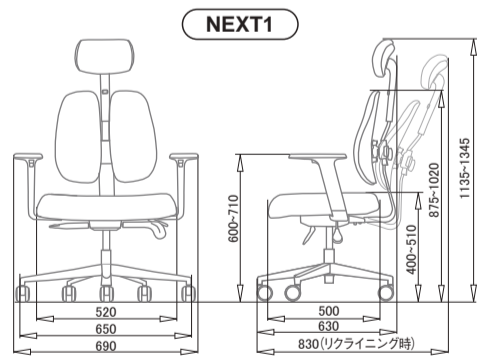

<日本正規総輸入元>

株式会社ドリームウェア
〒160-0023 東京都新宿区西新宿3-11-6
http://www.duorest.jp/

株式会社ドリームウェア ☎ 0120-133-888

受付時間: 平日 10:00~18:00 (土日・祝日を除く)

WEBからのお問合わせ: デュオレストHP(http://www.duorest.jp) 内「お問合わせ」より
お気軽にお問合わせください。24時間受付。
(なお、ご回答は上記サポート時間内となります。あらかじめご了承ください。)

セルフチルトリクライニング

座る人の体重を感知して最適な強さでスムーズにリクライニングします。これにより、背もたれが常に最適な位置で腰を支えます。

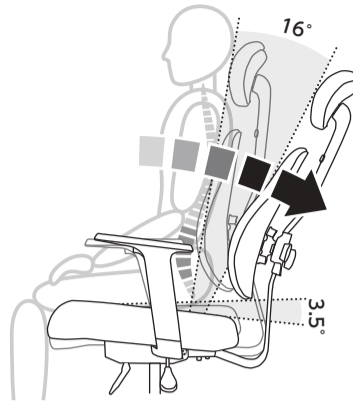

アームレストの調節

アームレスト調整ボタンを押しながら上下させると、お好みの高さに設定することができます。また、アームパッドは前後スライドと首振り機能があり、お好みの位置に調整できます。

リクライニングの固定

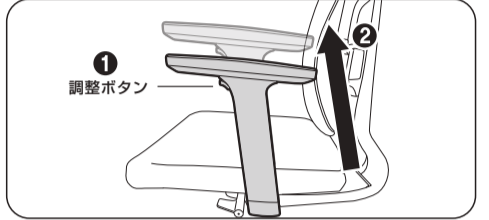

汚れた場合のお手入れ方法

クッション

ぬれ雑巾をかたくしぼってふいてください。ひどい汚れの場合は中性洗剤を使用してください。ベンジン、アルコール等は使用しないでください。

キャスター

車輪のまわりに付着したゴミ等を取り除いてください。

樹脂部

クッションに同じ。

故障かな? と思う前に お問い合わせの前にまずご確認ください

故障の内容	確認事項	処置内容
座が上がらない	体重をかけたまま操作していませんか	腰を浮かせて操作してください
	座が一番上の位置になっていませんか	上限以下の範囲でご利用ください
座が下がらない	座面前方に座って操作していませんか	座の中央深くに腰掛けて操作してください
	座が一番下まで下がっていませんか	下限以上の範囲でご利用ください
背もたれが安定していない	背もたれ裏のツマミが緩んでいませんか	ツマミをしっかり締めてください
	座面下のネジが緩んでいませんか	ネジを確認し締めてみてください
アームレストが下がってしまう	側面のボタンが押しっぱなしになっていませんか	ボタンを正常な位置に戻してください
アームレストが不安定	座面下のネジが緩んでいませんか	ネジを確認し締めてみてください
キャスターの転がりが悪い	キャスターの間にゴミが挟まっていますか	ゴミを取り除いてください
異常な音がる		販売店または弊社までご連絡ください

DUOREST® 保証書

型番	フリガナ
お客様の名前	
住所	〒
TEL	
お買い上げ日	年 月 日
保証期間	下記表の通り
販売店名	

(お願い) お買い上げ日、販売店名、及び品番のわかる伝票、領収書等がありましたら、ここに貼り付けて大切に保存してください。

本保証は、株式会社ドリームウェアの正規販売代理店を通じて購入し使用しているお客様に限り有効です。また座面裏に正規ステッカーの貼付がない製品は、保証対象外となりますので絶対にはがさないでください。

<保証期間>

社団法人日本オフィス家具協会(JOIFA)のガイドラインに基づき、ご購入の日から右記年限とさせていただきます。

※右記保証期間は、一般のオフィスにおいて通常の執務状態での使用を想定して定めたものです。24時間、年中無休での業務やこれに準ずる過酷な使用をされることでの保証期間ではありません。

保証期間	部位等	備考
1年	外観・表面仕上	塗装及び樹脂部品の变色・褪色レザー・クロスの摩耗
2年	機構部・可動部	椅子の上下、回転、背もたれ裏の連結ゴムなど可動部分の故障
3年	構造体	強度・構造体に係わる破損

<保証規定> 次のような場合には保証期間内でも有償修理になります。

- お買い上げ後の輸送・移動・落下等による故障
- 取扱説明書の注意事項をお守りいただけなかった原因による故障
- 火災・盗害・異常電圧・地震・雷・風水害・その他天変地異などによる故障
- その他、製品自体の欠陥ではない外部原因による故障
- 当社サービスセンターの修理技師ではない者が修理または改造し故障した場合

※お買い上げ日、販売店名欄に記載漏れの保証書は無効となりますので、必ず購入店に記載してもらってください。※保証期間終了後は有料にて修理・交換をさせていただきます。

【お問い合わせ先】商品のお問い合わせ、アフターサービスは、お買い上げいただきました販売店にご相談ください。