

取付説明書

Dea's shed Canna Mini ～ディーズシェッド カンナ Mini～

このたびはDea's Garden製品をお買い上げいただき、ありがとうございます。
正しく設置をして頂くために、取付説明書をよくお読みください。



＜取付の前に＞

- ◆ 右記の工具が必要です。○ドライバー、○水準器
- ◆ 転倒防止金具、アンカー等で本体をしっかり固定してください。
- ◆ 強風時は、危険ですので施工しないで下さい。

梱包明細表

ディーズシェッドカンナMini

部品名称	数量	部品名称	数量
ディーズシェッドカンナMini本体	1	止めねじ M5x10	2
棚板	1	六角レンチ	1
把手B	2	転倒防止金具	2
アクセサリ錠B	1	取付説明書	1
トラスねじ M6x40	4	取扱説明書	1
ワッシャ φ18	4	保証書	1

取付アンカーセット ※取付アンカーセットは別売となります。

部品名称	数量
取付アンカー	2
トラスねじ M5x15	2

■ 施工寸法図（単位：mm）

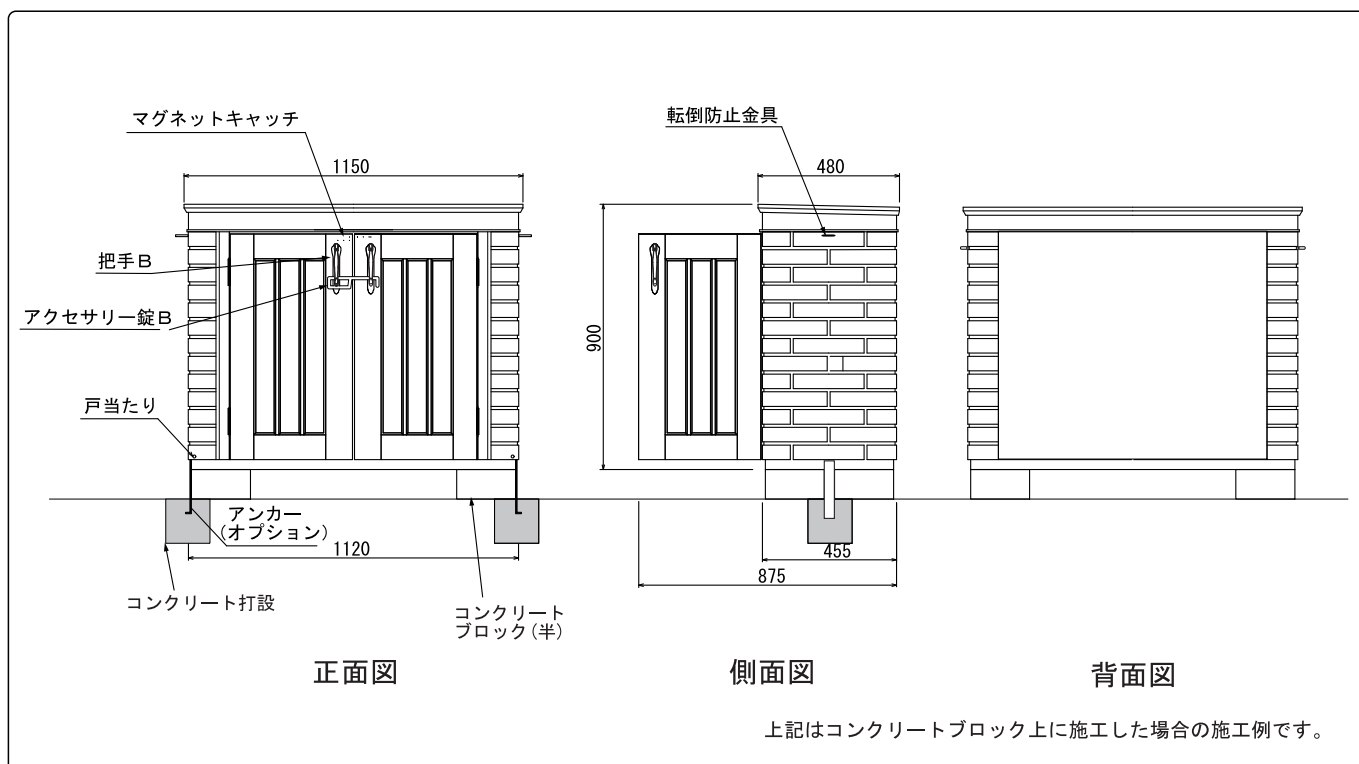

設置方法

1 設置場所の設定と基礎の調整

(1) 設置場所の設定

次のような場所には設置しないで下さい。

- ① ベランダ、バルコニーなど屋根に登ることによって人が転落する恐れのある場所。
- ② 避難経路をさえぎる場所。
- ③ 屋根からの雪が直接かかる場所。
- ④ 崖のふち、安全の確認できない場所。

(2) 水準器で水平を確認し、調整します。

地ならし・地固めをしたあと、レンガ、コンクリートブロック等を下図のように並べます。

必要な部品、工具など	
レンガ、コンクリートブロック (半)	水準器

※ブロック類は、別途購入してください。

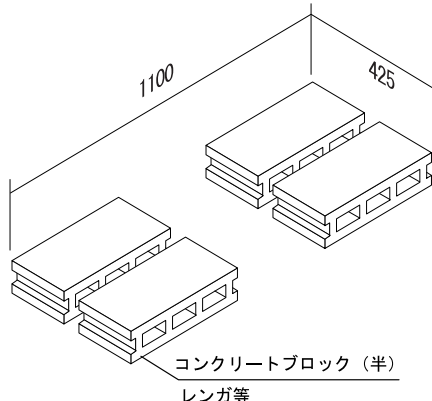

2 本体の設置

(1) ブロック等の上にカンナMiniを置いて下さい。

部品名称	数量
ディーゼッドカンナMini本体	1

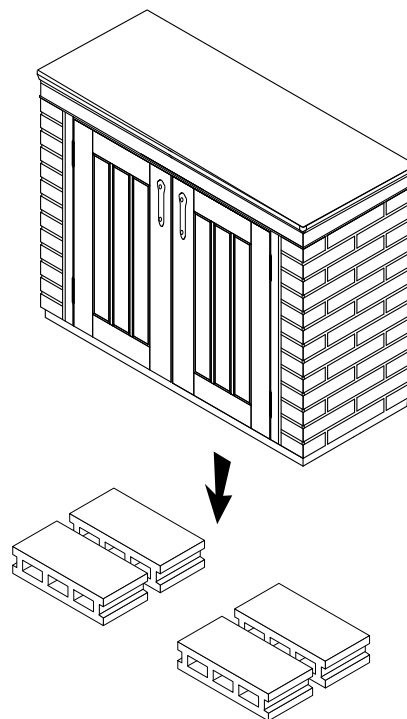

3 転倒防止工事

※注意 転倒防止工事として3-1もしくは3-2を必ず行って下さい。

3-1 アンカー工事を行う場合(別途アンカーセットを購入してください。)

- (1) コンクリート用の穴を両サイド中心に掘ります。
- (2) 本体側面(左右)に取付アンカーをトラスねじM5x15で取付けます。
- (3) コンクリートを打ちます。

部品名称	数量
取付アンカー (別売アンカーセット)	2
トラスねじ M5X15 (別売アンカーセット)	2
コンクリート(別途準備願います。)	

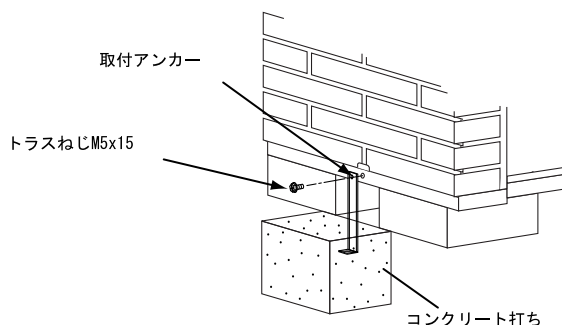

- (4) 本体側面(左右)上部に止めねじM5x10を取り付けます。(雨水浸入防止のため)

部品名称	数量
止めねじ M5x10	2

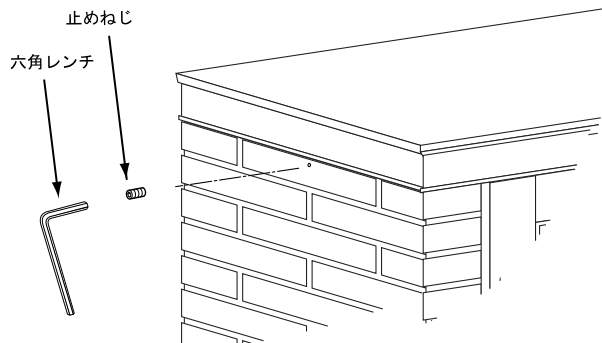

3-2 転倒防止金具取付を行う場合

(1) 本体側面(左右)上部に転倒防止金具を取り付けます。

部品名称	数量
転倒防止金具	2

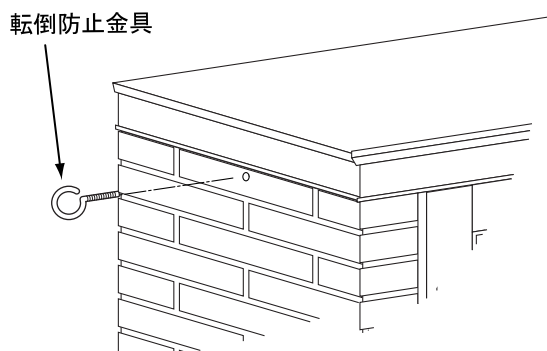

(2) 転倒防止金具にワイヤーを結び周囲に固定して下さい。

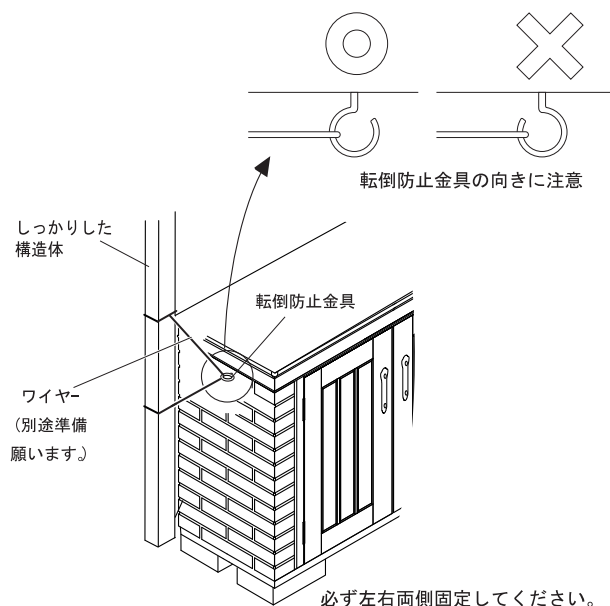

ベランダ等高所に設置される場合の注意

1. 人が乗って転落したり、上に置いたものが落下して事故になる可能性がありますので、設置は手摺り側ではなく建物側に行ってください。
2. 周囲に足を掛けて上れるようなものを周囲には設置しないで下さい。

4 把手の取付

扉(左)(右)に把手を取り付けます。
※アクセサリ錠は、扉(左)に取り付けて下さい。

部品名称	数量
把手B	2
アクセサリ錠B	1
トラスねじM6×40	4
ワッシャ φ18	4

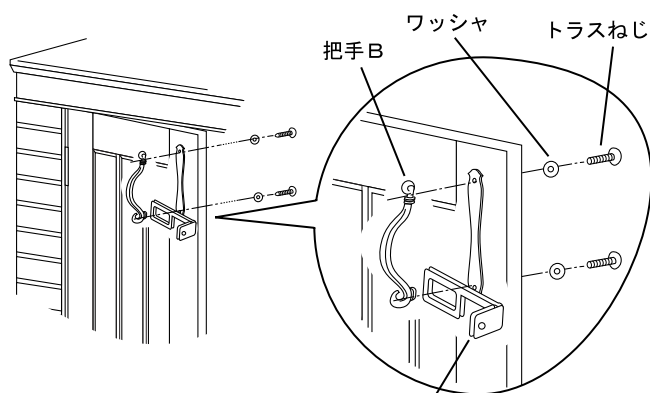

アクセサリ錠B
* 市販の南京錠をとりつけていただくと施錠できます。
取扱説明書を参照してください。

5 棚板の取付

棚板は棚板受けの上に設置して下さい。
棚板は2段階の高さで調節が可能です。

部品名称	数量
棚板	1

棚板取付け順序

- ① 左側を棚板受けに掛ける。
- ② 右側を下ろす。
- ③ 全体を右側にずらす。

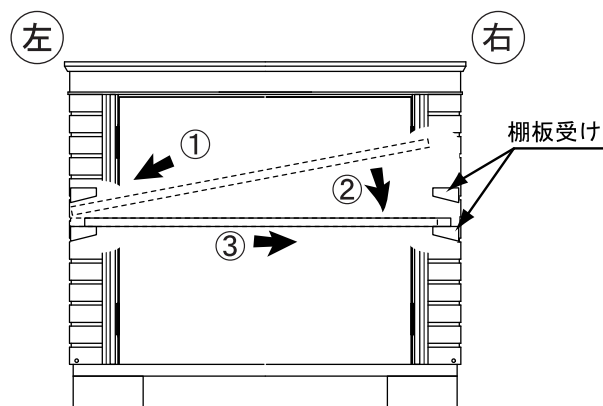

※ 右を先に掛けた場合取り付けできません。
必ず左から棚板を棚板受けに乗せて下さい。

工事店様へ

- 改造、変更はしないでください。
- 取付け終了後、ねじ類の締め具合を確認してください。
- 設置後、扉がスムーズに開閉する事を確認してください。
- 取付け終了後、組立説明書、取扱説明書は御施主様にお渡しください。

御施主様へ

- 普段のお手入れは濡らした布でお拭きください。
- 汚れがひどい場合は中性洗剤を薄めて使用し、洗剤が残らないように拭き取ってください。
- シンナー、ベンジン等の溶剤のご使用は、絶対にお止めください。塗装に影響が出る恐れがあります。
- この製品はFRP製です。廃棄する場合、地方自治体の定める方法で処理してください。
- 法定の焼却設備で焼却すれば、ダイオキシンなどの環境汚染物は発生しません。
小型焼却炉などでの自家焼却処理は避けてください。



〒601-8317 京都市南区吉祥院新田貳の段町45
TEL 075-681-2891 FAX 075-662-1190

ディーズガーデン 株式会社 傳來工房