

ASSEMBLY INSTRUCTION WORKBENCH LEGS

使用工具

※工具は商品に付属しません。



ドリル (ドリルビット 1/8")
※ 3.2~4mmの下穴をあけられるもの

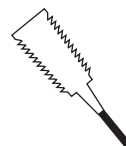

ノコギリ



プラス
ドライバー

市販の4X8 (シハチ) 板 (1219 x 2438mm) の
プライウッドまたは、パーティクルボードの
使用がおすすめです。

好みの木材で、好きな幅のワークベンチが作れます。



※木材は商品に含まれません

市販の4X8 (シハチ) 板、15~19mm厚の合板を下図(A)の
ようにカットすると無駄なく作成できます。

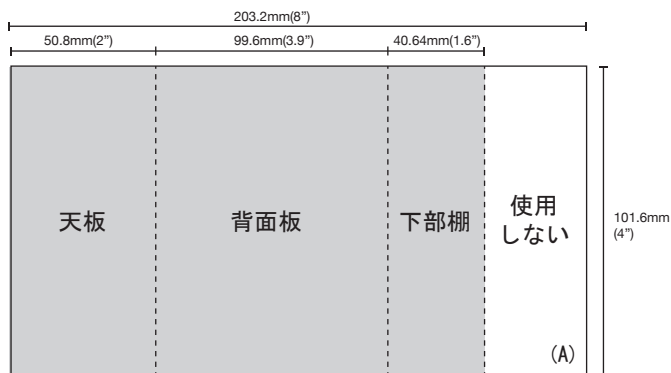

※背面板をペグボードにするのもおすすめです。

1 天板裏側に脚を取り付ける

天板になる板を裏返し、平らな場所に置き、本品を背面板
取付側の隅に合わせて付属のビスで固定します。

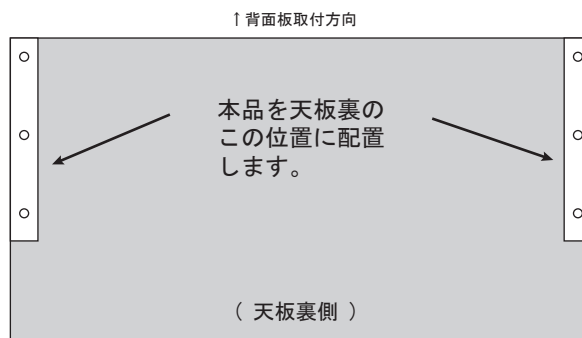

2 下棚の取付

ワークベンチの向きを戻し、下棚を横から滑らせるように
いれ、付属のビスでしっかりと取り付けます。
その際、ドリルで下穴をあけておくとよりきれいに簡単に
留められます。

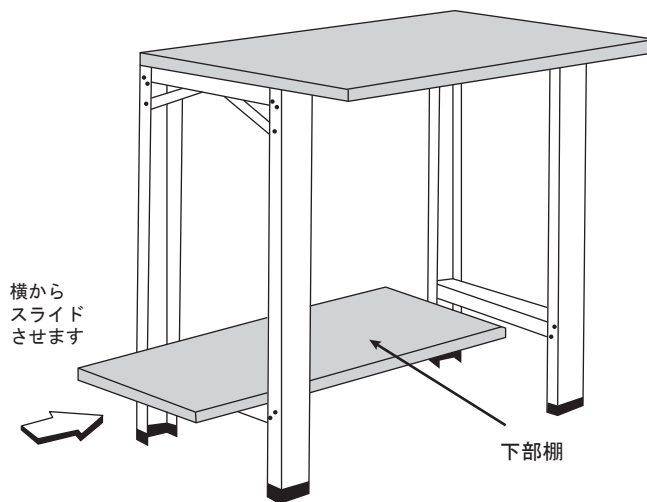

3 背面板の取付

商品の箱を下図のように使用し、ワークベンチの前側が
下に来るように床に寝かせます。天板から約30cmほど飛
び出した位置に背面を置き、下からしっかり留めます。
その際、ドリルで穴を開けておくと、よりきれいに簡単
に留められます。
最後に付属のフロアガードを各脚先端に取り付けます。

※本説明書の図(A)のカット幅で板をカットした際、天板のみ出しサイズ
と商品のダンボールのサイズが合うようになっているので、台として使用
することができます。

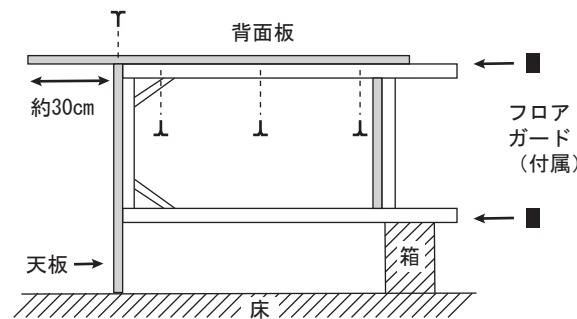

付属品

- ・脚パーツ 1セット
- ・フロアガード 4個
- ・木ビス

付属ビスサイズ

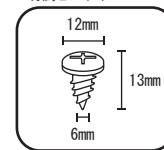

※木材は商品に含まれません

※木ビスは18本必要です。

天板の素材、厚みに応じて必要な場合は
別途ご用意ください。

ネジ穴は7mmなので、ネジ頭はそれ以上のサイズのもの
をお使いください。



PFS PARTS CENTER®

1-17-5 Ebisuminami Shibuya-Ku Tokyo
phone) 03-3719-8935 fax) 03-3719-0994