

標準仕様書

作成2018.03

二酸化炭素消火器 CG-10 ストップ付

◆ 構造図

業務用消火器

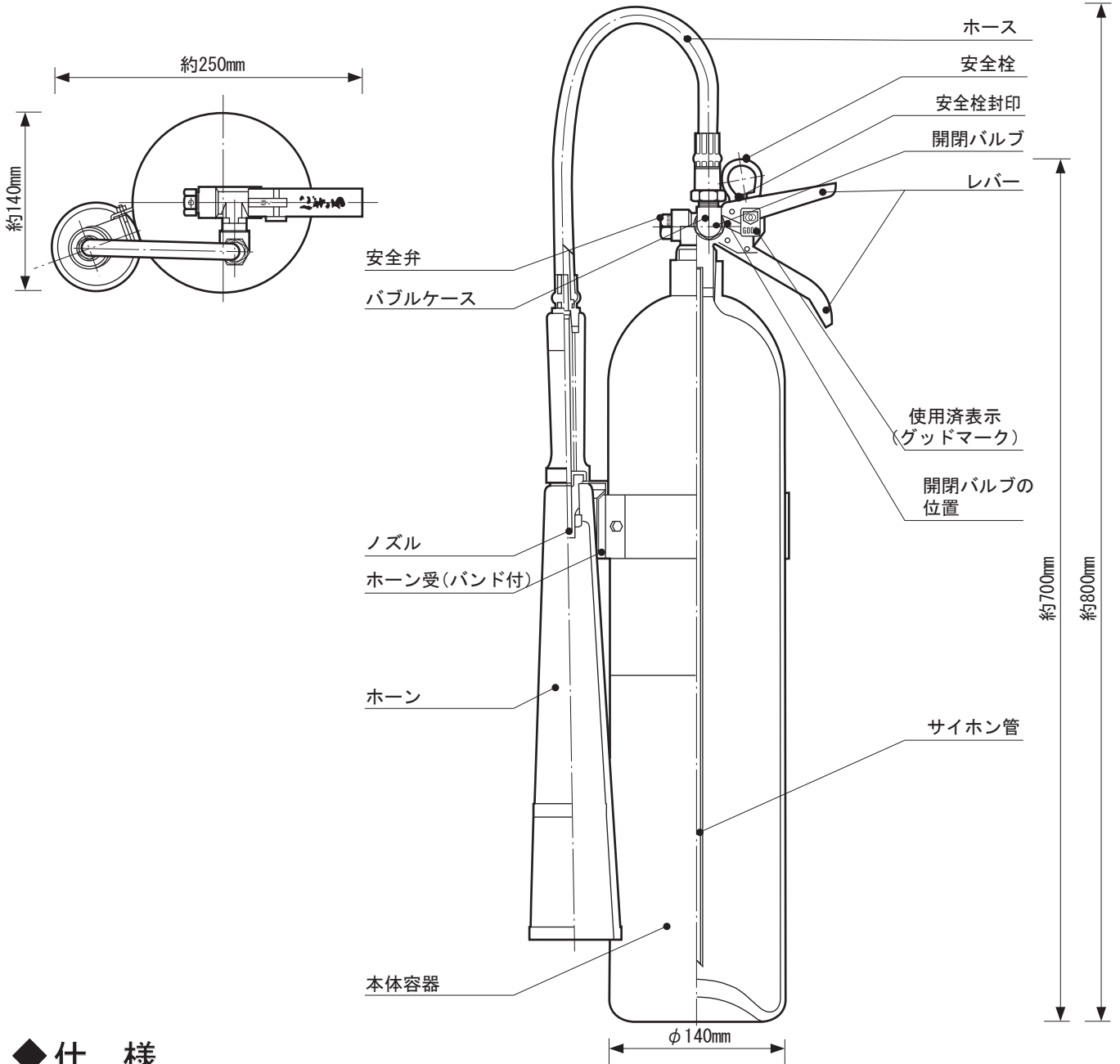

◆ 仕様

規格	国検(総務省検定品)
型式承認番号	消第23~251号
総質量	約14.1kg
全高	約800mm
全幅	約250mm
奥行	約140mm
充填薬剤	二酸化炭素4.6kg
本体容器	鉄製 t=3.1mm・内容積7.2L

消火能力単位	B-3・C
放射時間・距離	約23秒(20℃)・3~4m(20℃)
使用温度範囲	-30℃~+40℃
塗色	赤・緑 合成樹脂塗料焼付塗装
ホース	塩ビ製(PVC) 975mm
バルブケース	黄銅製
ノズル	黄銅製 φ2.0mm×2
耐圧試験圧力値	24.50MPa

◆ 製造

株式会社 初田製作所

〒573-1132 大阪府枚方市招提田近3丁目5番地
お客様相談窓口 0120-82-2041

※機器の外観・仕様等は改良のため予告なく変更する場合があります。